



Easyflow HMS

Gebruikershandleiding

User manual

Benutzerhandbuch

Manuel de l'utilisateur

Brugervejledning

Användarhandbok

Manuale utente

Gazelle



NL

EN

DE

FR

DK

SV

IT

Veiligheidsinformatie

Deze fiets voldoet aan de veiligheidseisen.

Zorg ervoor dat je deze Gebruikershandleiding en in het bijzonder alle veiligheidsinstructies leest en begrepen hebt, voordat je de Gazelle Easyflow HMS gebruikt.



"OPMERKING" Verder wordt in deze Handleiding alleen nog de term 'fiets' gebruikt voor de Gazelle Easyflow HMS.

Neem alle aanwijzingen in acht. Dit voorkomt brand, explosies, elektrische schokken of andere gevaren die kunnen leiden tot schade aan eigendommen en/ of ernstige ongelukken.

De fiets mag uitsluitend worden gebruikt door personen die de inhoud van deze gebruikershandleiding volledig hebben gelezen en begrepen.



"OPMERKING" Zorg dat je vertrouwd bent met het rijden met de fiets. Zie hiervoor 'Rijden met de fiets', paragraaf 3.10 (pagina 40)

Wij adviseren om al het onderhoud en afstelling aan je fiets uit te laten voeren door je Gazelle service specialist.

Veiligheidssymbolen

De volgende veiligheidssymbolen worden in deze Handleiding gebruikt:



"GEVAAR" duidt op een gevaar met een gemiddeld risiconiveau dat, indien het niet wordt vermeden, ernstig letsel tot gevolg kan hebben.



"WAARSCHUWING" duidt op een gevaar met een laag risiconiveau dat, indien het niet wordt vermeden, licht tot matig letsel, materiële schade of milieuschade tot gevolg kan hebben.



"OPMERKING" duidt op informatie die belangrijk wordt geacht, maar geen gevaar impliceert.

Waarschuwingen vooraf



"GEVAAR" De fiets bevat roterende en bewegende onderdelen. Blijf met lichaamsdelen, haren of kleding uit de buurt van draaiende onderdelen (wielen, remschijven en tandwielen). Draag geen wijde kleding omdat die verstrikt kan raken in bewegende delen.



"WAARSCHUWING" Neem de gebruikstemperaturen van de verschillende componenten in acht. Bescherm de aandrijf eenheid, boordcomputer en accu tegen extreme temperaturen (bijv. door intensieve zonnestraling zonder gelijktijdige ventilatie). De onderdelen (vooral de accu) kunnen door extreme temperaturen beschadigd raken.

Dit is de 'Oorspronkelijke Gebruikershandleiding' in de Nederlandse taal.

Bewaar deze Handleiding voor toekomstig gebruik en geef deze door aan een volgende gebruikers van de fiets.

De meest recente versie van deze handleiding is beschikbaar op: www.gazelle.nl/service/brochure-en-handleidingen.

Documentatie, gebruiksaanwijzingen en technische informatie kunnen worden besteld door telefonisch contact op te nemen met Koninklijke Gazelle N.V. via +31 900 7070707 of door een e-mail te sturen naar 'klantenservice@gazelle.nl'.

2021-11-22 | Versie 1.1

Snelstart

Korte
gebruiksaanwijzingen

Inschakelen:

1. Druk op de accu op de aan/uit toets **60**, terwijl deze op de fiets gemonteerd is.

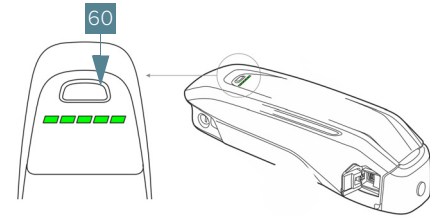
**Ondersteuning kiezen:**

2. Druk op de boordcomputer **14** op toets **▲** **43** of toets **▼** **46**.

**Accu laden:**

1. Open op de accu het afdekkapje **58**.
2. Verbind oplaadstekker **67**, oplaadapparaat **65** en netsnoer **64**.
3. Sluit het netsnoer **64** aan op een stopcontact.

Als alle LED's van oplaadindicatie **61** branden: Accu volledig opgeladen.

Na het opladen:

4. Druk het afdekkapje **58** weer goed dicht.

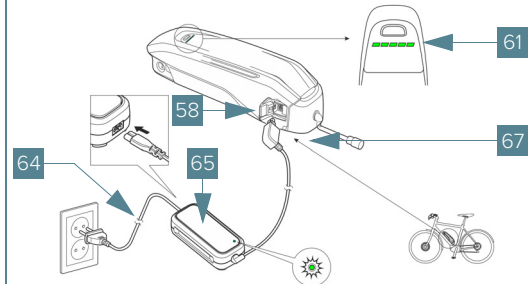

Inhoudsopgave

Veiligheidsinformatie	2
Snelstart	4
Korte gebruiksinstructies	4
Inhoudsopgave	6
1.	
<hr/>	
Introductie	9
1.1 Beschrijving van de gebruiker.....	9
1.2 Beoogd gebruik	9
1.3 Redelijk te voorzien oneigenlijk gebruik.....	10
1.4 Contactgegevens	10
2.	
<hr/>	
Overzicht Onderdelen	12
2.1 Boordcomputer SC-E5000.....	14
2.2 Accu	16
2.3 Oplaadapparaat.....	17
3.	
<hr/>	
De fiets gebruiken	18
3.1 Waarschuwing voor gebruik	18
3.2 Gebruik standaard	19
3.3 Instellen voor eerste gebruik	20

3.3.1	Accu gereedmaken voor gebruik	20
3.3.2	Instellen zadelhoogte	24
3.3.3	Instellen juiste zadeldiepte	25
3.3.4	Instellen zadelhoek	25
3.3.5	Instellen van het stuur	26
3.3.6	Afstellen Handremmen, Versnelling, Handvatten	28
3.4	De accu gebruiken.....	29
3.4.1	Veiligheidsinformatie accu.....	29
3.4.2	De accu opladen.....	30
3.4.3	Accustand controleren	30
3.5	Werkning remmen.....	31
3.6	Gebruik versnellingen.....	32
3.7	Verlichting	33
3.7.1	Verlichting in/uitschakelen	33
3.7.2	Koplamp afstellen	33
3.8	Boordcomputer	34
3.8.1	Aandrijfleenheid in/uitschakelen	34
3.8.2	Ondersteuningsniveau kiezen	35
3.8.3	Loopondersteuning.....	37
3.8.4	Overige functies	38
3.9	Bagagedrager	39
3.10	Rijden met de fiets.....	40
3.10.1	Controle voordat je gaat fietsen	40
3.10.2	Eerste ervaring opdoen.....	40
3.10.3	Met de fiets deelnemen aan het verkeer	41
3.10.4	Factoren van invloed op het bereik (actieradius).....	42

4.

Onderhoud

4.1	Belangrijke veiligheidsinformatie	43
4.1.1	Waarschuwingen vooraf.....	43
4.2	Schoonmaken van de fiets	44
4.2.1	Voor dat de fiets gereinigd wordt	45
4.2.2	Reinigen.....	45
4.3.1	Controle schema van de fiets	47
4.3.2	Remmen controleren	49
4.3.3	Wielen controleren	50
4.3.4	Banden op spanning brengen	50

5.

Transport en opslag

5.1	Transport van de fiets en de accu	51
5.2	De fiets opbergen	52
5.2.1	De fiets na gebruik stallen.....	52
5.2.2	De fiets opslaan voor langere tijd	52
5.3	Diefstalpreventie	53

6.

Probleemoplossing en reparatie

6.1	Veiligheid	54
6.2	Problemen herkennen en oplossen	56
6.3	Shimano Indicaties	57

6.3.1	Shimano W-indicaties	58
6.3.2	Shimano E-indicaties	60
6.4	FAQ (vragen en oplossingen)	63

7.

Reserveonderdelen	65
--------------------------------	----

8.

Technische gegevens	66	
8.1	Technische specificaties	66
8.2	Aandraaimomenten	68

1. Introductie

1.1 Beschrijving van de gebruiker

Dit document is bedoeld voor de gebruiker van de Gazelle Easyflow HMS.

Deze fiets mag uitsluitend worden gebruikt door een bekwame berijder die de inhoud van deze handleiding volledig heeft gelezen en begrepen.

1.2 Beoogd gebruik

De fiets is bedoeld voor gebruik op de openbare weg, als transportmiddel en voor vrije tijdsbesteding.

De fiets mag alleen als volgt gebruikt worden:

- een totaalgewicht van 130 kg inclusief fietsgewicht. Voor toelaatbare belastingen zie hoofdstuk 'Technische gegevens'.
- Voor het vervoer van kinderen op je fiets raadpleeg hiervoor altijd advies bij een Gazelle service specialist en houdt daarbij rekening met het draagvermogen van de bagagedrager.



"GEVAAR" Monteer nooit een kinderzitje aan het stuur van de fiets.

- Fietsen op reguliere wegen. Zie ook 'Rijden met de fiets', paragraaf 3.10 (pagina 40).

1.3 Redelijk te voorzien oneigenlijk gebruik

Bij de onderstaand gebruik kan de fiets beschadigen en uiteindelijk gevaar voor de berijder, passagiers en andere weggebruikers optreden:

- Off-road rijden.
- Stoepranden op- of afrijden.
- Overbelasting van de fiets;
- De fiets is niet geschikt voor gebruik in combinatie met een aanhanger.

Onderstaand gebruik kan gevaar opleveren voor de berijder, passagiers en andere weggebruikers:

- Zonder handen rijden.
- Rijden met een niet ingeklapte standaard.
- Rijden met het zadel verder dan het aangegeven maximum uit het frame geschoven.
- In het donker rijden zonder werkende verlichting.
- Niet-originele onderdelen verwijderen of monteren.
- Niet tijdig onderhoud door een Gazelle service specialist.

Bij onderstaand gebruik kunnen onderdelen van de fiets beschadigen:

- Onderdelen verven of bestickeren.
- Langdurig onbeschermd blootstellen aan weersinvloeden (UV straling, zoute omgeving).
- Fiets tegen een (scherp of ruw) vlak aan zetten, zoals een stenen muur.

1.4 Contactgegevens

Service

Neem voor service contact op met je Gazelle service specialist.

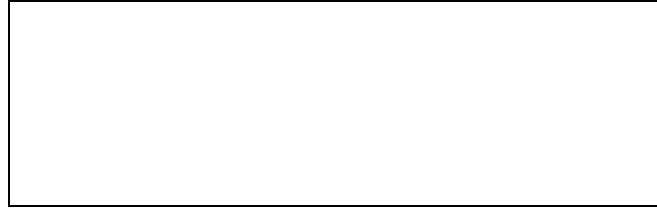

Fabrikant

Koninklijke Gazelle N.V.
Postbus 1
6950 AA Dieren
Nederland

M: klantenservice@gazelle.nl
T: +31 900 7070707
www.gazelle.nl

2.

Overzicht Onderdelen

1. Spatscherm achter
2. Achterlicht
3. Bagagedrager
4. Snelbinder
5. Slot
6. Zadel
7. Zadelpen
8. Zadelklem
9. Frame
10. Accu
11. Spiegel
12. Remhendel links
13. Handvat
14. Boordcomputer
15. Bel
16. Voorlicht
17. Spatscherm voor
18. Voorvork
19. Stuur
20. Versnellingsversteller
21. Remhendel rechts
22. Stuurpen
23. Stuurbuis
24. Hendel stuurverstelling
25. Veiligheidsschuif
26. Oplaadapparaat
27. Band
28. Velg
29. Voornaaf
30. Voorrem
31. Pedaal
32. Aandrijfeenheid
33. Crank
34. Trapas
35. Kettingkast
36. Aandrijfketting
37. Framenummer
38. Standaard
39. Achternaaf
40. Achterrem
41. Spaakmagneet
42. Snelheidssensor

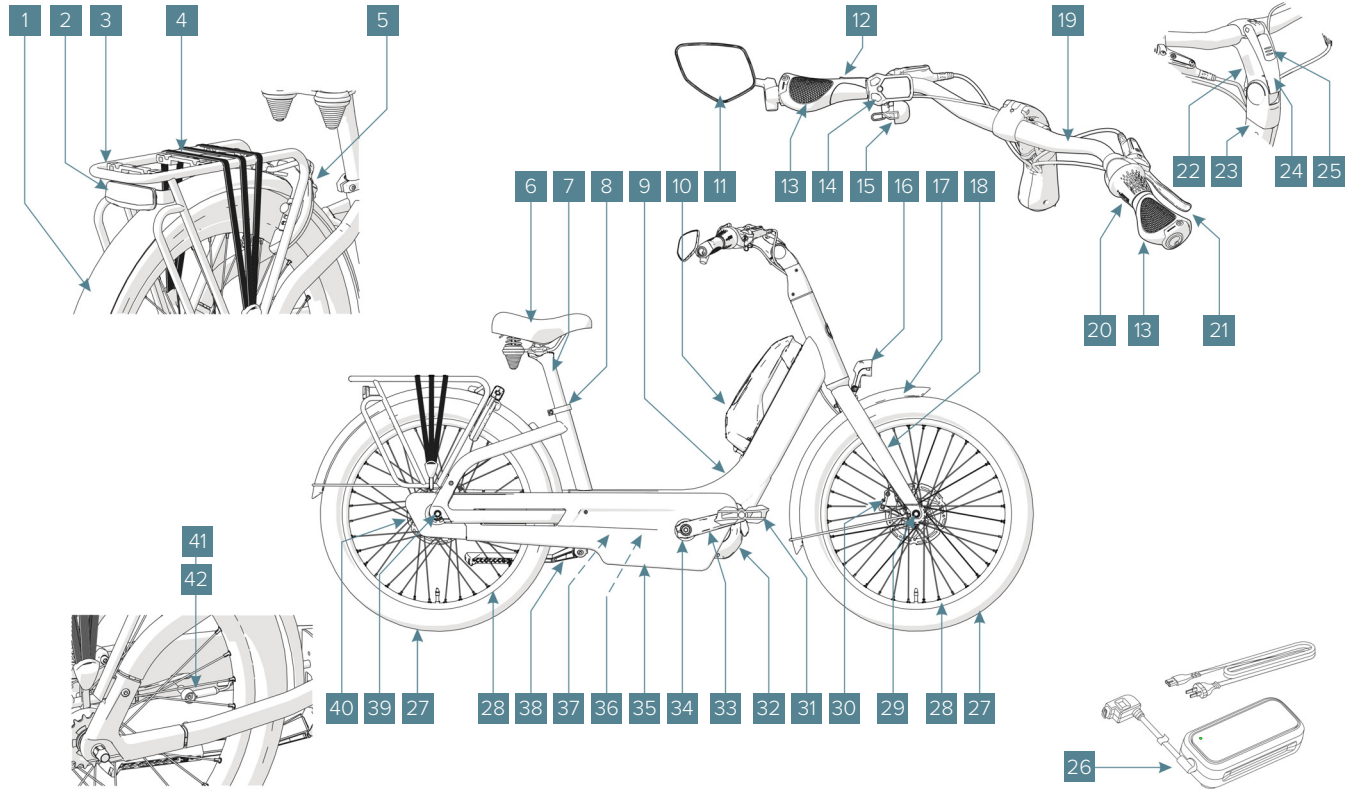

Onderdelen

2.1 Boordcomputer SC-E5000

- 43. Toets ▲
- 44. Display
- 45. Toets fietsverlichting
- 46. Toets ▼
- 47. Toets Rijgegevens

Aanduidingen op display

- 48. Ondersteuningsniveau
- 49. Indicatie Loopondersteuning actief
- 50. Indicatie Onderhoudsalarm
- 51. Accu-oplaadniveau
- 52. Eenheid **KM/H** of **MPH**
- 53. Rijgegevens
- 54. **niet actief op de Easyflow HMS**
- 55. Indicatie Snelheid

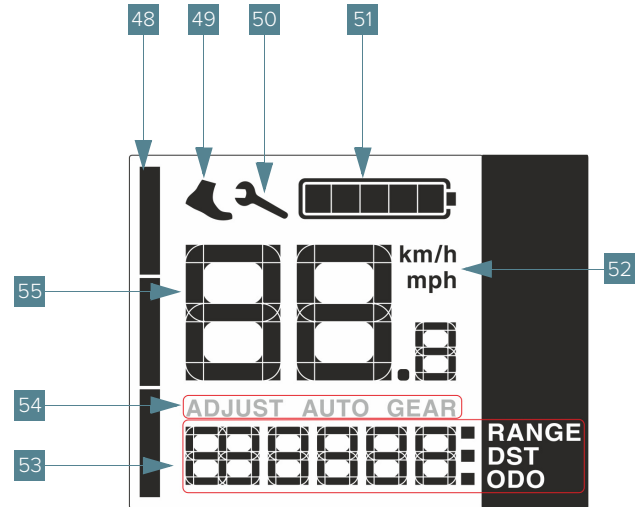
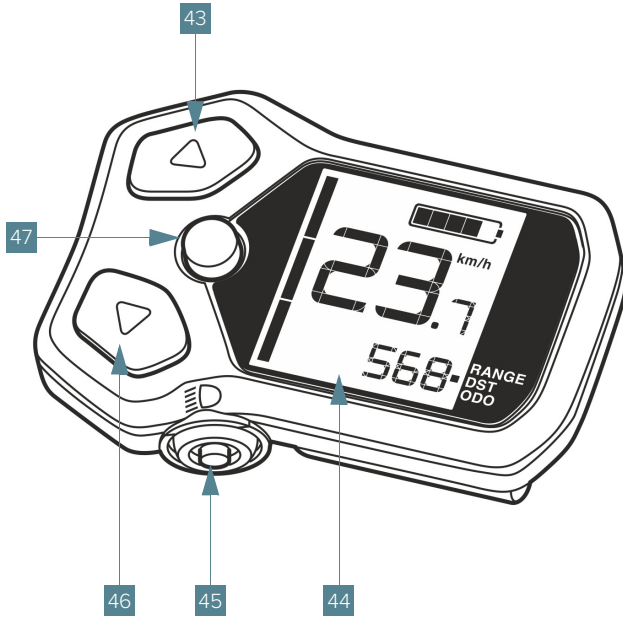

Onderdelen

2.2 Accu

- 56. Onderste houder
- 57. Accu
- 58. Afdekkapje oplaadbus
- 59. Oplaadbus voor oplaadstekker
- 60. Aan/Uit-toets accu
- 61. Oplaadindicatie
- 62. Accuslot
- 63. Accusleutel

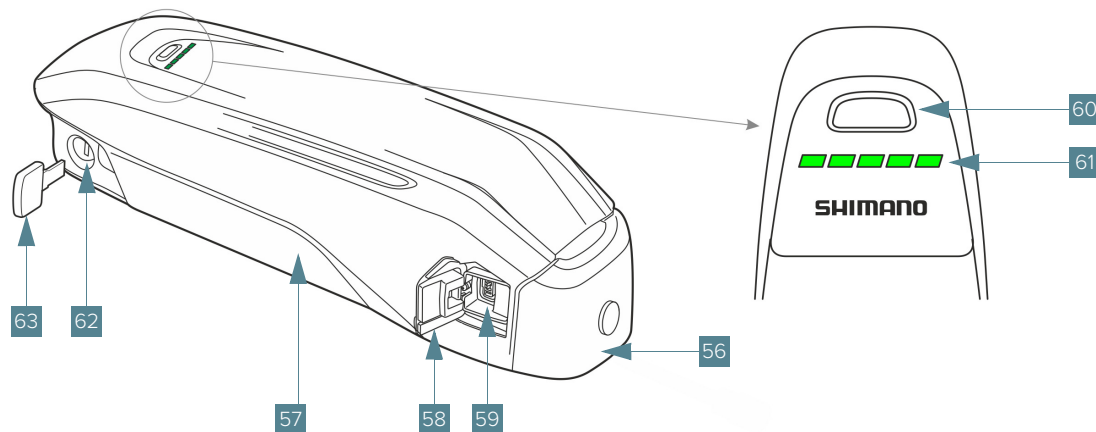

Onderdelen

2.3 Oplaadapparaat

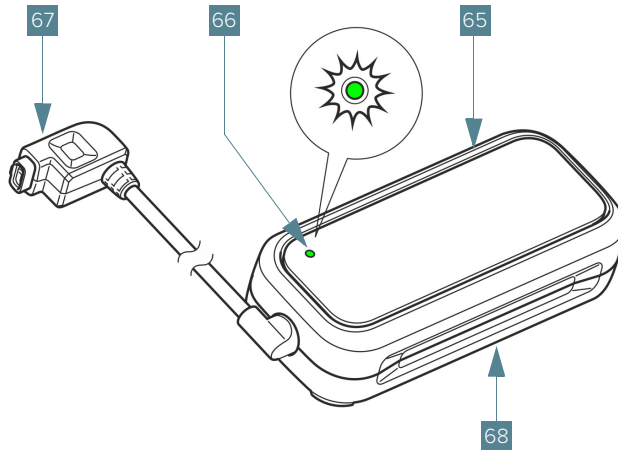

- 64. Netsnoer
- 65. Oplaadapparaat
- 66. Oplaadindicatie
- 67. Oplaadstekker
- 68. Veiligheidsaanwijzingen oplaadapparaat (onderzijde)

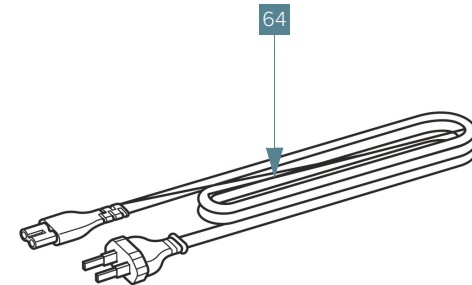

3.

De fiets gebruiken

3.1 Waarschuwing voor gebruik



"GEVAAR" De fiets mag uitsluitend gebruikt worden op de manier zoals die beschreven is in 'Beoogd gebruik', paragraaf 1.2 (pagina 9). In de paragraaf erna 'Redelijk te voorzien oneigenlijk gebruik' is ook duidelijk aangegeven hoe de fiets **niet** gebruikt mag worden.

3.2 Gebruik standaard



"GEVAAR" Parkeer de fiets altijd op een harde en effen ondergrond. Op een zachte ondergrond kan de fiets omvallen.

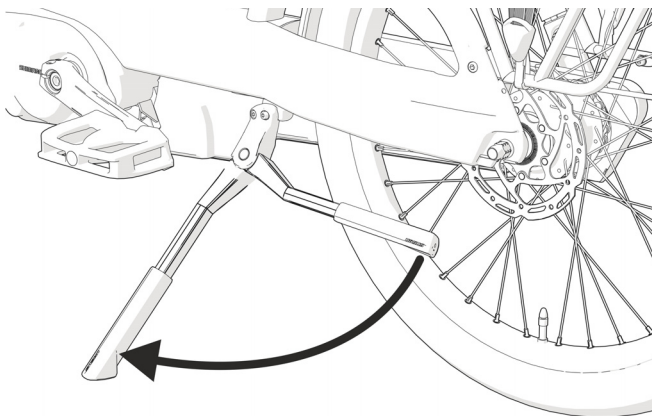

Op standaard plaatsen gaat als volgt:

1. Ga in de rijrichting links naast de fiets staan.
2. Trap met de rechtervoet de standaard omlaag totdat deze volledig uitgeklappt is.
3. Laat de fiets naar links leunen op de standaard.



"GEVAAR" Zet de fiets nooit op de standaard met een kind in een kinderzitje achterop de fiets.



"GEVAAR" Wanneer de fiets zwaar beladen is kan deze omvallen als deze op de standaard staat. Verwijder eerst de belading.

Van de standaard afhalen:

1. Zet de fiets rechtop.
2. Trap met de rechtervoet de standaard naar achteren; deze veert weer terug in de horizontale stand.



"GEVAAR" Controleer altijd voor het fietsen of de standaard zich in de horizontale positie bevindt.

3.3 Instellen voor eerste gebruik



"GEVAAR" Fiets alleen op een fiets die op jouw maat en fietswensen is ingesteld. De fiets bevat een stuurpenhendel om de positie van het stuur makkelijk te wijzigen. Zet de stuurpenhendel altijd stevig vast en controleer of bevestigde onderdelen niet kunnen bewegen. Verstel het stuur nooit tijdens het fietsen.

3.3.1 Accu gereedmaken voor gebruik



"GEVAAR" Lees de veiligheidsaanwijzingen met betrekking tot het gebruik van de accu goed door en zorg dat je ze begrijpt. Zie hiervoor de subparagraaf 'Veiligheidsinformatie accu', paragraaf 3.4.1 (pagina 29).

De accu wordt los en gedeeltelijk geladen bij je fiets geleverd. Om er voor te zorgen dat accu gedurende de levensduur de volledige capaciteit gebruikt, laad vóór het eerste gebruik de accu volledig op met het oplaadapparaat.

Om de accu gereed te maken voor gebruik:

Controleer de accu voordat je deze voor de eerste keer oplaadt of met je fiets gebruikt:

1. Druk op de aan/uit-toets accu **60** om de accu in te schakelen.



"WAARSCHUWING" Haal je voeten van de pedalen voordat je de accu inschakelt.

Als er minstens één LED brandt, maar niet alle LED's van de oplaadindicatie **61** branden, moet je de accu voor het eerste gebruik volledig opladen.



"OPMERKING" Als er geen LED van de oplaadindicatie brandt, is de accu waarschijnlijk leeg, dan moet de opladen worden. Als je de accu aan de lader legt en er gaat geen LED knipperen, dan is de accu mogelijk beschadigd. Laad een beschadigde accu niet op en gebruik deze niet. Neem contact op met een Gazelle service specialist.



"OPMERKING" Als de accu leeg is (er brandt geen LED meer op de oplaadindicatie) wordt eerst de bekrachtiging uitgeschakeld en als laatste de fietsverlichting.

De accu kan op twee manieren opgeladen worden:

- losgekoppeld van de fiets;
- op de fiets.



"WAARSCHUWING" Gebruik uitsluitend het bij jouw fiets meegeleverde oplaadapparaat, of een identiek, origineel Shimano oplaadapparaat. Alleen dat oplaadapparaat is afgestemd op de accu van jouw fiets. Gebruik het oplaadapparaat alleen voor jouw elektrische fiets.



"WAARSCHUWING" Open nooit de door de fabrikant afgesloten oplaadbussen. Het opladen via een niet-afgesloten oplaadbus kan tot onherstelbare schade leiden.



"WAARSCHUWING" Tijdens het opladen de accu **NIET** inschakelen.

LED indicator op lader

LED	Signaal
Aan	Aan het opladen
Knippert	Fout bij het opladen
Uit	Opladen voltooid

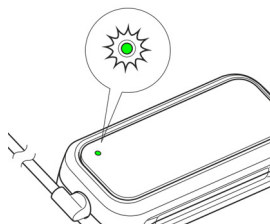

Accu losgekoppeld laden:

Accu van de fiets halen:

1. Schakel de accu **57** en de aandrijfeenheid **32** uit:
 - Druk op de aan/uit-toets accu **60**.
2. Open het accuslot **62** met behulp van de accusleutel **63**; draai de sleutel totdat je wat weerstand voelt.
3. Draai de accu **57** naar links en neem hem uit de onderste houder **56**.

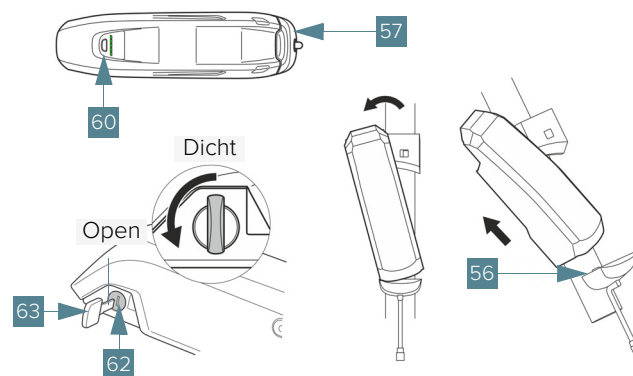

4. Plaats de accu **57** op een schone ondergrond. Vermijd vooral het vervuilen van de oplaadbus voor oplaadstekker **67** en de contacten door bijvoorbeeld zand of aarde.

Om de accu **57** losgekoppeld op te laden:

1. Open op de accu **57** het afdekkapje oplaadbus **58** van de oplaadbus voor oplaadstekker **59**.
2. Verbind de oplaadstekker **67** van het oplaadapparaat **65** met de accu **57**.
3. Sluit het netsnoer **64** van het oplaadapparaat **65** aan op een stopcontact. De LED op het oplaadapparaat **65** zal gaan branden.

Wanneer alle LED's van de oplaadindicatie **61** van de accu **57** branden, is de accu **57** volledig opgeladen.

4. Trek de oplaadstekker **67** uit de accu **57**.
5. Verwijder het netsnoer **64** uit het stopcontact.

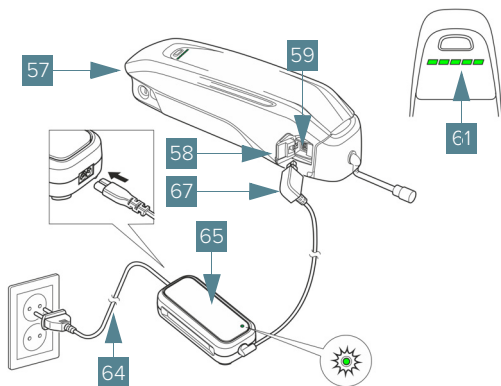

Plaats de accu **57** terug op de fiets:

6. Steek de accusleutel **63** in het accuslot **62**.
7. Draai de accusleutel **63** linksom (=open).
8. Plaats de accu met de contacten in de onderste houder **56**.
9. Draai de accu naar rechts, tot deze duidelijk hoorbaar vastklikt.
10. Draai de accusleutel **63** rechtsom (=dicht).
11. Controleer of de accu vast zit.
12. Trek de accusleutel **63** uit het accuslot **62**.



"OPMERKING" Neem de accusleutel **63** altijd uit het accuslot **62**.

U voorkomt dat de sleutel eruit valt of dat de accu, wanneer de fiets geparkeerd is, door onbevoegden weggenomen wordt.

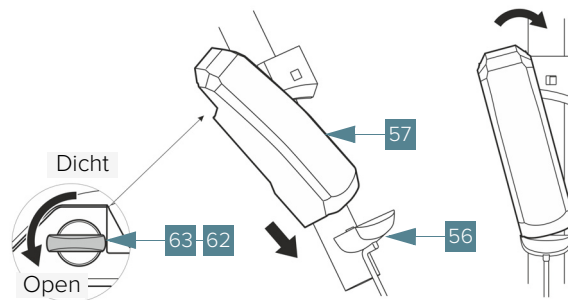

Accu op de fiets laden:

1. Open op de accu **57** het afdekkapje oplaadbus **58** van de oplaadbus voor oplaadstekker **59**.
2. Verbind de oplaadstekker **67** van het oplaadapparaat **65** met de oplaadbus voor oplaadstekker **59**.
3. Sluit het netsnoer **64** van het oplaadapparaat **65** aan op een stopcontact. De LED op het oplaadapparaat **65** zal gaan branden.

Wanneer alle LED's van de oplaadindicatie **61** van de accu **57** branden, is de accu **57** volledig opgeladen.

4. Trek de oplaadstekker **67** uit de accu **57**.
5. Druk afdekkapje oplaadbus **58** weer goed dicht.
6. Verwijder de netsnoer **64** uit het stopcontact.

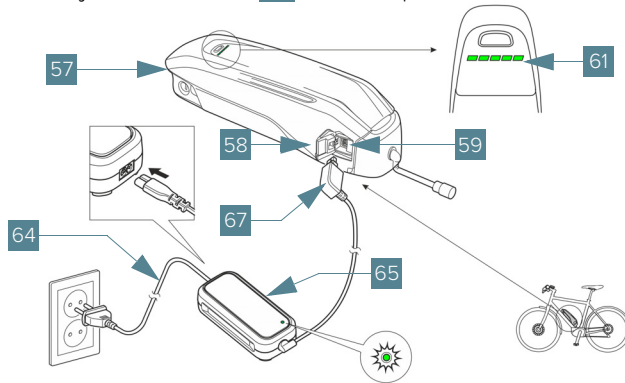

NL 3.3.2 Instellen zadelhoogte

Voor een juiste zithouding is het van belang om het zadel op de juiste hoogte in te stellen.

- Zittend op het zadel moet je beide voeten geheel of gedeeltelijk op de grond kunnen zetten.

De juiste zadelhoogte in stellen gaat als volgt:

1. Ga op het zadel **6** zitten.
2. Stel vast of je beide voeten geheel of gedeeltelijk op de grond staan.

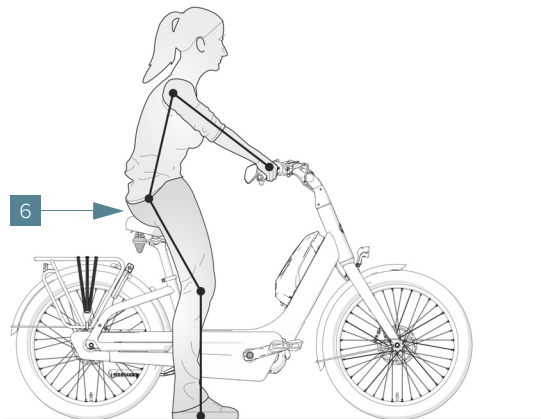

3. Ga van het zadel **6** af.

Verstel indien nodig de hoogte van het zadel:

4. Draai de inbusbout **B** van zadelklem **8** los met een passende inbussleutel.
5. Stel het zadel **6** in op de juiste hoogte.
6. Als het zadel **6** op de juiste hoogte staat, draai dan de bout weer stevig vast; aandraaimoment zie paragraaf 8.2.

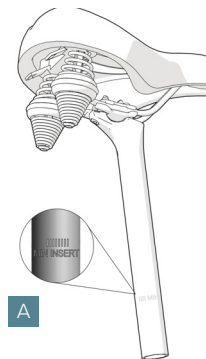

"GEVAAR" Laat de zadelpen voldoende in het frame zitten. De minimale lengte is op de zadelpen aangeduid met "MIN INSERT" **A**.

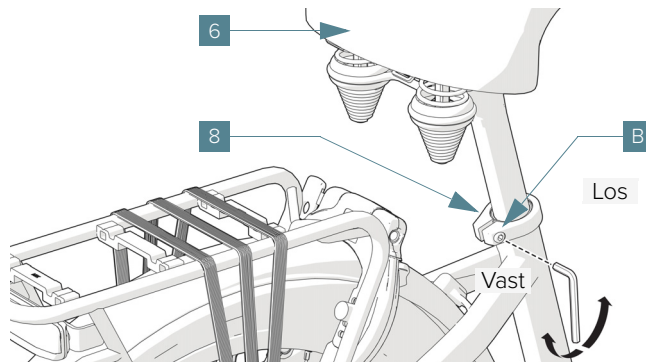

3.3.3 Instellen juiste zadeldiepte

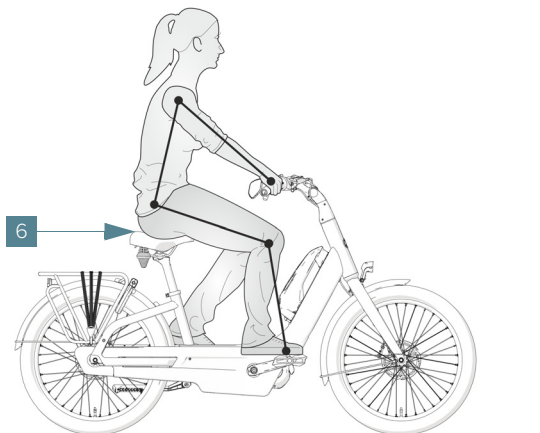

Voor een goede fietshouding is het van belang om het zadel op de juiste diepte in te stellen.

Wanneer het zadel **6** meer naar achteren zet, hoef je tijdens het fietsen je knieën minder te buigen.

De juiste zadeldiepte in te stellen gaat als volgt:

7. Draai de twee inbusbouten, **D** aan de achterzijde en **E** aan de voorzijde, van het zadel los met een passende inbusleutel.
8. Verplaats het zadel **6** horizontaal naar de gewenste diepte.
9. Draai beide bouten weer stevig vast; aandraaimoment zie paragraaf 8.2.

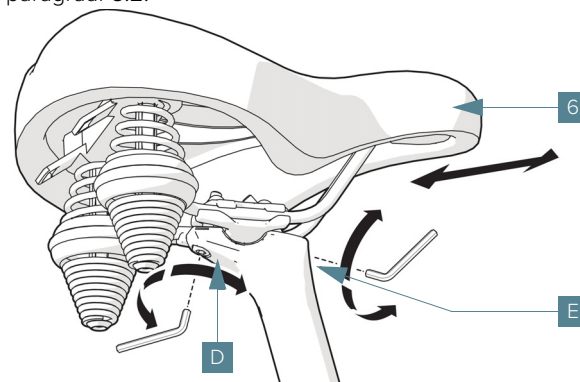

3.3.4 Instellen zadelhoek

Afhankelijk van je voorkeur kun je de zadelhoek instellen. In de meeste gevallen kan het zadel horizontaal afgesteld blijven. Wanneer je het gevoel hebt dat je naar van het zadel af glijdt of teveel druk aan de voor of achterkant voelt kan je de hoek van het zadel aanpassen.

Het instellen van de zadelhoek gaat als volgt:

Zie vorige afbeelding.

1. Draai inbusbout **D** met een passende inbussleutel aan de achterzijde een slag los en draai inbusbout **E** aan de voorzijde een slag vast. Hiermee kantel je het zadel naar voren, of...
draai inbusbout **E** een slag los en draai inbusbout **D** een slag vast het zadel naar achteren te kantelen.
2. Zorg dat beide inbusbouten weer goed vast zitten; voor aandraaimoment zie paragraaf 8.2.



"OPMERKING" Controleer of de zadelhoogte nog correct is. Door grote veranderingen in de zadelpositie kan het zijn dat je de zadelhoogte opnieuw moet aanpassen.

3.3.5 Instellen van het stuur

Afhankelijk van je voorkeur, kun je het stuur instellen. De positie van het stuur heeft invloed op je zithouding.

- Voor een actieve houding (naar voren leunend) plaats je het stuur verder van je af.
- Voor een rechte zithouding plaats je het stuur dichterbij je toe.

Zowel de hoek van de stuurpen **22** als de rotatie van de stuur **19** zijn in te stellen.

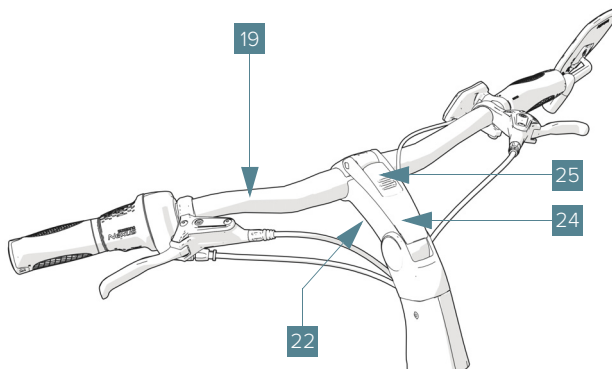

De fiets uitgevoerd met een 'Switch' stuurbuis. Hiermee kan je in één handeling de positie van het stuur worden ingesteld.

De stuurpen instellen:**"GEVAAR"**

Verstel het stuur nooit tijdens het rijden.

1. Schuif de veiligheidsschuif **25** van hendel stuurverstelling **24** naar voren.

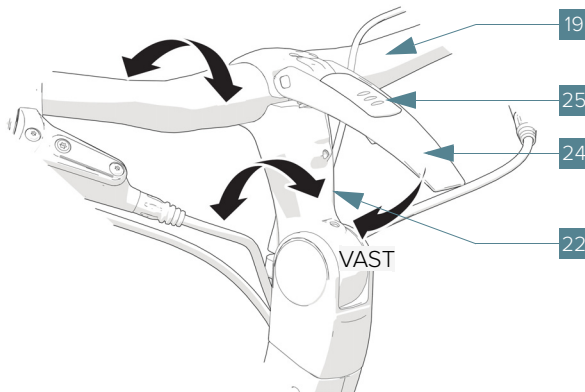

2. Trek hendel stuurverstelling **24** omhoog.

U kunt nu de stuurpen **22** het stuur **19** gelijktijdig verdraaien naar de juiste positie.



"WAARSCHUWING" Verplaats het stuur niet zijdeling.

3. Stel het stuur **19** zo in, dat je armen een hoek van ongeveer 90 graden maken ten opzichte van je bovenlichaam. Zorg ervoor dat de houding zo is dat je schouders en armen ontspannen zijn.
4. Druk hendel stuurverstelling **24** omlaag.
5. Controleer of veiligheidsschuif **25** weer terug in uitgangspositie is.



"WAARSCHUWING" Controleer na het afstellen van je zadel en stuur of je een comfortabele zithouding hebt en vergelijk deze met de voorgeschreven zithouding. Pas individuele onderdelen naar wens aan. Het is belangrijk dat je ontspannen op de fiets zit. Mocht je naar verloop van tijd toch lichamelijke klachten ondervinden, raadpleeg dan opnieuw de handleiding of neem contact op met je Gazelle service specialist.

3.3.6 Afstellen Handremmen, Versnelling, Handvatten

Na het instellen van positie en stand van het stuur kan het nodig zijn om de versnelling, handremmen, bedieningseenheid, handvatten en spiegel te verdraaien.

Rechterzijde stuur

1. Draai bout **G** van de remhendel rechts **21** een paar slagen los met een passende inbusleutel.
2. Draai de inbusbout **H** van de versnellingsversteller **20** los met een passende inbusleutel.

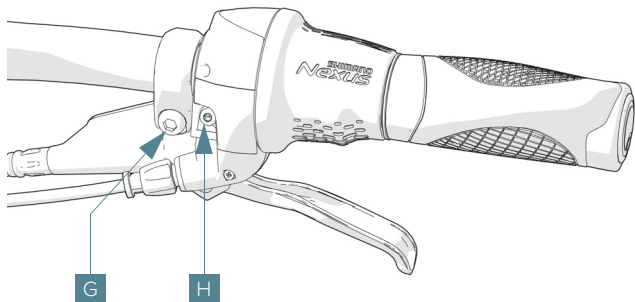

3. Verdraai beiden totdat ze in de gewenste stand staan.
4. Zet alle bouten weer vast zodat de onderdelen niet kunnen verplaatsen.

Linkerzijde stuur

1. Draai met een passende inbusleutel de inbusbout **J** van de boordcomputer **14** los.
2. Draai bout **K** van de remhendel links **12** een paar slagen los met een passende inbusleutel.
3. Verdraai beiden totdat ze in de juiste stand staan.
4. Zet beide bouten weer vast (aandraaimoment zie paragraaf 8.2).

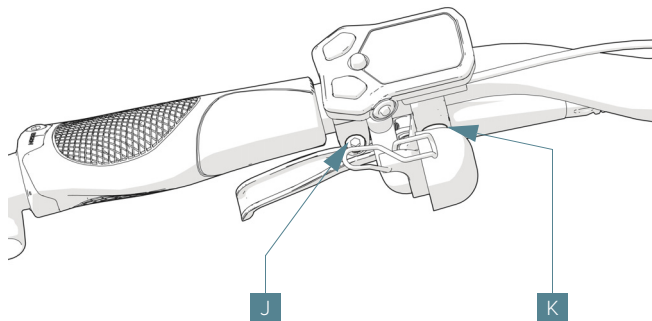

Handvatten verdraaien

1. Draai de inbusbout **L** los.
2. Verdraai het handvat naar de juiste stand.
3. Zet de inbusbout weer vast.

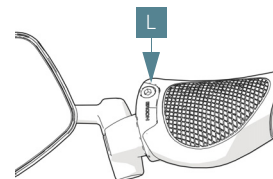

3.4 De accu gebruiken

3.4.1 Veiligheidsinformatie accu

Belangrijke veiligheidsinformatie bij gebruik accu



"GEVAAR" Lees en begrijp de onderstaande aanwijzingen voordat je de accu gebruikt.

Neem voordat je de accu gebruikt het volgende in acht:

- De inhoudsstoffen van de accu zijn onder bepaalde omstandigheden ontvlambaar. Maak je daarom vertrouwd met de aanwijzingen in deze gebruiksaanwijzing.
- Raadpleeg voordat je de accu oplaadt de instructies op het oplaadapparaat.
- Gebruik het oplaadapparaat niet op vochtige plaatsen. Laad de accu altijd binnenshuis op en niet in de open lucht.
- Zorg ervoor dat het oplaadapparaat tijdens het opladen de huid nooit langdurig op dezelfde plaats raakt.
- Laat de accu alleen binnen het aangegeven toegestane oplaadtemperatuurbereik op (tussen 0 °C en 40 °C). De accu is voorzien van een temperatuurbewaking die ervoor zorgt dat de accu alleen in het temperatuurbereik tussen 0 °C en 40 °C opgeladen kan worden.
- Haal de accu uit de fiets, voordat je werkzaamheden (bijvoorbeeld inspectie, reparatie, montage, onderhoud etc.) aan de fiets uitvoert, deze met de auto of het vliegtuig ver-

voert of bewaart. Bij het per ongeluk activeren van de aandrijfeenheid bestaat verwondingsgevaar.

- Open de accu niet. Er ontstaat dan gevaar op kortsluiting. Als de accu geopend wordt, vervalt elke aanspraak op garantie.
- Bescherm de accu tegen hitte (bijvoorbeeld ook tegen aanhoudende bestraling door de zon), vuur en onderdompelen in water. Bewaar of gebruik de accu niet in de buurt van hete of brandbare voorwerpen. Er bestaat explosiegevaar.
- Houd de niet-gebruikte accu uit de buurt van paperclips, munten, sleutels, spijkers, schroeven of andere kleine metalen voorwerpen die overbrugging van de contacten zouden kunnen veroorzaken. Kortsluiting tussen de accucontacten kan brandwonden of brand tot gevolg hebben. Bij in dit verband ontstane schade door kortsluiting vervalt elke aanspraak op garantie.
- Plaats het oplaadapparaat en de accu niet in de buurt van brandbare materialen. Laad de accu's alleen op in droge toestand en op een brandveilige plaats. Wegens de bij het laden optredende opwarming bestaat brandgevaar.
- Vermijd stoten, mechanische belastingen of sterke hitte-inwerking. Deze zouden de batterijcellen kunnen beschadigen en tot het uitstromen van ontvlambare inhoudsstoffen kunnen leiden. Indien dit gebeurt moet de accu of het oplaadapparaat ten alle tijden geïnspecteerd worden door een Gazelle service specialist.
- Bij verkeerd gebruik kan vloeistof uit de accu lekken. Verkoek contact daarmee. Spoel bij onvoorzien contact met water af. Wanneer de vloeistof in de ogen komt, raadpleeg

dan direct een arts. Accuvloeistof kan ook tot huidirritaties of verbrandingen leiden.

- Bij beschadiging of verkeerd gebruik van de accu kunnen dampen ontsnappen. Zorg voor de aanvoer van frisse lucht en zoek bij klachten een arts op. De dampen kunnen de luchtwegen irriteren.
- Laad de accu alleen met originele Shimano-oplaadapparaten op. Bij gebruik van niet-originele Shimano-oplaadapparaten kan brandgevaar niet uitgesloten worden.
- Sluit de accu nooit rechtstreeks aan op een stopcontact.
- Gebruik de accu alleen in combinatie met fietsen met een originele Shimano-aandrijfteenheid. Alleen zo wordt de accu tegen gevaarlijke overbelasting beschermd.
- Gebruik uitsluitend originele Shimano-accu's die door de fabrikant van de fiets goedgekeurd zijn. Het gebruik van andere accu's kan leiden tot letsel en brandgevaar. Bij gebruik van andere accu's wordt geen aansprakelijkheid aanvaard en geen garantie geboden.
- Houd de accu en oplaadapparaat uit de buurt van kinderen.
- Bewaar het oplaadapparaat niet met het netsnoer eromheen gewikkeld. Het netsnoer of de stekker kunnen hierdoor beschadigd raken.
- Indien de accu niet gebruikt wordt, moet deze worden opgeslagen in een brandveilige omgeving.

3.4.2 De accu opladen

Zie hiervoor 'Accu gereedmaken voor gebruik', paragraaf 3.3.1 (pagina 20).

3.4.3 Accustand controleren



"OPMERKING" Als de oplaadindicatie een ander signaal geeft, verwijder de accu dan direct en berg deze op een veilige plaats op. Neem contact op met een Gazelle service specialist.

Om de accustand te controleren:

1. Druk de aan/uit-toets accu **60** in. De oplaadindicatie **61** geeft de accustand aan.

LED	Signaal	Oplaadstatus
	5 LED's aan	100-81 %
	4 LED's aan	80-61 %
	3 LED's aan	60-41 %
	2 LED's aan	40-21 %
	1 LED's aan	20-1 %
	1 LED's knippert	Accu leeg (accu niet op de fiets)
	0 LED's aan	Accu leeg (accu op de fiets)

3.5 Werking remmen

De fiets is uitgerust met twee handremmen.



"GEVAAR" Met de linker remhendel bedien je de voorrem en met de rechter remhendel bedien je de achterrem.



"GEVAAR" Gebruik bij hard remmen nooit alleen de voorrem, maar altijd beide remhendels. Door alleen de voorrem te gebruiken komt alleen het voorwiel snel tot stilstand, waardoor je zou kunnen vallen.



"GEVAAR" De remsystemen zijn van het type hydraulische schijfremmen. Met deze remmen is **zeer krachtig remmen** mogelijk. Voorkom blokkering van de wielen!

De handremmen gebruiken:

- Knijp beide remhendels 'gedoseerd' in om te remmen.

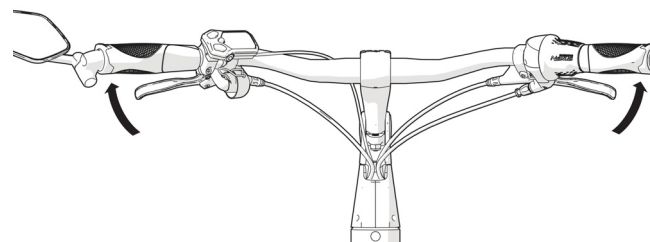

Als je merkt dat de kracht van je remmen afneemt, raadpleeg dan direct je Gazelle service specialist.

Het onderhoud en de eventuele reparatie van dit remsysteem is specialistisch werk, dat alleen door de vakman goed kan worden uitgevoerd.

NL 3.6 Gebruik versnellingen

De Easyflow HMS is uitgerust met een Nexus 7-speed naafversnelling.

Het is raadzaam om tijdens het schakelen het trappen kort te onderbreken.

Door een juiste keuze van de versnelling kun je bij gelijke krachtsinspanning de snelheid het bereik van de fiets vergroten.



"OPMERKING" Zorg ervoor dat bij het wegrijden de fiets in een lage versnelling staat.

De versnelling van de fiets te veranderen:

- Draai de versnellingsversteller **20** van je af **A** om de versnelling te verlagen (lichter trappen).
- Draai de versnellingsversteller **20** naar je toe **B** om de versnelling te verhogen (zwaarder trappen).

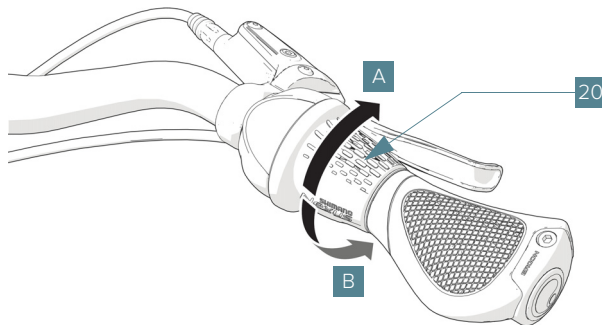

3.7 Verlichting



"WAARSCHUWING" Zorg er voor dat het voorlicht medeweggebruikers niet het zicht belemmert. De licht bundel mag niet recht vooruit schijnen.

3.7.1 Verlichting in/uitschakelen

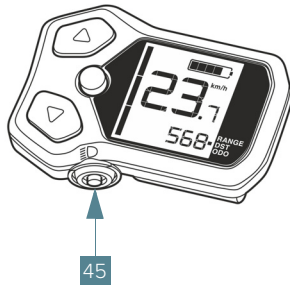

Verlichting inschakelen:

1. Druk op de toets fietsverlichting **45**.
2. Controleer of zowel voor- als achterlicht brandt.

Verlichting uitschakelen:

3. Druk op de toets fietsverlichting **45**.

3.7.2 Koplamp afstellen

Busch & Müller koplamp

1. Draai inbusbout **A** een slag los met een passende inbusleutel.
2. Beweeg de koplamp om hoog of omlaag.
3. Draai de inbusbout weer vast.

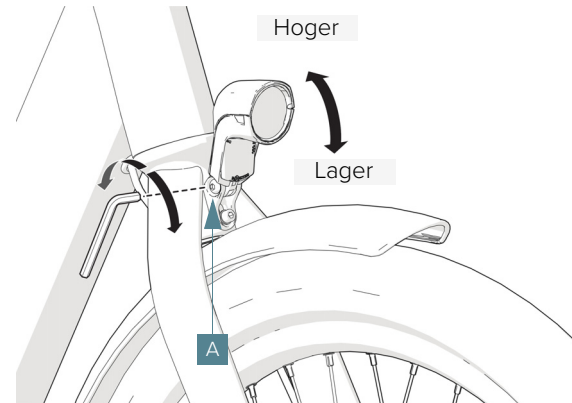

3.8 Boordcomputer

Je fiets uitgerust is met een Shimano SC-E5000 boordcomputer.



"OPMERKING" Om het display goed af te kunnen lezen kan de boordcomputer **14** naar voren of naar achteren gekanteld worden. Draai daarvoor de inbusbout iets los.

3.8.1 Aandrijfeenheid in/uitschakelen



"GEVAAR" Lees voordat je met de fiets gaat rijden eerst 'Rijden met de fiets', paragraaf 3.10 (pagina 40).



"OPMERKING" De stroom voor het hele systeem kan alleen met de aan/uit knop op de accu in- en uitgeschakeld worden.

De aandrijfeenheid kan alleen geactiveerd worden als aan de volgende voorwaarden is voldaan:

- Er is een voldoende geladen accu geplaatst; zie 'De accu gebruiken', paragraaf 3.4 (pagina 29).
- De snelheidssensor is correct aangesloten.

Aandrijfeenheid inschakelen:

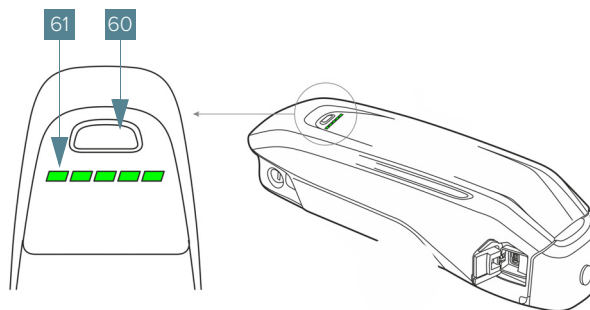

Voor het inschakelen van de aandrijfeenheid:

1. Druk op de aan/uit-toets accu **60**. De LED's van de oplaadindicatie **61** gaan branden en geven de laadtoestand aan.



"OPMERKING" Is de accu capaciteit laag, dan brandt op de accu geen LED van de oplaadindicatie. Alleen op de boord-computer is dan te zien of de aandrijfeenheid ingeschakeld is.

2. Stel het ondersteuningsniveau in: Zie 'Ondersteuningsniveau kiezen', paragraaf 3.8.2 (pagina 35).

De aandrijfeenheid wordt geactiveerd zodra je op de pedalen trapt. Het motorvermogen richt zich naar het ingestelde ondersteuningsniveau aan de boordcomputer.



"OPMERKING" Wanneer de Loopondersteuning is ingeschakeld, werkt het activeren via de pedalen niet; zie 'Loopondersteuning', paragraaf 3.8.3.

Zodra je niet meer op de pedalen trapt of zodra je snelheid boven de 25 km per uur komt, wordt de ondersteuning door de aandrijving van de fiets uitgeschakeld.

De aandrijving wordt automatisch weer geactiveerd zodra je op de pedalen trapt of de snelheid onder 25 km per uur daalt.

Aandrijfeenheid uitschakelen:

De aandrijfeenheid uitschakelen:

3. Druk op de aan/uit-toets accu **60**.



"OPMERKING" Als de fiets ca 10 minuten lang niet beweegt en er geen knop op de boordcomputer wordt ingedrukt, zal de aandrijfeenheid automatisch uitschakelen om energie te besparen.

3.8.2 Ondersteuningsniveau kiezen



"GEVAAR" Lees voordat je met de fiets gaat rijden eerst 'Rijden met de fiets', paragraaf 3.10

Je kunt op de boordcomputer instellen hoe sterk de aandrijfeenheid je bij het trappen ondersteunt. Het ondersteuningsniveau kan altijd, ook tijdens het fietsen, gewijzigd worden.

Op het display wordt het ingestelde ondersteuningsniveau **48** weergegeven en een, dus de mate waarin de ondersteuning meehelpt.

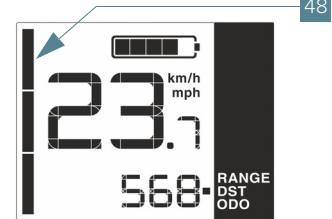

De volgende ondersteuningsniveaus zijn beschikbaar:

OFF De motorondersteuning is uitgeschakeld.

- De fiets kan als een normale fiets alleen door te trappen voortbewogen worden.
- De loopondersteuning functie kan in dit ondersteuningsniveau niet geactiveerd worden; zie paragraaf 3.8.3 (pagina 37).



ECO Effectieve ondersteuning

- met maximale efficiëntie;
- voor maximaal bereik.



NORMAAL Gelijkmatige ondersteuning:

- voor tochten met groot bereik;
- voor lichte hellingen.



HIGH Maximale ondersteuning:

- voor sportief rijden;
- voor zware hellingen.



Om een ondersteuningsniveau in te stellen:

1. Verzeker jezelf ervan dat de aandrijfeenheid is ingeschakeld. Zie 'Aandrijfeenheid in/uitschakelen', paragraaf 3.8.1 (pagina 34).



2. Druk op de boordcomputer **14** op de toets **▲ 43** of de toets **▼ 46** om naar het gewenste ondersteuningsniveau te gaan.

3.8.3 Loopondersteuning

De loopondersteuning kan het lopen met de fiets vergemakkelijken. De snelheid in deze functie is afhankelijk van de ingeschakelde versnelling en kan maximaal 6 km/h bereiken. Deze functie mag uitsluitend bij het lopen met de fiets worden gebruikt.



"WAARSCHUWING" Als de wielen van de fiets bij het gebruik van de Loopondersteuning geen contact met de grond maken, is er kans op letsel.





"WAARSCHUWING" Lees en begrijp de onderstaande aanwijzingen voordat je de Loopondersteuning gaat gebruiken.

Neem voordat je de loopondersteuning gebruikt het volgende in acht:

- De loopondersteuning mag uitsluitend bij het lopen met de fiets worden gebruikt.
- Wanneer de loopondersteuning ingeschakeld is, draaien mogelijk de pedalen mee. Let er bij een geactiveerde loopondersteuning op, dat je benen voldoende afstand hebben tot de draaiende pedalen. Er is kans verwondingen.

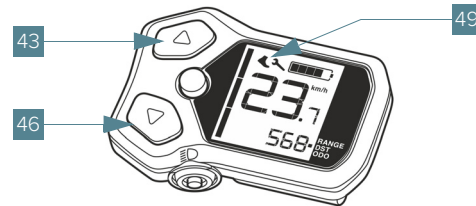
De loopondersteuning inschakelen:



1. Druk langere tijd op de toets ▼ **46**, totdat het loopondersteuning symbool  op het display verschijnt.



"OPMERKING" Als er gedurende één minuut niets wordt gedaan na het inschakelen, stopt de loopondersteuning automatisch.

2. Duw de fiets voorwaarts en druk gelijktijdig op toets ▼ **46**. De aandrijving van de fiets wordt ingeschakeld. De loopondersteuning blijft actief zolang als je toets ▼ **46** ingedrukt houdt.



"OPMERKING" De Loopondersteuning kan op ondersteuningsniveau **OFF** niet worden geactiveerd.

De loopondersteuning uitschakelen:

3. Druk op toets ▲ 43.

De loopondersteuning stopt ook als de snelheid van 6 km/h overschreden wordt.

3.8.4 Overige functies

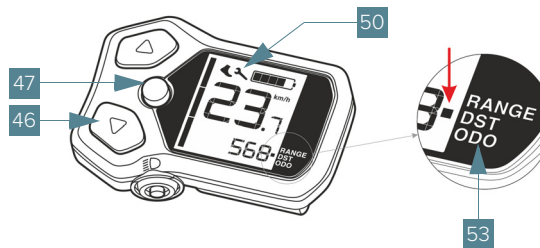

Rijgegevens

Het wisselen van rijgegevens gaat als volgt:

1. Druk op toets rijgegevens 47.

Telkens zal er een volgende weergave verschijnen.

Met een stip (zie pijl in de afbeelding) wordt aangegeven welke waarde wordt weergegeven.

De volgende rijgegevens kunnen worden weergegeven:

- **RANGE:**
Vermoedelijk bereik van de beschikbare acculading, bij gelijkblijvende omstandigheden zoals ondersteuningsniveau, routeprofiel, enzovoort.
- **DST:**
De afgelegde afstand sinds de laatste reset.

- **ODO:**
Weergave van de totaal, met de fiets afgelegde, afstand (deze kun je niet resetten).

Resetten van DST

Het op nul zetten van de **DST**-waarde gaat als volgt:

1. Zorg dat **DST** is geselecteerd.
2. Druk zolang op de toets rijgegevens **47**, totdat de **DST**-waarde gaat knipperen.
3. Druk nogmaals op de toets rijgegevens **47**.
De waarde zal op nul springen.

Weergave snelheid (KM/H - MPH)

De eenheid voor snelheid kun je zelf niet aanpassen. Raadpleeg een Gazelle service specialist.

Onderhoudsindicatie

Als op het display het onderhoudssymbool  verschijnt is onderhoud noodzakelijk. Maak een afspraak bij een Gazelle service specialist.

Waarschuwingindicatie/Foutindicatie

Wanneer er in het veld rijgegevens een W-code of een E-code verschijnt, raadpleeg dan hoofdstuk 'Probleemoplossing en reparatie' (pagina 54).

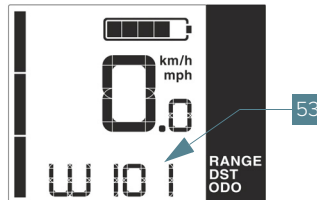

3.9 Bagagedrager

- Gebruik voor je bagage bij voorkeur fietstassen aan beide kanten van je fiets om een goede balans te creëren. Je Gazelle service specialist beschikt over een uitgebreid assortiment.
- Kinderen mogen nooit zonder kinderzitje vervoerd worden.
- Op de bagagedrager kan een kinderzitje worden gemonteerd.



"GEVAAR" Raadpleeg voor montage altijd je Gazelle service specialist en houd de voorwaarde van het zitje en maximale belasting van de drager in acht.



"GEVAAR" Doe geen aanpassingen aan de drager of de bevestiging daarvan.

- Gebruik accessoires uitsluitend in overleg met je Gazelle service specialist. Niet goed passende onderdelen kunnen voor schade zorgen.
- Volg bij het monteren van accessoires (zoals een kinderzitje) altijd instructies van de betreffende leverancier op.
- Zorg ervoor dat er geen losse delen in de buurt van bewegende delen (zoals het achterwiel) kunnen komen.
- Zorg er voor dat accessoires aan het stuur niet de leidingen/kabels beknellen.

- Bevestig nooit een stuurmand of drager aan een aluminium stuur.
- Zorg er voor dat je bagage zo is vastgemaakt dat het niet tussen bewegende of draaiende onderdelen kan terecht komen.
- Vervoer geen zware bagage op je fiets. Op alle Gazelle bagagedragers staat het maximale draagvermogen aangegeven. Raadpleeg bij twijfel over het maximale draagvermogen je Gazelle service specialist.



"OPMERKING" De drager is niet geschikt voor het bevestigen van een aanhanger.

3.10 Rijden met de fiets

3.10.1 Controle voordat je gaat fietsen



"GEVAAR" Controleer iedere keer voor je gaat fietsen de werking van de fiets. Raadpleeg hiervoor 'Periodieke controle van de fiets', paragraaf 4.3 (pagina 47).

3.10.2 Eerste ervaring opdoen



"GEVAAR" De stand van het stuur kan invloed hebben op het stuur- en remgedrag van de fiets. Raadpleeg ook 'Instellen van het stuur', paragraaf 3.3.5 (pagina 26).

Het kan zijn dat het rijgedrag van de fiets anders is dan je gewend bent.

Neem voldoende tijd om aan het nieuwe rijgedrag te wennen. Doe de eerste ervaringen op met de fiets op een weg zonder druk verkeer:



"GEVAAR" Probeer de fiets eerst uit zonder kinderen en zonder belading.

- Probeer de verschillende ondersteuningsniveaus uit. Begin met het laagste ondersteuningsniveau.

- Test het bereik van de fiets onder verschillende omstandigheden voordat je een langere tocht plant die meer van je accu eist.
- Test het stuur- remgedrag. Zodra jij je zeker voelt, kun je met de fiets aan het verkeer deelnemen. Raadpleeg hiervoor ook de paragraaf hierna 'Met de fiets deelnemen aan het verkeer'.

3.10.3 Met de fiets deelnemen aan het verkeer



"GEVAAR" Lees onderstaande aanwijzingen en zorg dat je ze begrijpt, voor je met de fiets aan het verkeer deelneemt.

Neem bij verkeersdeelname het volgende in acht:

- In sommige landen is het dragen van een helm tijdens het fietsen verplicht. Zorg dat je de nationale, regionale en plaatselijke veiligheidsvoorschriften kent, voor je de fiets gaat gebruiken (EN 1078 - Helmen voor fietsers, etc.).
- Men moet op de hoogte zijn van de lokale regelgeving met betrekking tot het gebruik van deze fiets.
- Draag goed aansluitende kleding. Voorkom dat loszittende kleding in bewegende of draaiende onderdelen van de fiets terecht komt.
- Draag goede, aan de voeten aansluitende, schoenen met geprofileerde zolen. De pedalen kunnen onder bepaalde weersomstandigheden glad zijn.
- Zorg dat je altijd goed zichtbaar bent. Draag hierop afgestemde kleding.
- Zorg dat je bagage zo is vastgemaakt dat deze niet tussen bewegende of draaiende onderdelen terecht kan komen.
- Zorg dat kinderen op de juiste manier met de gordel vastgegespt zijn.
- Blijf tijdens het fietsen altijd alert en laat je niet afleiden.
- Houd geen mobiele telefoon of andere draagbare apparatuur vast tijdens het fietsen.
- Pas algemeen geldende handsignalen voor het veranderen van richting toe.
- Fiets niet als je onder invloed bent van drugs, medicijnen, alcohol of andere middelen die de rijvaardigheid kunnen beïnvloeden.
- Gebruik accessoires uitsluitend in overleg met je Gazelle service specialist. Niet goed passende onderdelen kunnen voor schade zorgen.
- Laat na een val je fiets altijd controleren door je Gazelle service specialist.
- Als je fiets gevallen is en je frame of een ander onderdeel daardoor is vervormd, mag je deze nooit in de originele vorm terugbuigen. Het materiaal kan (onzichtbaar) al zo beschadigd zijn, dat het risico groot is dat het alsnog op enig moment breekt. Bij vervorming is vervanging van het frame dan ook noodzakelijk. Laat je hierbij adviseren door je Gazelle service specialist.

De volgende punten zijn van belang op het fietsgedrag



"GEVAAR" Bij veelvuldig remmen kan het remsysteem oververhit raken. De remfunctie kan verminderen of wegvallen.

- De stand van het stuur kan invloed hebben op het sturen van de fiets. Raadpleeg 'Instellen van het stuur', paragraaf 3.3.5 (pagina 26).
- Maak geen bewegingen met de fiets die jezelf of anderen in gevaar kunnen brengen.
- Maak geen abrupte stuurbewegingen op hoge snelheid of tijdens het afdalen.
- Stop met trappen wanneer je over obstakels rijdt.
- Stop met trappen wanneer je een bocht maakt.
- Rij in scherpe bochten altijd met een lage snelheid.
- Matig je snelheid en rem eerder dan normaal wanneer je een helling afrijdt.
- Gebruik bij (hard) remmen nooit alleen de voorrem, maar altijd beide remmen tegelijkertijd. Door alleen de voorrem te gebruiken komt alleen het voorwiel snel tot stilstand, waardoor je de controle kunt verliezen.
- Bij nat weer, vorst, sneeuw of modder op de weg heb je te maken met een langere remweg. Pas je snelheid aan deze omstandigheden aan.
- Laat je niet door andere voertuigen trekken of voortduwen.

3.10.4 Factoren van invloed op het bereik (actieradius)

De actieradius van de fiets wordt door veel factoren beïnvloed, bijvoorbeeld door:

- inspanning van de berijder;
- ondersteuningsniveau van de motor;
- snelheid;
- schakelgedrag;
- soort banden en bandenspanning;
- leeftijd en onderhoudstoestand van de accu;
- routeprofiel (hellingen) en routetoestand (soort wegdek);
- (tegen)wind;
- omgevingstemperatuur;
- gewicht van fiets, fietser en belading.

Daarom is ook nooit mogelijk om de actieradius voor het begin van een rit en tijdens een rit exact te bepalen. Algemeen geldt echter:

- Bij hetzelfde ondersteuningsniveau van de aandrijfeenheid: hoe minder kracht je moet gebruiken om een bepaalde snelheid te bereiken (bijvoorbeeld door optimaal gebruik van de versnelling), des te minder energie zal de aandrijfeenheid verbruiken en des te groter zal de actieradius van een acculading zijn.
- Hoe hoger het ondersteuningsniveau bij verder gelijke omstandigheden wordt gekozen, des te kleiner het actieradius van een acculading zal zijn.

4.

Onderhoud

4.1 Belangrijke veiligheidsinformatie



"GEVAAR" Lees de onderstaande aanwijzingen goed door en zorg dat je ze begrijpt voordat je onderhoud pleegt aan de fiets.

4.1.1 Waarschuwingen vooraf

Neem voordat je onderhoud pleegt het volgende in acht:

- Laat alle montage en instellingswerkzaamheden door je Gazelle service specialist uitvoeren.
- Houd bij instellings-, onderhouds- of reinigingswerkzaamheden er rekening mee dat leidingen/kabels niet geklemd en/of geknikt mogen worden en dat zij niet door scherpe randen mogen worden beschadigd.
- Haal de accu uit de fiets voordat je werkzaamheden (bijvoorbeeld inspectie, reparatie, montage, onderhoud) aan de fiets uitvoert.
- De fiets bevat onderdelen die aan slijtage onderhevig zijn. Controleer slijtagegevoelige onderdelen regelmatig volgens de instructies in deze handleiding. Het niet tijdig vervangen van versleten onderdelen kan tot gevaarlijke situaties leiden.
- Zoals alle mechanische componenten is ook de fiets onderhevig aan slijtage en gevoelig voor hoge spanningen. Verschillende materialen en componenten kunnen op verschillende manieren op vermoeidheid reageren. Als de ontwerplevensduur van een component is overschreden, kan

dit component uitvallen en mogelijk letsel veroorzaken. Barsten, krassen of kleurverandering in sterk belaste delen geven aan dat de levensduur van het onderdeel ten einde is en dat het moet worden vervangen.

- Om optimaal van je nieuwe fiets te kunnen blijven genieten, is het aan te bevelen deze goed te onderhouden en regelmatig te laten controleren door je Gazelle service specialist. Gebruik hiervoor het meegeleverde onderhoudsboekje.

4.2 Schoonmaken van de fiets



"GEVAAR" Gebruik geen hogedrukreiniger om de fiets te reinigen. Door de kracht van het water kan mogelijk olie en vet uit draaiende delen, zoals trapas en vering, verwijderd worden. Ook bestaat het gevaar dat het water het elektrisch systeem binnendringt, waardoor kortsluiting of versnelde energieoverdracht kan ontstaan. Ga niet met de fiets in de autowasstraat.



"WAARSCHUWING" De componenten, inclusief de aandrijfeenheid, mogen niet onder water gedompeld worden. Gebruik ook nooit een directe waterstraal (zoals een tuinslang) om elektrische delen van uw fiets te reinigen (zoals accu, motor display en sensoren).



"WAARSCHUWING" Gebruik geen bijtende schoonmaakmiddelen of oplosmiddelen. Deze kunnen de kunststof delen (zoals de bak), de bestickering en laklaag beschadigen.

4.2.1 Voor dat de fiets gereinigd wordt

Accu uitnemen

- Schakel de accu **57** en de aandrijfeenheid **32** uit:
 - Druk op de aan/uit-toets accu **60**.
- Open het accuslot **62** met behulp van de accusleutel **63**; draai de sleutel totdat je wat weerstand voelt.
- Draai de accu **57** naar links en neem hem uit de onderste houder **56**.

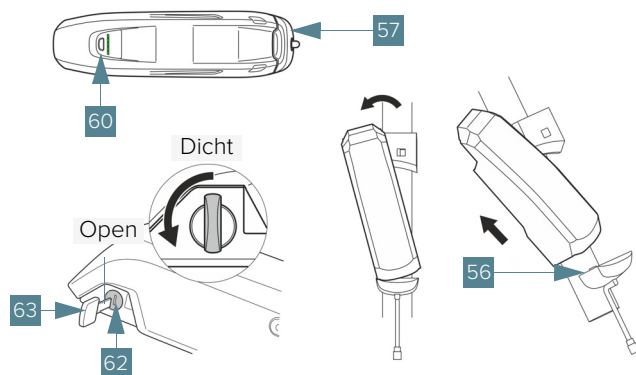

- Plaats de accu **57** op een schone ondergrond. Vermijd vooral het vervuilen van de oplaadbus voor oplaadstekker **67** en de contacten door bijvoorbeeld zand of aarde.

4.2.2 Reinigen

- Besproei de fiets met leidingwater om grof vuil te verwijderen.
- Reinig de fiets met een neutraal, niet-schurend schoonmaakmiddel (pH-waarde tussen 6 en 8) en lauwwarm water.
- Laat het schoonmaakmiddel inwerken conform de informatie op het etiket van het schoonmaakmiddel.
- Spoel de fiets grondig af met leidingwater. Gebruik bij voorkeur warm water met een temperatuur van ongeveer 40 °C.
- Veeg de fiets af met een zachte en schone doek.
- Reinig de accu **57** voorzichtig met een vochtige, zachte doek en lauwwarm water.

Accu terugplaatsen

Plaats de accu **57** terug op de fiets:

7. Steek de accusleutel **63** in het accuslot **62**.
8. Draai de accusleutel **63** linksom (=open).
9. Plaats de accu met de contacten in de onderste houder **56**.
10. Draai de accu naar rechts, tot deze duidelijk hoorbaar vastklikt.
11. Draai de accusleutel **63** rechtsom (=dicht).
12. Controleer of de accu vast zit.

13. Trek de accusleutel **63** uit het accuslot **62**.



"OPMERKING" Neem de accusleutel **63** altijd uit het accuslot **62**.

U voorkomt dat de sleutel eruit valt of dat de accu, wanneer de fiets geparkeerd is, door onbevoegden weggenomen wordt.

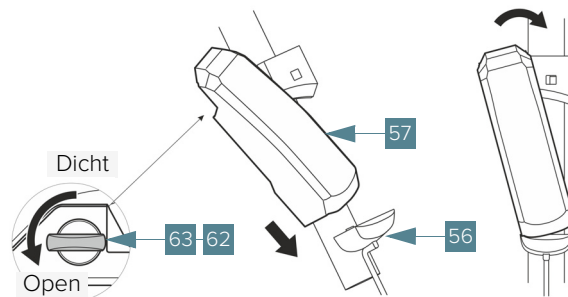

4.3 Periodieke controle van de fiets

4.3.1 Controle schema van de fiets

Frequentie	Controle	Actie
Voor ieder gebruik	<p>Controleer of zowel het voorlicht 16 als het achterlicht 2 werkt.</p> <p>Controleer de afstelling van het voorlicht.</p> <p>Zorg ervoor dat de reflectoren en lampen schoon zijn.</p>	<p>Indien de verlichting niet goed werkt of niet goed afgesteld is, neem dan contact op met een Gazelle service specialist.</p>
	<p>Controleer of elk handvat 13 goed vast zit en of ze beiden voldoende grip hebben.</p> <p>Loszittende handvatten kunnen ervoor zorgen dat je de controle over de fiets verliest.</p>	<p>Vervang de handvatten indien deze los zitten of onvoldoende grip hebben.</p> <p>Neem contact op met een Gazelle service specialist.</p>
	Controleer of de accu 57 voldoende opgeladen is.	Voor het opladen van de accu, zie 'De accu opladen', paragraaf 3.4.2 (pagina 30).
	Controleer of de banden 27 voldoende spanning hebben.	Om de banden op spanning te brengen, zie 'Banden op spanning brengen', paragraaf 4.3.4 (pagina 50).
	<p>Controleer of beide remhendels goed werken.</p> <p>Controleer of de remleidingen niet beschadigd, gerafeld of geknikt zijn.</p>	Om de handremmen af te stellen, neem contact op met een Gazelle service specialist.
	Controleer of de snelheidssensor 42 goed gemonteerd zit. De spaakmagneet 41 moet ter hoogte van de snelheidssensor 42 gemonteerd zijn.	Neem voor het afstellen van de snelheidssensor contact op met een Gazelle service specialist.

Frequentie	Controle	Actie
Voor ieder gebruik (vervolg)	Controleer de werking van de standaard 38 . De onderdelen moeten soepel bewegen en de standaard moet bij bedienen helemaal in- en uitklappen.	
	Controleer of het stuur 19 , het zadel 6 , de zadelpen 7 en beide wielen goed bevestigd zijn.	Bevestig de stuur, zadel, de zadelstang en wielen indien nodig.
	Controleer de spanning op de aandrijfketting 36 .	Om de kettingspanning af te stellen, neem contact op met een Gazelle service specialist.
Maandelijks	Controleer slijtgevoelige delen zoals remblokken, spaken en velgen. Niet tijdig vervangen van slijtage gevoelige delen kan schade veroorzaken.	Raadpleeg je Gazelle service specialist voor het controleren, afstellen en vervangen van de hierna genoemde onderdelen:
	Remschijven	Zie paragraaf 4.3.2, pagina 49
	Remleidingen	Zie paragraaf 4.3.2, pagina 49
	Spaken en Velgen	Zie paragraaf 4.3.3, pagina 50
	Controleer alle bevestigingsmiddelen.	Zet bevestigingsmiddelen vast; zie voor aandraaimomenten paragraaf 8.2.
	Controleer de kettingspanning	Neem contact op met een Gazelle service specialist.
Ieder half jaar	Controleer de boordcomputer 14 op beschadigingen.	Neem contact op met een Gazelle service specialist.
Jaarlijks of na 3.000 kilometer	Laat een volledige controlebeurt uitvoeren.	Neem contact op met een Gazelle service specialist.
	Laat de aandrijfeenheid technisch controleren (o.a. mechaniek, actualiteit van de systeemsoftware).	Neem contact op met een Gazelle service specialist.

4.3.2 Remmen controleren

Remblokken

- Controleer de dikte van de remblokken.

Wanneer deze tot bijna op de bodem versleten zijn dan moeten ze vervangen te worden.



"GEVAAR" Versleten remblokken kunnen het remgedrag ernstig beïnvloeden en beschadigen de velgen.

Schijfremmen

Je fiets is uitgevoerd is met schijfremmen:

- Controleer de remschijven op slijtage en/of groeven.



"WAARSCHUWING" Versleten remschijven of groeven in de remschijven kunnen het remgedrag beïnvloeden en geluid veroorzaken.

Remleidingen

Als er ergens een lek in de remleiding is, valt de druk weg waardoor je niet kunt remmen.

- Controleer of de druk op remhendel links **12** en remhendel rechts **21** correct is.

- Controleer of de remhendels niet helemaal tot aan het handvat in geknepen kunnen worden.



"GEVAAR" Een lekke remleiding leidt tot volledig verlies van remvermogen.

Neem contact op met een Gazelle service specialist als een remhendel het handvat kan raken of als er twijfels zijn over de correcte werking van de remhendels.



"WAARSCHUWING" Als je twijfels over de werking van de remmen, fiets dan **niet** meer verder! Laat je fiets dan eerst door je Gazelle service specialist controleren.

4.3.3 Wielen controleren

Spaken

- Laat regelmatig de spaakspanning controleren door je Gazelle service specialist.

Als de spaakspanning niet goed is, of als er een spaak gebroken is, kan het wiel vervormen. Hierdoor is er een kans dat er nog meer spaken breken.

Velgen

- Controleer regelmatig of er geen slag in het wiel zit.

4.3.4 Banden op spanning brengen



"OPMERKING" De juiste bandenspanning is vermeld in hoofdstuk 'Technische gegevens'.



"OPMERKING" Houd de banden altijd op voldoende spanning. Zachte banden zorgen ervoor dat de fiets zwaarder fietst, de actieradius kleiner wordt, de banden sneller slijten, de aandrijfleenheid zwaarder wordt belast en er sneller slijtage ontstaat.



"OPMERKING" De maximale bandenspanning staat vermeld op de wang van de band. Neem bij twijfel contact met je Gazelle service specialist.

Om te banden op spanning te brengen:

1. Sluit een pomp met drukmeter aan op het ventiel van de band die je wil oppompen.
2. Pomp de band.
3. Verwijder de pomp.

5.

Transport en opslag

5.1 Transport van de fiets en de accu



"GEVAAR" Lees de onderstaande aanwijzingen goed door en zorg dat je ze begrijpt voor je de fiets en de accu transporteert.

Transport van de fiets:

Neem voordat je de fiets en accu transporteert het volgende in acht:

- Wanneer je de fiets vervoert met behulp van een transportmiddel, verwijder dan altijd de accu om beschadigingen en onverwacht rijgedrag te voorkomen.

Transport van de accu

- Accu is volgens de wet een gevaarlijk goed en mag niet zonder meer verstuurd worden. Overleg hiervoor altijd met je transporteur.

NL 5.2 De fiets opbergen



"OPMERKING" Neem de opslagtemperaturen van de fietscomponenten in acht.

Bescherm de aandrijfeenheid, boordcomputer en accu tegen extreme temperaturen (zoals intensieve zonnestraling zonder gelijktijdige ventilatie).

De componenten (vooral de accu) kunnen door extreme temperaturen beschadigd worden.

5.2.1 De fiets na gebruik stallen

1. Stal de fiets te allen tijde op een veilige plek.
2. Schakel de elektrische ondersteuning uit.
3. Om diefstal te voorkomen is het verstandig om je fiets altijd op slot te zetten en eventuele losse onderdelen van de fiets te verwijderen.
4. Zet, om beschadiging te voorkomen, de fiets altijd op de standaard. Laat de fiets niet leunen tegen een muur.

5.2.2 De fiets opslaan voor langere tijd

Als de fiets voor langere tijd (meer dan 3 maanden) niet wordt gebruikt, is het niet nodig om speciale voorzorgsmaatregelen te nemen, zoals het verwijderen van de accu, mits de volgende instructies worden opgevolgd:

- Houd rekening met de bewaartemperaturen van de componenten van de fiets. Bescherm de aandrijfeenheid,

boordcomputer en accu tegen extreme temperaturen (bijvoorbeeld fel zonlicht zonder voldoende ventilatie).

De componenten (in het bijzonder de accu) kunnen door extreme temperaturen beschadigen.

- Stal de fiets / bewaar de accu bij temperaturen tussen 0 °C en 20 °C.

Temperaturen onder -10 °C of boven +60 °C moeten altijd vermeden worden. Voor een lange levensduur is bewaren bij een omgevingstemperatuur van ca. 20 °C gunstig. Let erop dat de maximale bewaartemperatuur niet overschreden wordt.

- Stal de fiets op een droge en goed geventileerde plaats. Bescherm de fiets tegen vocht en water.
- Verwijder bij ongunstige weersomstandigheden de accu van de fiets en bewaar de accu tot het volgende gebruik in een gesloten ruimte.
- Bewaar de accu altijd in een ruimte met rookmelders, niet in de buurt van brandbare of licht ontvlambare voorwerpen en niet in de buurt van hittebronnen.
- Verzeker je ervan dat de accu een laadtoestand van ongeveer 30 % tot 60 % heeft (2 tot 3 LED's van de oplaadindicatie **61** branden).



"OPMERKING" Als de accu langere tijd in lege toestand bewaard wordt, dan kan, ondanks de geringe zelfontlading, de accu beschadigen en de opslagcapaciteit sterk verminderen.

- Controleer elke maand de laadtoestand. Als nog maar één LED van de oplaadindicatie **61** brandt, laad dan de accu dan weer op tot ongeveer 70 % (3 LED's).



"OPMERKING" Het is niet aan te raden de accu langdurig op het oplaadapparaat aangesloten te laten.

5.3 Diefstalpreventie



"OPMERKING" De fiets wordt geleverd met een ART++ goedgekeurd veiligheidsslot. Daarnaast is het frame van elke fiets voorzien van een uniek framenummer (locatie zie hoofdstuk 'Overzicht Onderdelen').

Het framenummer staat ook vermeld op de factuur. Noteer het framenummer in het onderhoudsboekje.

Geef het framenummer door aan de politie als je fiets gestolen is. Zet om diefstal te voorkomen je fiets altijd op slot en berg de (reserve-) sleutels veilig op.

6.

Probleemoplossing en reparatie

6.1 Veiligheid



"GEVAAR" Lees de onderstaande aanwijzingen goed door en zorg dat je ze begrijpt voor je reparatiewerkzaamheden uitvoert.

Neem voordat je reparatiewerkzaamheden uitvoert het volgende in acht:

- Reparaties aan de fiets mogen alleen door een erkende Gazelle service specialist worden uitgevoerd.
- Breng geen veranderingen aan de aandrijfeenheid aan. Breng ook geen andere producten aan die geschikt zouden zijn om de snelheid en/of het vermogen van de aandrijfeenheid te verhogen. Je vermindert hiermee in de regel de levensduur van het systeem en je riskeert schade aan de fiets.
Bovendien bestaat het gevaar dat je jouw aanspraak op garantie op de door jou gekochte fiets verloren gaat. Door ondeskundige omgang breng je bovendien je eigen veiligheid en die van andere verkeersdeelnemers in gevaar. Hierdoor riskeer je ongevallen die door manipulaties veroorzaakt worden, hoge persoonlijke aansprakelijkheidskosten en mogelijk zelfs het gevaar op een strafrechtelijke vervolging.
- Open de onderdelen van je fiets, zoals de aandrijfeenheid, niet zelf. De fiets mag alleen door gekwalificeerd vakpersoneel en alleen met originele reserveonderdelen worden gerepareerd. De veiligheid van de fiets blijft op deze



manier gewaarborgd. Bij onbevoegd openen van de fiets vervalt de aanspraak op garantie.

- Alle op de aandrijfeenheid gemonteerde componenten en alle andere componenten van de fiets mogen alleen worden vervangen door componenten met een identieke constructie of door componenten die door de fietsfabrikant speciaal voor deze fiets zijn toegestaan. Dit beschermt de fiets tegen overbelasting en beschadiging.
- Gebruik voor de bevestiging van stuur, stuurpen, zadel, zadelpen, wielen, enzovoort altijd originele bevestigingsmiddelen en volg, indien van toepassing, de instructies op voor een juiste bevestiging.
- Haal de accu uit de fiets voordat je werkzaamheden aan de fiets uitvoert (zoals onderhoud en reparatie)..
- Mocht je gebruik maken van olie of vet, zorg er dan voor dat dit niet op de remschijven terecht komt. Dit kan de werking negatief beïnvloeden of zelfs opheffen.

6.2 Problemen herkennen en oplossen

Probleem	Oorzaak	Oplossing
De trapondersteuning start niet.	De accu 10 is leeg.	Laad de accu op. Zie paragraaf 3.4.2 (pagina 30).
	De stekkerpolen zijn mogelijk onvoldoende ingevet.	Neem contact op met een Gazelle service specialist om te controleren of dit de oorzaak is.
De accu 10 is snel leeg.	De opnamecapaciteit van de accu 10 is afgenomen.	Vervang de accu 10. Neem contact op met een Gazelle service specialist.
De fiets remt niet goed.	De remmen zijn niet goed afgesteld of zijn versleten.	Vervang of controleer de remmen. Neem contact op met een Gazelle service specialist.
De snelheid wordt niet weergegeven.	Mogelijk is de snelheidssensor niet goed afgesteld.	Neem contact op met een Gazelle service specialist.

Probleem	Oorzaak	Oplossing
Systeemfouten en waarschuwingen worden aangegeven door de LED-lampjes van de accu via verschillende oplichtpatronen:		
Systeemfout: 	Er is een communicatiefout in het fiets-systeem.	Controleer of de kabel niet loszit of onjuist is aangesloten.
Temperatuurbescherming: 	Als de temperatuur de toegestane waarde overschrijdt, wordt de accu uitgeschakeld.	Laat de accu op een koele plaats buiten bereik van direct zonlicht afkoelen tot de temperatuur in de accu voldoende gedaald is.
Fout bij beveiligingsauthenticatie: 	Dit wordt weergegeven als er geen originele aandrijfeenheid is aangesloten. Dit wordt weergegeven als een van de kabels is ontkoppeld.	Sluit een originele accu en aandrijfeenheid aan. Controleer de toestand van de kabels.

Probleem	Oorzaak	Oplossing
Fout bij het opladen: 	Dit wordt weergegeven als er tijdens het opladen een fout optreedt.	Verwijder de lader van de accu en druk op de aan/uit-knop.
Accustoring: 	Er is een elektrische storing in de accu.	Gebreek de aan/uit-knop accu om de stroom uit te schakelen en schakel de stroom vervolgens weer in.



"WAARSCHUWING" Neem bij blijvende storing of andere storing contact op met je Gazelle service specialist.

6.3 Shimano Indicaties

Het kan zijn dat er op het display een **W**-indicatie (zie afbeelding hiernaast) of een **E**-indicatie verschijnt.

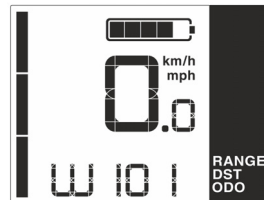

6.3.1 Shimano W-indicaties

Code	Probleem	Situatie	Oplossing
W101 (W011)	Snelheid niet gedetecteerd.	De maximale snelheid tot welke ondersteuning wordt gegeven, zal lager zijn dan normaal.	Vraag aan je Gazelle service specialist om het volgende uit te voeren. <ul style="list-style-type: none"> • Het nakijken of de snelheidssensor in de correcte positie is gemonteerd.
W103 (W013)	Initialisatie is niet normaal voltooid voor de sensor van het aanhaalmoment.	De ondersteuning zal minder zijn dan normaal.	Druk op de aan-uitknop van de accu (zonder op het pedaal te staan) om de stroom weer aan te zetten.
W104	Lekkage gedetecteerd in het systeem en vermogen werd uitgeschakeld.	Tijdens het fietsen zal geen ondersteuning worden geboden.	Vraag aan je Gazelle service specialist om het volgende uit te voeren. Alle onderdelen behalve de aandrijfeenheid één voor één verwijderen en het vermogen weer aanzetten. <ul style="list-style-type: none"> • Als het onderdeel met een probleem niet werd verwijderd, zal het vermogen bij opstart worden uitgeschakeld. • Als het onderdeel met een probleem werd verwijderd, zal het vermogen worden aangezet en blijft W104 op het scherm staan.
W105	Onverwachte stroomuitval gedetecteerd.	--	Raadpleeg aan je Gazelle service specialist (of de 'Shimano-STEPS-gebruikershandleiding' en zet de stroom uit en vervolgens weer aan. Indien W105 vaak op het scherm verschijnt, vraag dan je Gazelle service specialist om het volgende uit te voeren. <ul style="list-style-type: none"> • Nagaan of de accuhouder rammelt of het netsnoer is ont koppeld.

Code	Probleem	Situatie	Oplossing
W200 (W020)	Als de temperatuur hoger wordt dan toegelaten door het bedieningsbereik, geeft de accu geen vermogen meer door.	Er zullen geen systeemfuncties starten.	Als de temperatuur hoger is dan de temperatuur waarbij ontlading mogelijk is, leg de accu dan op een koele plek buiten het bereik van de zon, tot de inwendige temperatuur van de accu voldoende is gedaald. Als de temperatuur lager is dan de temperatuur waarbij ontlading mogelijk is, leg de accu dan binnen tot de inwendige temperatuur van de accu is gestegen tot een geschikte temperatuur.
W302 (W032)	De geïnstalleerde schakeleenheid komt niet overeen met de eenheid vastgelegd in de systeemconfiguratie.	Het is niet mogelijk om te schakelen.	Vraag aan je Gazelle service specialist om het volgende uit te voeren. De schakeleenheid vervangen door één die in het systeem is geconfigureerd.

6.3.2 Shimano E-indicaties

Code	Probleem	Situatie	Oplossing
E010	Systeemfout gedetecteerd.	Tijdens het fietsen zal geen ondersteuning worden geboden.	Raadpleeg de 'Shimano- STEPS-gebruikershandleiding' om de stroom uit te zetten en dan weer aan. Als de situatie niet verbetert, neem dan contact op met je Gazelle service specialist of een distributeur.
E020	Communicatiefout gedetecteerd tussen de accu en de aandrijfeenheid.	Tijdens het fietsen zal geen ondersteuning worden geboden.	Vraag aan je Gazelle service specialist om het volgende uit te voeren. <ul style="list-style-type: none"> Nakijken of de kabel tussen de aandrijfeenheid en de accu correct is aangesloten.
E021	De accu aangesloten op de aandrijfeenheid is conform de systeemstandaarden, maar wordt niet ondersteund.	Tijdens het fietsen zal geen ondersteuning worden geboden.	Vraag aan je Gazelle service specialist om het volgende uit te voeren. <ul style="list-style-type: none"> Een originele SHIMANO-accu aansluiten. En het netsnoer op eventuele afwijkingen controleren. <p>Als de fout niet verdwijnt, neem dan contact op met je Gazelle service specialist.</p>
E022	De accu aangesloten op de aandrijfeenheid is niet conform de systeemstandaarden.	Er zullen geen systeemfuncties starten.	Vraag aan je Gazelle service specialist om het volgende uit te voeren. <ul style="list-style-type: none"> Een originele SHIMANO-accu aansluiten. En het netsnoer op eventuele afwijkingen controleren. <p>Als de fout niet verdwijnt, neem dan contact op met je Gazelle service specialist.</p>

Code	Probleem	Situatie	Oplossing
E023	Er is een elektrische afwijking vastgesteld in de accu.	Er zullen geen systeemfuncties starten.	Vraag aan je Gazelle service specialist om het volgende uit te voeren. <ul style="list-style-type: none"> Een originele SHIMANO-accu aansluiten. En het netsnoer op eventuele afwijkingen controleren. Als de fout niet verdwijnt, neem dan contact op met je Gazelle service specialist.
E024	De overstroombeveiliging van de accu werd geactiveerd.	Er zullen geen systeemfuncties starten.	Vraag aan je Gazelle service specialist om het volgende uit te voeren. <ul style="list-style-type: none"> Een originele SHIMANO-accu aansluiten. En het netsnoer op eventuele afwijkingen controleren. Als de fout niet verdwijnt, neem dan contact op met je Gazelle service specialist.
E025	De accu herkent de aandrijfeenheid niet.	Er zullen geen systeemfuncties starten.	Vraag aan je Gazelle service specialist om het volgende uit te voeren. <ul style="list-style-type: none"> Een originele SHIMANO-accu aansluiten. En het netsnoer op eventuele afwijkingen controleren. Als de fout niet verdwijnt, neem dan contact op met je Gazelle service specialist.
E030	De geïnstalleerde schakeleenheid komt niet overeen met de eenheid vastgelegd in de systeemconfiguratie.	Tijdens het fietsen zal geen ondersteuning worden geboden.	Vraag aan je Gazelle service specialist om het volgende uit te voeren. <ul style="list-style-type: none"> Vervangen door een schakeleenheid die in het systeem is geconfigureerd. Of de huidige systeemstatus controleren met E-TUBE PROJECT.

Code	Probleem	Situatie	Oplossing
E033	De huidige firmware wordt niet door dit systeem ondersteund.	Tijdens het fietsen zal geen ondersteuning worden geboden.	Vraag aan je Gazelle service specialist om het volgende uit te voeren. <ul style="list-style-type: none"> • Verbinding maken met E-TUBE PROJECT om de firmware op alle eenheden van de elektrisch ondersteunde fiets bij te werken naar de nieuwste versie.
E034 (E013)	Afwijking vastgesteld in de firmware van de aandrijf-eenheid.	Tijdens het fietsen zal geen ondersteuning worden geboden.	Neem contact op met je Gazelle service specialist of met een distributeur. De firmware moet worden hersteld.
E035	Configuratiefout.	Tijdens het fietsen zal geen ondersteuning worden geboden.	Vraag aan je Gazelle service specialist om het volgende uit te voeren. <ul style="list-style-type: none"> • Verbinding maken met E-TUBE PROJECT om de configuratie te controleren.
E043	Afwijking vastgesteld in de firmware van dit product. Een deel van de firmware kan zijn gecorrumped.	Tijdens het fietsen zal geen ondersteuning worden geboden.	Neem contact op met je Gazelle service specialist of met een distributeur. De firmware moet worden hersteld.
E050 (E014)	Mogelijk is de snelheids-sensor in de verkeerde positie gemonteerd.	Tijdens het fietsen zal geen ondersteuning worden geboden.	Vraag aan je Gazelle service specialist om het volgende uit te voeren. <ul style="list-style-type: none"> • Nakijken of de snelheidssensor in de correcte positie is gemonteerd. Indien niet in de correcte positie gemonteerd, deze monteren in de correcte positie en een tijdje met de fiets rijden. Dit zou het probleem moeten oplossen. <p>Als de fout niet verdwijnt, neem dan contact op met e Gazelle service specialist.</p>

6.4 FAQ (vragen en oplossingen)

Vraag / Fout	Oplossing
Accu	
De accu laadt niet op.	<p>Controleer of de accu goed is aangesloten en of het stopcontact werkt. Volg de juiste aansluitvolg-orde:</p> <ul style="list-style-type: none"> • Sluit eerst het oplaadapparaat aan op het stopcontact; • Sluit daarna de accu aan op het oplaadapparaat. <p>Sluit nooit de accu rechtstreeks aan op een stopcontact.</p> <ul style="list-style-type: none"> • Controleer of de accupolen niet vervuild zijn.
De accu laadt niet meer volledig op.	Neem contact op met een Gazelle service specialist.
De actieradius is te laag.	<p>De volgende factoren kunnen van invloed zijn op de actieradius:</p> <p>Belading (gewicht van de berijder en bagage), bandenspanning, rijomstandigheden, klimaatomstan-digheden, actief meefietsen en schakelgedrag.</p>
Aandrijfeenheid	
De motor houdt in.	Neem contact op met een Gazelle service specialist.
Boordcomputer	
De boordcomputer geeft geen snelheid weer.	Mogelijk is de snelheidssensor niet goed gemonteerd. Neem contact op met een Gazelle service spe-cialist.
De boordcomputer valt uit.	<p>Controleer of de kabels goed zijn aangesloten en of er geen kabels bloot liggen.</p> <p>Controleer of de bevestiging niet te strak zit.</p>
Heeft de fiets ook een loopondersteuning?	Ja. Het gebruik van de loopondersteuning is beschreven in paragraaf 3.8.3.

Vraag / Fout	Oplossing
De boordcomputer reageert niet als ik de knoppen indruk.	Controleer of de kabels goed zijn aangesloten en of er geen kabels bloot liggen. Controleer of de accu voldoende is opgeladen.

7.

Reserveonderdelen

Voor reserve delen ga je naar de Gazelle service specialist.

8.

Technische gegevens

8.1 Technische specificaties

Fietstype	Easyflow HMS
Bestemming	Tourfiets
Leeggewicht fiets [kg]	<26,5
Maximaal totaalgewicht inclusief fiets en berijder [kg]	130
Maximaal draaggewicht bagagedrager [kg]	27
Omgevingstemperatuur bij gebruik	-10° tot +50°C
De A-gewogen geluidsemis-sie ter hoogte van het oor van de berijder	< 70 dB

Accu	Accu Goud	Accu Diamant
Productnummer	BT-E8014	BT-E8016
Accutype	Lithium-Ion	
Temperatuurbereik tijdens ontladen	-10° tot +50°C	
Temperatuurbereik tijdens laden	0 tot +40°C	
Nominale spanning [V]	36	
Nominale capaciteit [Ah]	11,6	17,5
Energie [Wh]	418	630
Oplaaftijd (met E6002 lader)	7 uur en 30 minuten	10 uur en 12 minuten
Gewicht [kg]	2,6	3,5
Beschermklasse	IP54 (stof- en spatwaterbeschermend)	

Aandrijfeenheid		E6100
Motor type	Borstelloos DC	
Nominaal continue vermogen [W]	250	
Draaimoment aan de aandrijving [max. Nm]	50	
Nominale spanning [V]	36	
Bedrijfstemperatuur	-10° tot +50°C	
Opslagtemperatuur	-20° tot +70°C	

Bandenspanning	
Voor-/achterband [bar]	2 - 4

8.2 Aandraaimomenten

Bevestiging	Aandraaimoment [Nm]
Stuurpen-vork	12
Cranks	12
Crank-bout kunststof	2
Wielmoer achter	35
Wielmoer voor	35
Zadelpenklem	5
Remhendels	6
Versnellingversteller	1
Handvatten	5
Display	1
Pedalen	45

Koninklijke Gazelle N.V.

Wilhelminaweg 8
6951 BP Dieren

Postadres

Postbus 1
6950 AA Dieren
Nederland

www.gazelle.nl



660208600

