

Gazelle snelstart met Bosch Smart systeem

Gazelle hurtigvejledning med Bosch Smart system

Gazelle schnellstart mit Bosch Smart-system

Gazelle quick start with Bosch Smart-system

Démarrage rapide Gazelle avec système Smart Bosch

Avvio rapido Gazelle con il sistema Smart Bosch

Gazelle Snabbstartshandledning för Bosch Smart-system



GAZELLE 

Inhoud

NL

1 Veiligheid	5
1.1 Wettelijke bepalingen	5
1.2 Veiligheid en garantie	5
1.3 Onderhoud en reparatie	5
2 Opbouw van de fiets	6
3 Snelstart Bosch Smart Systeem	7
3.1 Bediening display	7
3.2 Oplaadapparaat	13
3.3 Accu	15

Indhold

DA

1 Sikkerhed	19
1.1 Lovkrav	19
1.2 Sikkerhed og garanti	19
1.3 Vedligeholdelse og reparation	19
2 Cykelkonfiguration	20
3 Startvejledning til Bosch Smart System	21
3.1 Betjeningsenhedens display	21
3.2 Oplader	27
3.3 Batteri	29

Inhalt

DE

1 Sicherheit	33
1.1 Gesetzliche Bestimmungen	33
1.2 Sicherheit und Garantie	33
1.3 Unterhalt und Reparatur	33
2 Aufbau des Fahrrads	34
3 Schnellstart mit dem Bosch Smart System	35
3.1 Anzeige des Bedienelements	35
3.2 Ladegerät	41
3.3 Akku	43

Table of contents

EN

1 Safety	47
1.1 Legal requirements	47
1.2 Safety and warranty	47
1.3 Maintenance and repair	47
2 Bike configuration	48
3 Bosch Smart System quick start	49
3.1 Control unit display	49
3.2 Charger	55
3.3 Battery	57



Table des matières

FR

1	Sécurité	61
1.1	Dispositions légales	61
1.2	Sécurité et garantie	61
1.3	Entretien et réparation	61
2	Structure du vélo	62
3	Système Smart Bosch de démarrage rapide	63
3.1	Affichage de l'unité de commande	63
3.2	Chargeur	69
3.3	Batterie	71

Indice

IT

1	Sicurezza	75
1.1	Requisiti legali	75
1.2	Sicurezza e garanzia	75
1.3	Manutenzione e riparazione	75
2	Configurazione della bicicletta	76
3	Guida rapida di Bosch Smart System	77
3.1	Display dell'unità di comando	77
3.2	Caricabatteria	83
3.3	Batteria	85

Innehåll

SE

1	Säkerhet	89
1.1	Rättsliga krav	89
1.2	Säkerhet och garanti	89
1.3	Underhåll och reparationer	89
2	Cykelkonfiguration	90
3	Bosch Smart System snabbstart	91
3.1	Styrenhetens skärm	91
3.2	Laddare	97
3.3	Batteri	99



Gefeliciteerd met je nieuwe Gazelle-fiets!

Gefeliciteerd met je Gazelle met het innovatieve Bosch systeem. Wij wensen je veel rijplezier.

Wij raden je ten eerste aan naast deze snelstart onze online handleidingen zorgvuldig door te nemen; www.gazelle.nl/service/handleidingen. Deze handleidingen vormen een aanvulling op deze snelstart.

Op de website www.gazelle.nl/service/handleidingen kan je de uitgebreide gebruikershandleiding downloaden.

1 Veiligheid

1.1 Wettelijke bepalingen

 De fiets moet, zoals alle fietsen, voldoen aan de eisen van het nationale wegenverkeersreglement. De onderstaande wettelijke bepalingen zijn van toepassing op de fiets:

- De motor mag alleen als trapondersteuning dienen, d.w.z. hij mag alleen "helpen" als de gebruiker van de fiets zelf op de pedalen trapt. Uitzondering hierop is de walk-assist functie, die helpt bij het lopen met de fiets.
- Het gemiddelde motorvermogen van een e-bike (25 km/u) mag niet hoger zijn dan 250 W. Bij toenemende snelheid moet het motorvermogen steeds verder afnemen.
- Bij een e-bike moet de motor bij (circa) 25 km/uur worden uitgeschakeld.
- Het maximale motorvermogen van een speed pedelec (45 km/h) mag niet meer zijn dan 4000 W of meer dan 4 maal het vermogen leveren van de rijder. Bij toenemende snelheid moet het motorvermogen steeds verder afnemen.
- Bij een speed pedelec moet de motor bij (circa) 45 km/uur worden uitgeschakeld.

Zie ook de EG-Conformiteitsverklaring in de online handleiding op www.gazelle.nl/service/handleidingen.

1.2 Veiligheid en garantie

 Lees voor alle veiligheidsinstructies en garantievoorwaarden de Gazelle. Veiligheid en Garantie handleiding. Je krijgt deze handleiding standaard meegeleverd bij je fiets en je kunt deze tevens digitaal terugvinden op onze website; www.gazelle.nl/service/handleidingen.

1.3 Onderhoud en reparatie

 **Houd er bij instellings-, onderhouds- of reinigingswerkzaamheden rekening mee dat er geen kabels geklemd en/of geknikt mogen worden en dat zij niet door scherpe randen mogen worden beschadigd. Laat alle montage en instellingswerkzaamheden door je Gazelle-specialist uitvoeren.**

Houd rekening met de bedrijfs- en bewaartemperaturen van de componenten van de elektrische fiets. Bescherm motor, display en accu tegen extreme temperaturen (bijv. fel zonlicht zonder voldoende ventilatie). De componenten (in het bijzonder de accu) kunnen door extreme temperaturen beschadigen.

2 Opbouw van de fiets

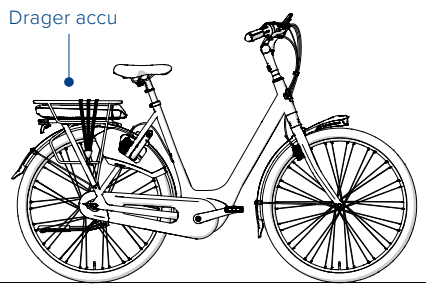
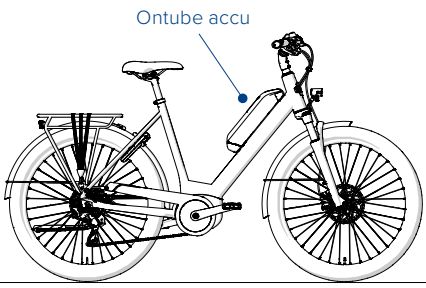
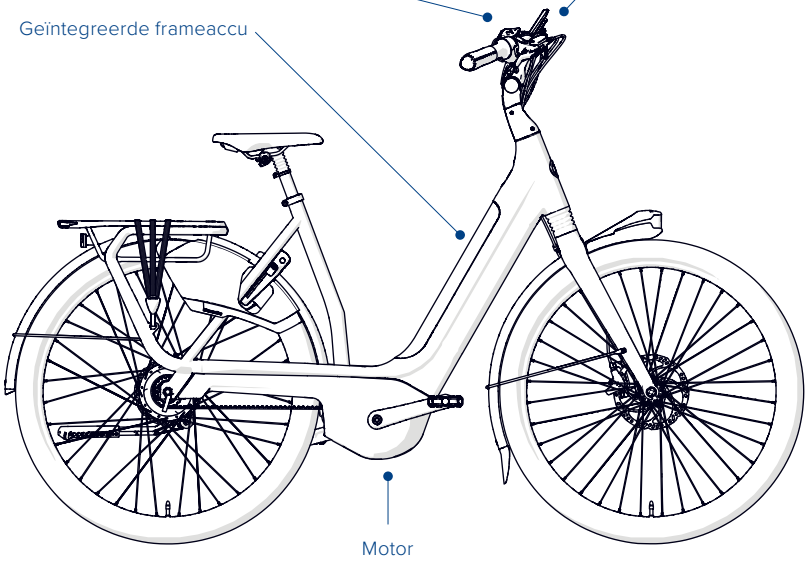
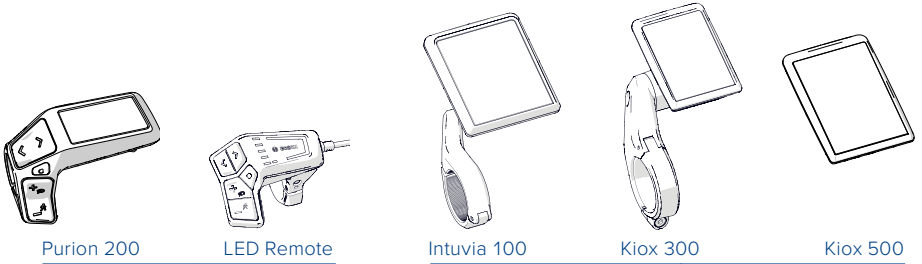

3 Snelstart Bosch Smart System

3.1 Bediening display

3.1.1 LED-remote

NL
DA
DE
EN
FR
IT
SE

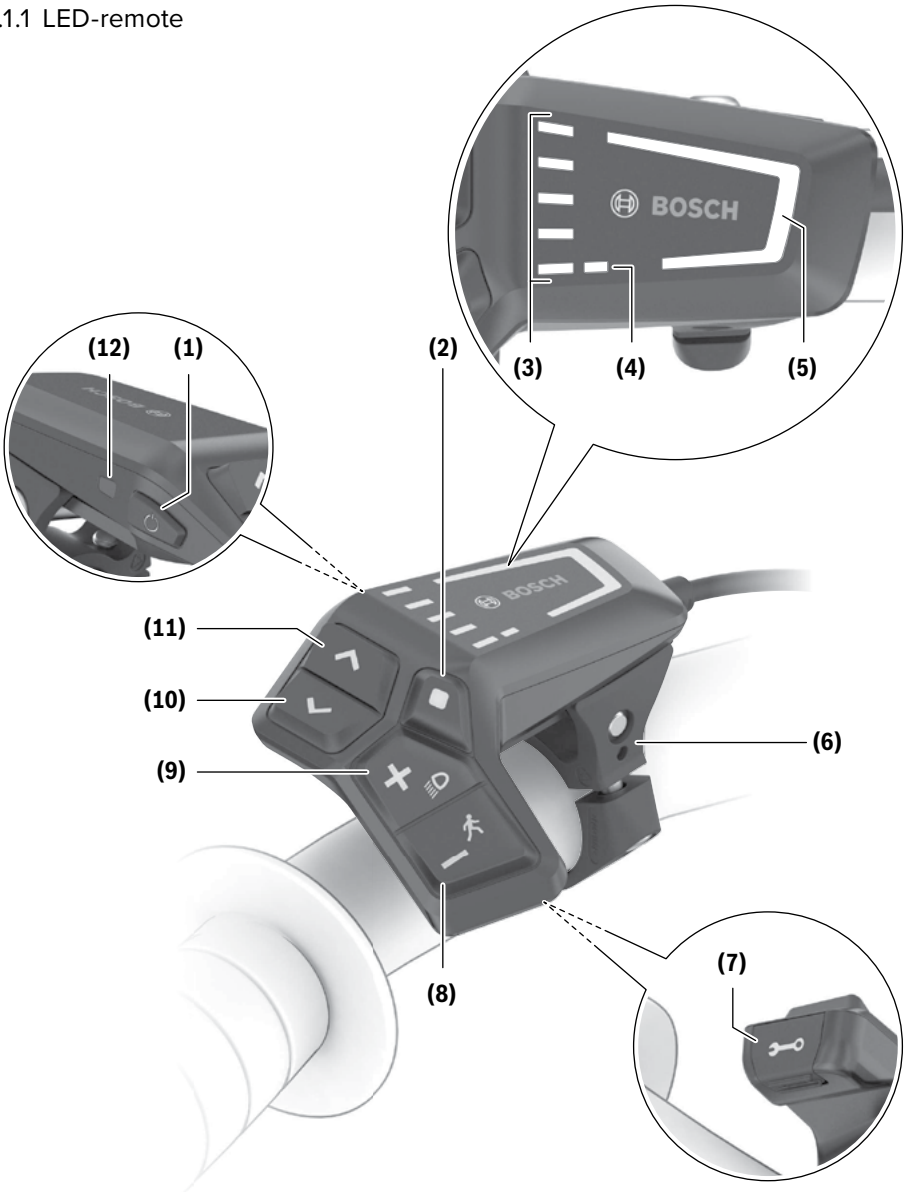

3.1.1.1 Aan/uit zetten

Voor het inschakelen van het eBike-systeem druk je kort op de aan/uit-toets **(1)**. Na de startanimatie krijg je de laadtoestand van de accu met de oplaadaanduiding **(3)** en het ingestelde ondersteuningsniveau met de aanduiding **(5)** in kleur te zien. De eBike is klaar voor gebruik. De helderheid van de aanduiding wordt geregeld door de omgevingslichtsensor **(12)**. Dek daarom de omgevingslichtsensor **(12)** niet af.

3.1.1.2 Ondersteuning kiezen

Je kan op de bedieningseenheid met de toetsen **(8)** en **(9)** instellen hoe sterk de eBike-aandrijving u bij het trappen ondersteunt. Het ondersteuningsniveau kan op elk moment, ook tijdens het fietsen, gewijzigd worden en krijgt u in kleur te zien.

3.1.1.3 Verlichting in-/uitschakelen

Schakel de verlichting van de fiets in of uit

door 1s op toets **(9)** te drukken. Het kan zijn dat op jouw fiets de verlichting standaard ingeschakeld is en niet uit te zetten is. Met toetsen **(11)** en **(10)** kan je de helderheid van de bedieningseenheid regelen.

3.1.1.4 Duwhulp in-/uitschakelen

De loopondersteuning kan het duwen van de e-bike gemakkelijker maken. De snelheid in deze functie is afhankelijk van de gekozen versnelling kan maximaal 4 km/h bereiken.

Voor het starten van de loopondersteuning drukt u langer dan 1 s op de toets **(8)** en houdt u de toets ingedrukt. De oplaadaanduiding **(3)** gaat uit en een wit looplicht in rijrichting laat zien dat de functie gereed is voor gebruik. Voor het activeren van de loopondersteuning moet binnen de volgende 10 seconden een van de volgende acties plaatsvinden:

Tabel Ondersteuning kiezen

Niveau	Aanwijzing
Off	De motorondersteuning wordt uitgeschakeld, de eBike kan als een normale fiets alleen door te trappen voortbewogen worden
Eco	Effectieve ondersteuning met maximale efficiëntie, voor maximaal bereik
Tour	Gelijkmatige ondersteuning, voor tochten met een groot bereik
Tour+	Dynamische ondersteuning voor natuurlijk en sportief fietsen
eMTB/ Sport	Optimale ondersteuning op elk terrein, sportief vertrekken, verbeterde dynamiek, maximale prestaties
Turbo	Maximale ondersteuning bij flink doortrappen, voor sportief fietsen
Auto	De ondersteuning wordt dynamisch aan de rij situatie aangepast.
Race	Maximale ondersteuning op het eMTB-parcours; zeer direct aanspreekgedrag en maximale „Extended Boost” voor de best mogelijke prestaties in competitiesituaties
Cargo	Gelijkmatige, krachtige ondersteuning om zware gewichten veilig te kunnen vervoeren

De beschrijvingen en inrichting van de ondersteuningsniveaus kunnen door de fabrikant voorgeconfigureerd en door de fietsdealer geselecteerd worden.



- Duw de eBike vooruit.
- Duw de eBike achteruit.
- Voer met de eBike een zijwaartse pendelbeweging uit.

Na de activering begint de motor te duwen en de kleur van de doorlopende witte balken wisselt naar ijsblauw. Wanneer u de toets **(8)** loslaat, wordt de loopondersteuning gestopt. Binnen 10 s kunt u door op de toets **(8)** te drukken de loopondersteuning opnieuw activeren. Wanneer u de loopondersteuning binnen 10 s niet opnieuw activeert, schakelt de loopondersteuning automatisch uit.

3.1.2 Kiox 300/500

3.1.2.1 Bediening

De bediening van het display en de aansturing van de weergaven gebeuren via een bedieningseenheid. De betekenis van de toetsen op de bedieningseenheid voor de displayweergaven zijn te vinden in het onderstaande overzicht. De keuzetoets heeft afhankelijk van hoe lang erop wordt gedrukt 2 functies.

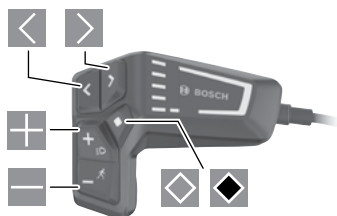

- naar links bladeren
- naar rechts bladeren
- omhoog bladeren
- omlaag bladeren
- naar 2e schermniveau gaan (kort indrukken) instellingsniveau op het statusscherm openen (kort indrukken)
- schermgerelateerde opties openen bijv. **<Trip resetten>** (lang drukken >1 s)

3.1.2.2 Status scherm

Als je vanuit het startscherm op drukt verschijnt het statusscherm.



- a Acculaadtoestand
- b Ondersteuningsniveau
- c Fietsverlichting
- d Tijd
- e Verbindingsaanduiding
- f Verbinding met smartphone
- g Verbindingsstatus
- h Instellingsmenu

Voor uitgebreide informatie raden we je aan de uitgebreide handleiding te raadplegen op www.gazelle.nl/service/handleidingen/handleiding-fietsen

3.1.3 Intuvia 100

3.1.3.1 Verbinding maken met het display

Gewoonlijk is uw boordcomputer al met het eBike-systeem verbonden. Mocht dit niet het geval zijn, ga dan als volgt te werk:

- Installeer de app **eBike Flow**.
- Activeer *Bluetooth*® op uw smartphone en open de app **eBike Flow**.
- Druk kort op de toets *Bluetooth*®.
- Op het display verschijnt de apparaat-ID.
- Selecteer in de app **eBike Flow** het gewenste apparaat met dezelfde ID.

3.1.3.2 Bediening

Het display bedienen je d.m.v. de bedieningseenheid links op het stuur. De functies van de toetsen zijn hieronder weergegeven. Om de Ebike in te schakelen beweeg je de e-bike licht of tik je op het display. Om deze uit te schakelen druk je op de aan/uit toets op de bedieningseenheid of je verwijderd het display. Het display wordt dan na 60 seconden uitgeschakeld.

LED Remote

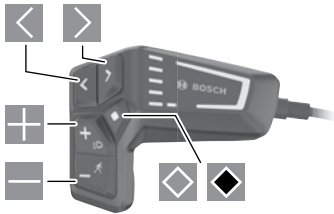

- ◀ naar links bladeren
- ▶ naar rechts bladeren
- ⊕ ondersteuningsniveau verhogen
- ⊖ ondersteuningsniveau verlagen
- ◇ keuzetoets (kort indrukken)
- ◆ keuzetoets (lang indrukken >1 s)

3.1.3.3 Schermweergave

Aanduidingselementen boordcomputer

- (a) Accu-oplaadaanduiding
- (b) Aanduiding fietsverlichting
- (c) Aanduiding ondersteuningsniveau
- (d) Aanduiding ondersteuning van de aandrijfseenheid
- (e) Aanduiding eenheid
- (f) Tekstaanduiding
- (g) Oriëntatiebalk
- (h) Waarde-aanduiding
- (i) Snelheidsmeteraanduiding

Voor uitgebreide informatie raden we je aan de uitgebreide handleiding te raadplegen op www.gazelle.nl/service/handleidingen/handleiding-fietsen

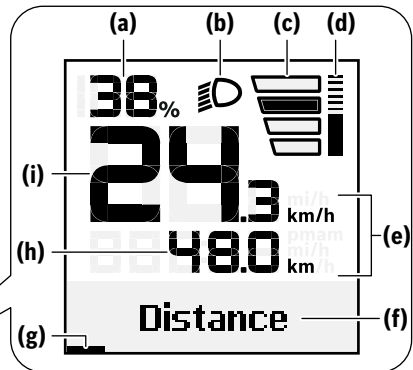
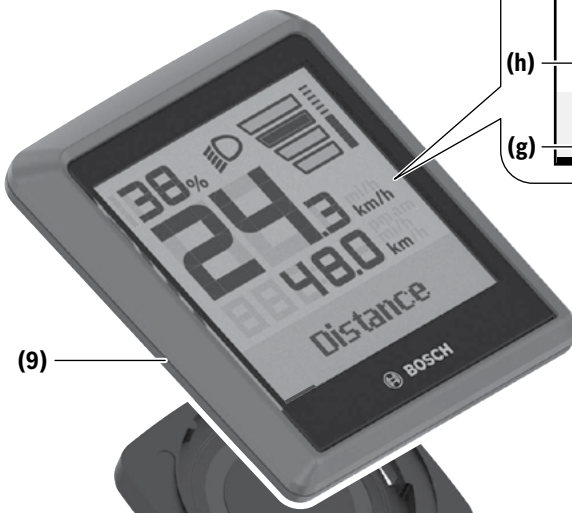

3.1.4 Purion 200

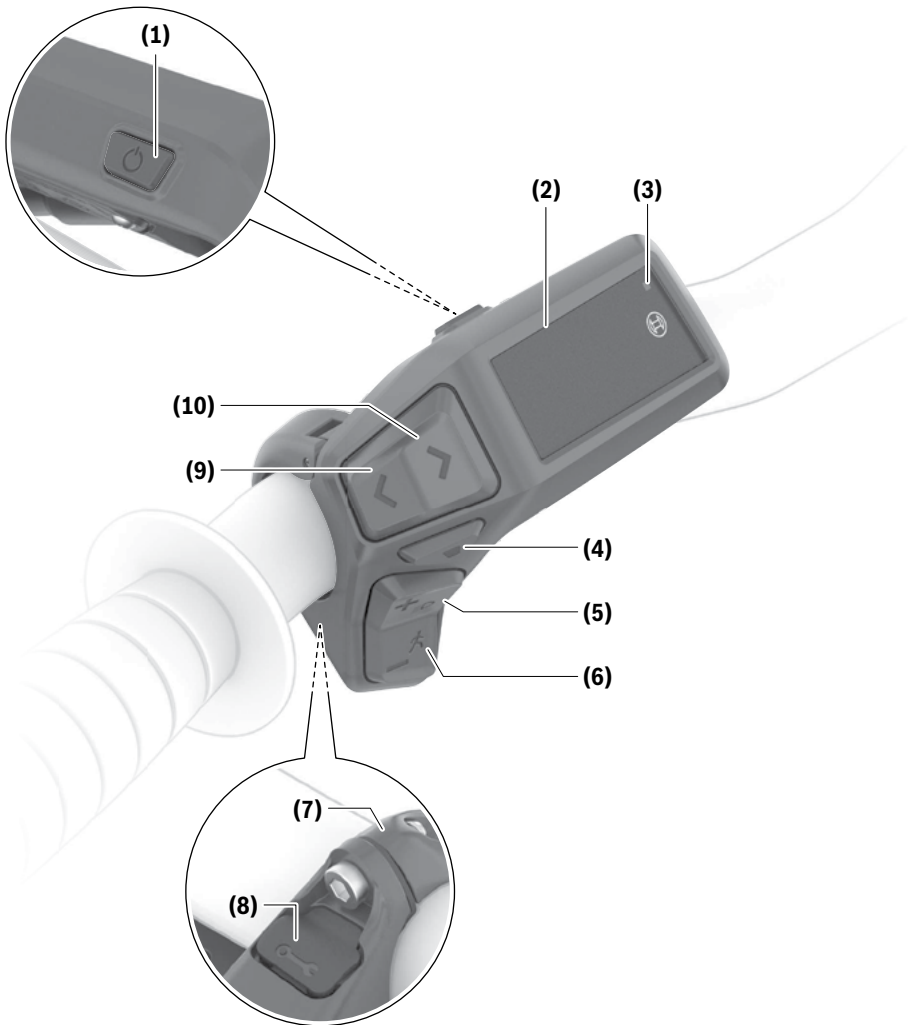

3.1.4.1 Bediening

Voor het inschakelen van de eBike drukt u kort op de aan/ uit-toets **(1)**. Na de startanimatie is de eBike klaar voor gebruik. De helderheid van de aanduiding wordt geregeld door de omgevingslichtsensor **(3)**. Dek daarom de omgevingslichtsensor **(3)**

niet af. De aandrijving wordt geactiveerd, zodra u op de pedalen trapt (behalve in ondersteuningsniveau OFF). Het aandrijfvermogen richt zich naar het ingestelde ondersteuningsniveau. Zodra u in de normale modus stopt met op de pedalen te trappen of zodra u een snelheid

van 25/45 km/h heeft bereikt, wordt de ondersteuning door de aandrijving uitgeschakeld. De aandrijving wordt automatisch weer geactiveerd, zodra u op de pedalen trapt en de snelheid onder 25/45 km/h ligt. Voor het uitschakelen van de eBike drukt u kort (< 3 s) op de aan/uit-toets **(1)**.

- Trapfrequentiescherm
- Totale afstand-scherm
- ABS-scherm (optioneel)

Op de bedieningseenheid kunt u met de toetsen ondersteuning verhogen + **(5)** en ondersteuning verlagen – **(6)** instellen hoe sterk de aandrijving u bij het trappen ondersteunt. Het ondersteuningsniveau kan op elk moment, ook tijdens het fietsen, gewijzigd worden en krijgt u in kleur te zien.

3.1.4.2 Display-aanduidingen

Startscherm



- (a) Laadtoestand eBike-accu
- (b) Ondersteuningsniveau
- (c) Aanduiding snelheidseenheid
- (d) Eigen trapvermogen
- (e) Snelheid
- (f) Aandrijfvermogen

Door op toets **(9)** of **(10)** te drukken kunt u andere schermen bereiken.

De volgende andere schermen staan ter beschikking:

- Statusscherm: Hier krijgt u de status van de verbonden apparaten te zien.
- Afstandscherm
- Rittenscherm
- Bereikscherm
- eBike-accuscherm
- Vermogensscherm



3.2 Oplaadapparaat

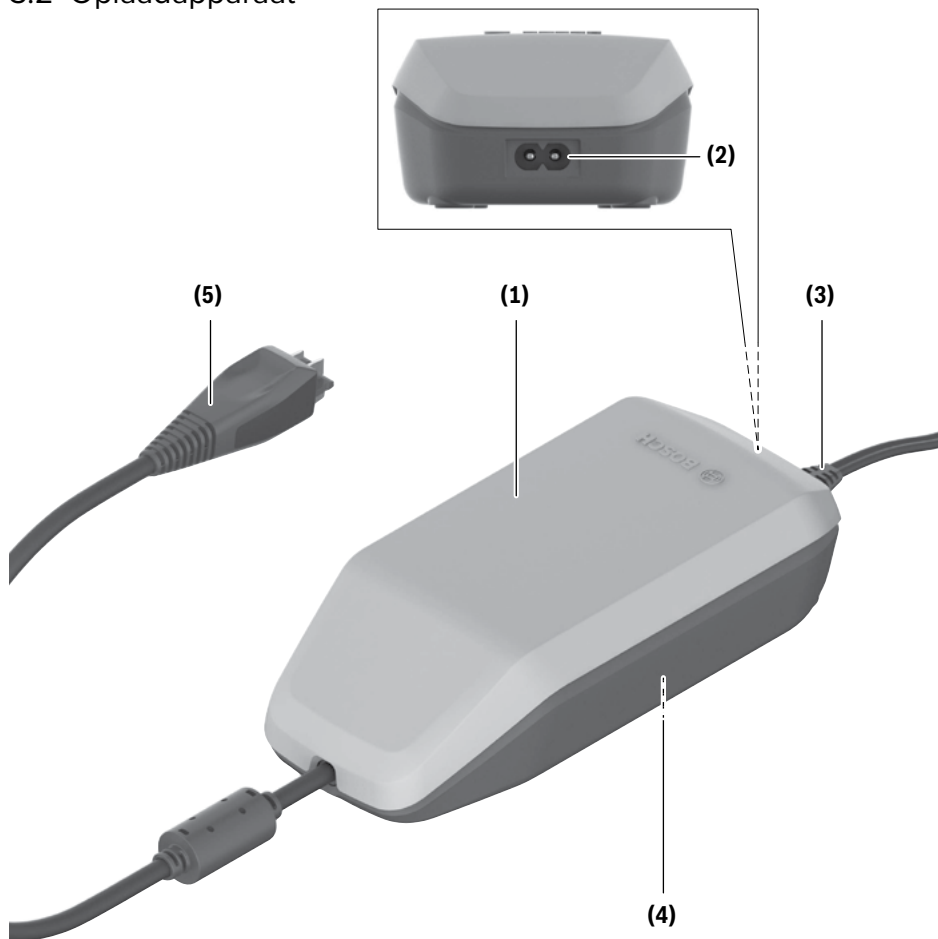

Ingebruikname

Let op de netspanning! De spanning van de stroombron moet overeenkomen met de gegevens op het typeplaatje van het oplaadapparaat. Met 230 V aangeduide oplaadapparaten kunnen ook met 220 V gebruikt worden. Steek de apparaatstekker **(3)** van het netsnoer in de apparaataansluiting **(2)** op het oplaadapparaat. Sluit het netsnoer (verschilt per land) op het elektriciteitsnet aan.

Accu buiten de fiets opladen

Plaats de accu alleen op een schone ondergrond. Vermijd vooral het vervuilen van de oplaadbus en van de contacten, bijv. door zand of aarde. Steek de oplaadstekker **(5)** van het oplaadapparaat in de aansluitbus op de accu.

Accu in de fiets opladen

Schakel de accu uit. Reinig de afdekking van de oplaadbus. Vermijd vooral het vervuilen

van de oplaadbus en van de contacten, bijv. door zand of aarde. Til de afdekking van de oplaadbus op en steek de oplaadstekker **(5)** in de oplaadbus. Door verwarming van het oplaadapparaat bij het opladen bestaat brandgevaar. Laad de accu's op de fiets alleen in droge toestand en op een brandveilige plaats. Als dit niet mogelijk is, neem dan de accu uit de houder en laad deze op een geschikte plaats. Lees hiervoor de gebruiksaanwijzing van de accu en neem deze in acht.

Laadprocedure

Het laden begint, zodra het oplaadapparaat met de accu of de oplaadbus op de fiets en het elektriciteitsnet verbonden is.

Veiligheidsaanwijzing

- De Bosch eBike-oplaadapparaten zijn uitsluitend bestemd voor het opladen van Bosch eBike-accu's en mogen niet voor andere doeleinden gebruikt worden. Het hier afgebeelde Bosch eBike-oplaadapparaat is compatibel met de Bosch eBike-accu's van de nieuwe systeem generatie the smart system (het smart systeem).
- Sluit de oplaadbus na het opladen op de fiets zorgvuldig met de afdekking af.
- Houd het oplaadapparaat uit de buurt van regen of natheid.
- Laad alleen voor eBikes toegestane Bosch Li-Ion-accu's op. De accuspanning moet bij de acculaadspanning van het oplaadapparaat passen.
- Houd het oplaadapparaat schoon.
- Controleer vóór elk gebruik oplaadapparaat, kabel en stekker. Gebruik het oplaadapparaat niet, als u beschadigingen vaststelt. Open het oplaadapparaat niet.
- Gebruik het oplaadapparaat niet op een licht ontvlambare ondergrond (bijv. papier, textiel enz.) of in een brandbare omgeving.
- Wees voorzichtig, wanneer u het oplaadapparaat tijdens het opladen aanraakt. Draag werkhandschoenen.
- Bij beschadiging of verkeerd gebruik van de accu kunnen dampen ontsnappen. Zorg voor de aanvoer van frisse lucht en zoek bij klachten een arts op.
- De eBike-accu mag niet zonder toezicht geladen worden.
- Kinderen en personen die op grond van hun fysieke, zintuiglijke of geestelijke vermogens, hun onervarenheid of hun gebrek aan kennis niet in staat zijn het oplaadapparaat veilig te bedienen, mogen dit oplaadapparaat niet zonder toezicht of instructie door een verantwoordelijke persoon gebruiken.



3.3 Accu

3.3.1 Intube accu

NL
DA
DE
EN
FR
IT
SE

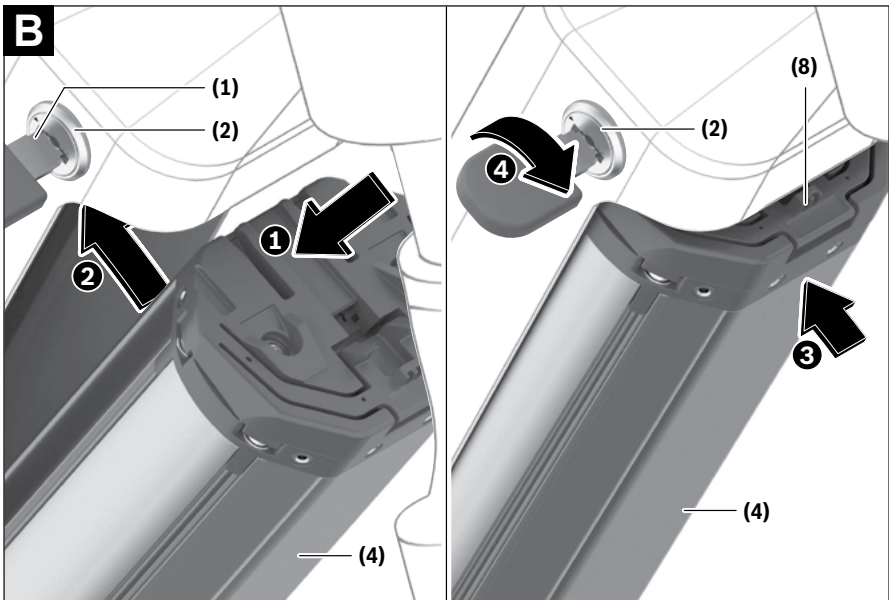
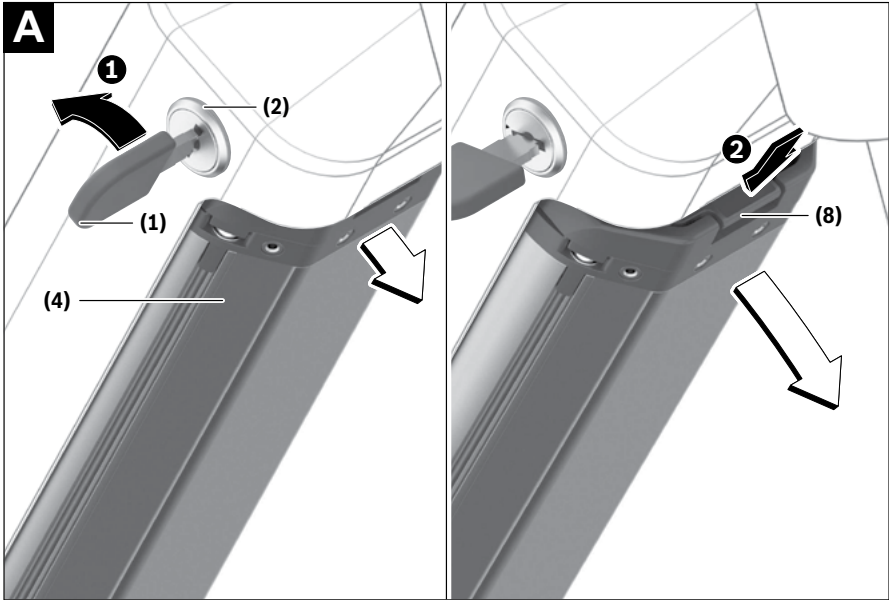

Accu verwijderen (afbeelding A)

Voor het verwijderen van de PowerTube-accu open je het slot met de sleutel (1). De accu wordt ontgrendeld en valt in de tegenhoudt beveiliging. Duw van bovenaf op de tegenhoudt beveiliging (2), de accu wordt helemaal ontgrendeld en valt in je hand. Trek de accu uit het frame. Opmerking: Veroorzaakt door verschillende gerealiseerde constructies kan het zijn dat het plaatsen en verwijderen van de accu op een andere manier moet gebeuren.

Accu plaatsen (afbeelding B)

Om ervoor te zorgen dat de accu geplaatst kan worden, moet de sleutel in het slot zitten en het slot moet geopend zijn.

1. Klap de accu naar boven (2) tot deze door de tegenhoudt beveiliging vastgehouden wordt (1).
2. Houd het slot met de sleutel open en duw de accu in het frame tot deze duidelijk

hoorbaar vastklikt (3). Controleer in alle richtingen of de accu vast zit.

3. Sluit de accu altijd met het slot af (4), omdat anders het slot open kan gaan en de accu uit de houder kan vallen.

Trek de sleutel na het afsluiten altijd uit het slot. Op deze manier voorkom je dat de sleutel eruit valt of dat de accu bij geparkeerde E-bike door onbevoegden weggepakt wordt.

3.3.2 Ontube accu (afbeelding C)

Accu verwijderen

Voor het verwijderen van de PowerPack-accu schakel je deze uit en maak je het slot met de sleutel (1) open. Kantel de accu uit de bovenste houder en trek deze uit de onderste houder.

Accu plaatsen

Om ervoor te zorgen dat de accu (2) kan

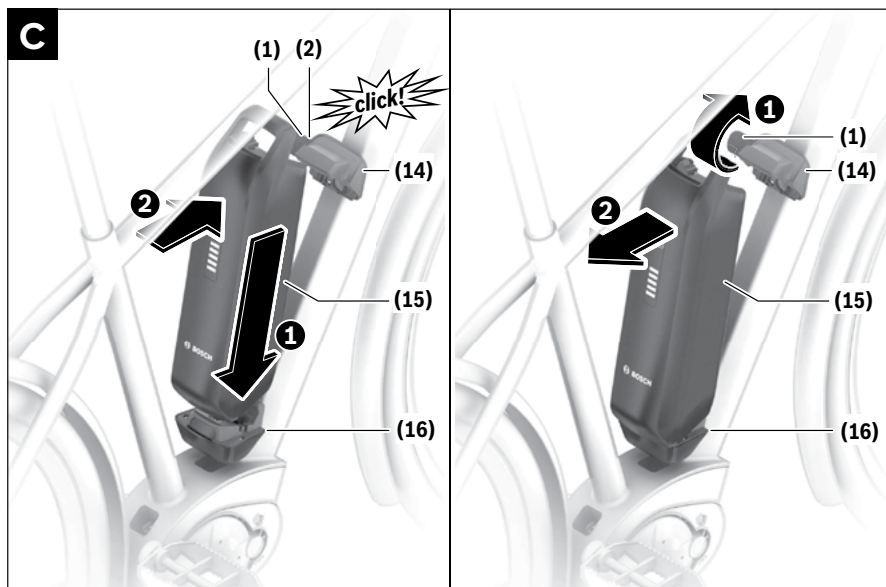

worden geplaatst, mag de sleutel niet in het slot zitten. Voor het plaatsen van de PowerPack-accu zet je deze met de contacten op de onderste houder (3) op de E-bike. Kantel deze tot de aanslag in de bovenste houder tot deze duidelijk hoorbaar vastklikt. Controleer in alle richtingen of de accu vast zit.

! Let op: Fiets niet met een sleutel die in het slot zit. Zorg ervoor dat de sleutel niet meer in het slot zit, wanneer je de E-bike parkeert.

3.3.3 Drager accu (afbeelding D)

Accu verwijderen

Voor het verwijderen van de drager-accu schakel je deze uit en maak je het slot met de sleutel open. Trek de accu uit de houder totdat deze helemaal los komt van de slede.

Accu plaatsen

Voor het plaatsen van de accu is een sleutel niet nodig. Zorg ervoor dat de accu goed geplaatst wordt op de accu slede. Je kan vervolgens de accu richting de docking duwen. De accu zal automatisch in het slot vallen zodra deze goed in de docking gedrukt wordt. Je hoort een duidelijk hoorbare klik wanneer de accu in het slot valt. Controleer in alle richtingen of de accu vast zit.

! Let op: Fiets niet met een sleutel die in het slot zit. Zorg ervoor dat de sleutel niet meer in het slot zit, wanneer je de E-bike parkeert.

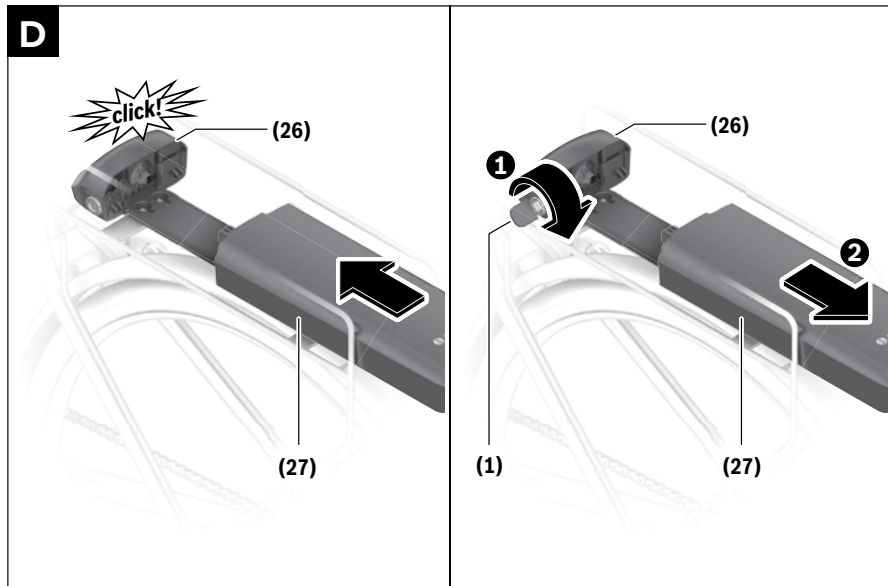

Uitgebreide informatie met betrekking tot de accu, de motor, het midden- en zijdisplay, de lader, de snelheidsensor, de actieradius, foutdiagnose, fouten oplossen, onderhoud en technische specificaties, vind je in de uitgebreide handleiding op www.gazelle.nl/service/handleidingen. Wij wensen je veel plezier bij het gebruik van jouw nieuwe fiets met Bosch aandrijving!

Tillykke med din nye Gazelle!

Tillykke med din nye Gazelle med det innovative Bosch system.
Vi ønsker dig mange kilometers cykelfornøjelse!

Ud over denne hurtigvejledning tilråder vi
at læse vores online vejledninger grundigt
(www.gazellebikes.com/da-dk/service/brugsanvisning).
Disse vejledninger supplerer hurtigvejledningen.

Du kan downloade den fulde brugervejledning fra webstedet
www.gazellebikes.com/da-dk/service/brugsanvisning.

1 Sikkerhed

1.1 Lovkrav

 Denne cykel skal som alle andre cykler overholde bestemmelserne i færdselsloven. Følgende lovkrav gælder for denne cykel:

- Motoren må kun anvendes til trædeassistance, dvs. den må kun "hjælpe", når brugeren af cyklen selv træder i pedalerne, med undtagelse af walk-assistfunktionen, som hjælper, når man skubber cyklen.
- Den gennemsnitlige, nominelle motoreffekt af en elcykel (25 km/t) må ikke være over 250 W. I takt med at farten øges, skal motoreffekten falde gradvist.
- For en elcykel gælder, at motoren skal slå fra ved (ca.) 25 km/t.
- Den maksimale motoreffekt for en speed pedelec (45 km/t) må højst være 4000 W eller højst 4 gange den effekt, som cyklisten leverer. I takt med at farten øges, skal motoreffekten falde gradvist.
- For en speed pedelec gælder, at motoren skal slå fra ved (ca.) 45 km/t.

Se også EU-overensstemmelses-erklæringen i den online vejledning på www.gazellebikes.com/da-dk/service/brugsanvisning

1.2 Sikkerhed og garanti

 Se Gazelles sikkerheds- og garanti-vejledning for alle sikkerhedsanvisninger og garantibetingelser. Denne vejledning medfølger til din cykel, og du kan også finde den på vores websted (www.gazellebikes.com/da-dk/service/brugsanvisning).

1.3 Vedligeholdelse og reparation

 Ved indstilling, vedligeholdelse eller rengøring af cyklen skal du passe på, at ledningerne ikke kommer i klemme og/eller knækker eller bliver beskadiget på skarpe kanter. Få alt monteringsarbejde og alle indstillinger udført hos din Gazelle specialforhandler.

Sørg for at overholde brugs- og opbevaringstemperaturen for el-cyklens komponenter. Motoren, displayet og batteriet skal beskyttes mod høje temperaturer (f.eks. kraftigt sollys på steder med utilstrækkelig ventilation). Disse komponenter (især batteriet) kan blive beskadiget af høje temperaturer.

2 Cykelkonfiguration

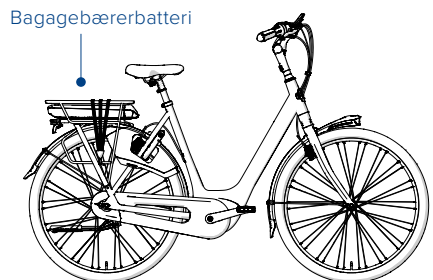
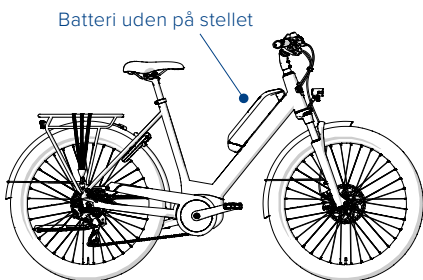
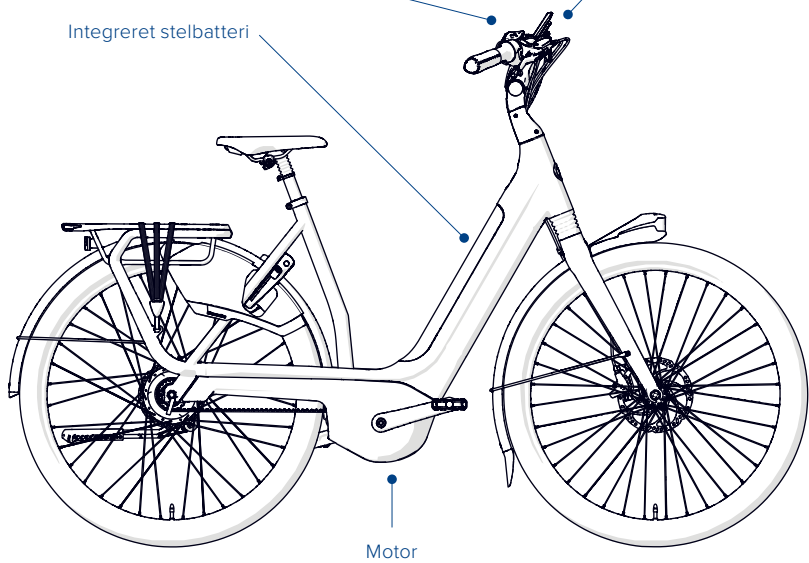
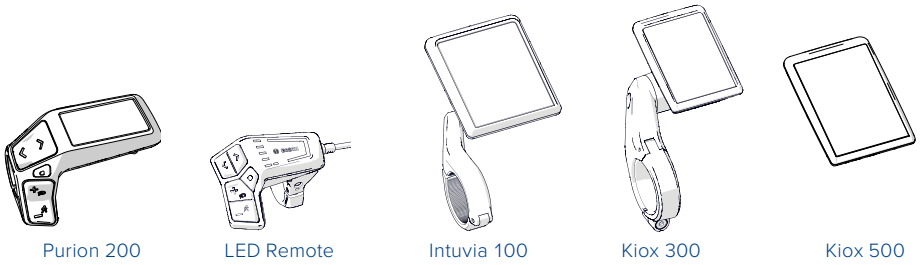

3 Startvejledning til Bosch Smart System

3.1 Betjeningsenhedens display

3.1.1 LED på fjernbetjening

NL
DA
DE
EN
FR
IT
SE

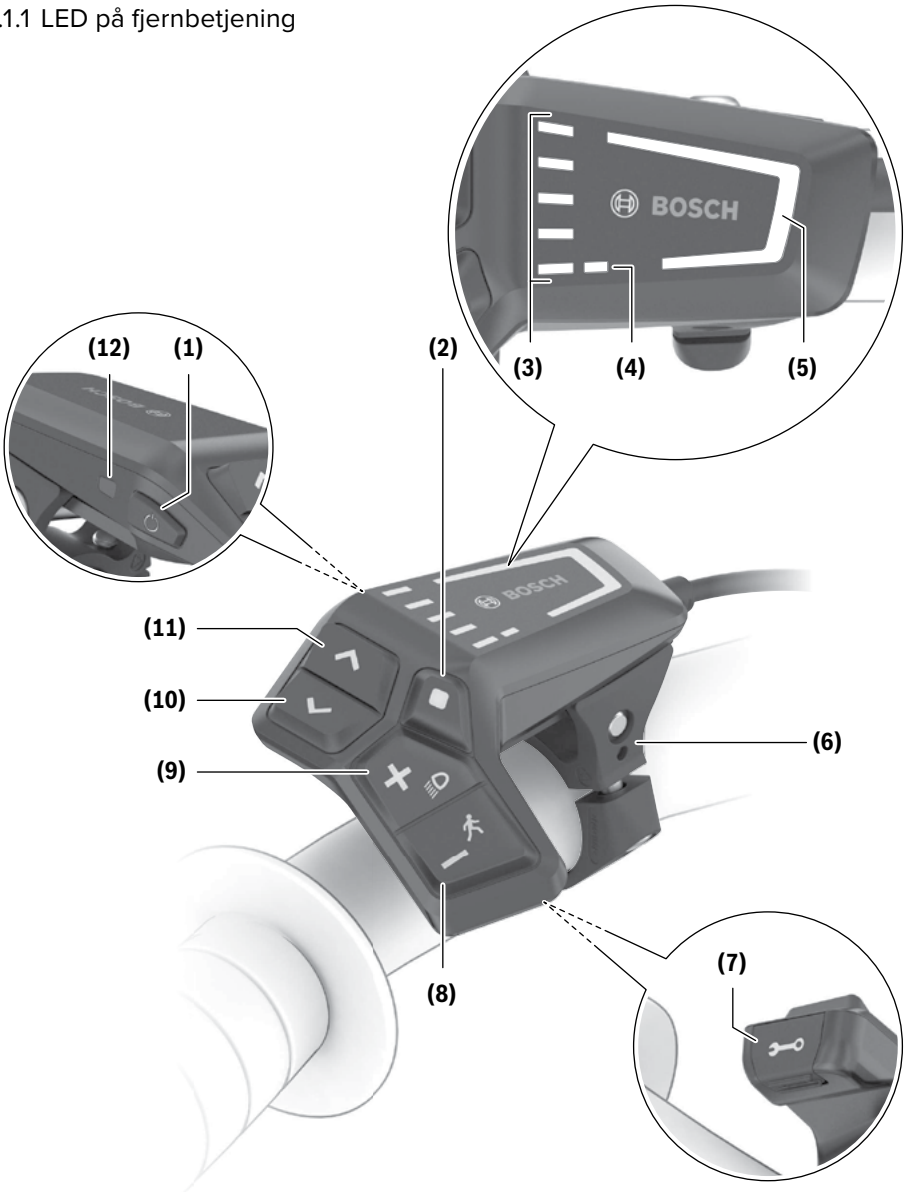

3.1.1.1 Tænd/sluk

Tænd for elcykelsystemet ved kortvarigt at trykke på knappen On/Off **(1)**. Efter opstartsanimationen vises batteriets opladningsniveau på opladningsindikatoren **(3)**, og det valgte hjælpeniveau vises **(5)** med farve. Elcyklen er klar til brug. Indikatorens lysstyrke styres af sensoren for omgivende lys **(12)**. Derfor må sensoren for omgivende lys **(12)** ikke tildækkes.

3.1.1.2 Valg af et pedalhjælpeniveau

Du kan bruge knapperne **(8)** og **(9)** til at justere, hvor meget hjælp der ydes af elcyklens motor, når du træder på pedalerne. Du kan når som helst ændre hjælpeniveauet—selv når du cykler—og det angives med farve.

3.1.1.3 Tænd/sluk for lygterne

Tænd eller sluk cykellygterne ved at trykke på knappen **(9)** i ét sekund. Det kan være,

at lysene på din cykel tændes som standard og ikke kan slukkes. Knapperne **(11)** og **(10)** styrer betjeningsenhedens lysstyrke.

3.1.1.4 Slå Walk Assist til/fra

Walk Assist-funktionen kan gøre det nemmere at skubbe elcyklen. Hastigheden ved brug af denne funktion afhænger af det valgte gear, men kan være op til maks. 4 km/t.

Tryk på knappen **(8)**, og hold den nede i mere end 1 sekund for at starte Walk Assist-funktionen. Opladningsindikatoren **(3)** slukker, og en hvid kontrollampe i gangretningen viser, at funktionen er klar til brug. For at aktivere Walk Assist skal du udføre en af følgende handlinger inden for de næste 10 sekunder:

- Skub elcyklen fremad.
- Skub elcyklen bagud.
- Bevæg elcyklen med en sidelæns
- pendulbevægelse.

Diagram over valg af pedalhjælp

Niveau	Indikator
Off	Motorhjælpen er slået fra. Elcyklen kan kun bevæges ved at træde i pedalerne, ligesom på en normal cykel.
Eco	Effektiv hjælp med maksimal effektivitet – giver maksimal rækkevidde.
Tour	Konstant hjælp – til længere ture og større rækkevidde.
Tour+	Dynamisk hjælp – til naturlig og atletisk cykling.
eMTB/ Sport	Optimal hjælp i ethvert terræn – forbedret dynamik, maksimal ydeevne ved sportscykling.
Turbo	Maksimal hjælp ved højhastighedskørsel – til sportscykling.
Auto	Pedalhjælpen tilpasser sig dynamisk din cykelsituation.
Race	Giver maksimal hjælp på eMTB-baner – med høj reaktionsevne og maksimal "Forbedret Boost", der giver den bedst mulige ydeevne i konkurrencesituationer
Cargo	Jævn, kraftfuld hjælp til sikker transport af tunge byrder.

Beskrivelserne og indstillingerne for hjælpeniveauer kan forhåndskonfigureres af producenten og vælges af cykelhandleren.



Efter aktivering begynder motoren at skubbe, og farven på de hvide bjælker skifter til isblå. Når du slipper knappen **(8)**, stopper Walk Assist. Tryk på knappen **(8)** inden for 10 sekunder for at genaktivere Walk Assist. Walk Assist deaktiveres automatisk, hvis du ikke genaktiverer funktionen inden for 10 sekunder.

3.1.2 Kiox 300/500

3.1.2.1 Betjening

Du betjener displayet og indstiller displayvisningerne ved hjælp af betjeningsenheden. Følgende diagram viser betydningen af skærmvisningens knapper på betjeningsenheden. Valgknappen har to funktioner, afhængigt af hvor længe den trykkes ned.

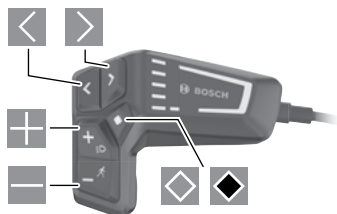

- rul til venstre
- rul til højre
- rul op
- rul ned
- gå til andet skærmeniveau (kort tryk) for at gå til indstillingsniveauet på statusskærbilledet (kort tryk)
- Få adgang til skærmrelaterede indstillinger, f.eks. **<Nulstil tur>** (tryk og hold nede > 1 sekund)

3.1.2.2 Statusskærbillede

Tryk på startskærbilledet for at få vist statusskærbilledet.



- a Batteriopladningsstatus
- b Hjælpeniveau
- c Cykellygter
- d Tid
- e Indikator for forbindelse
- f Smartphoneforbindelse
- g Forbindelsesstatus
- h Indstillingsmenu

For yderligere oplysninger anbefaler vi, at du ser den udvidede brugervejledning på www.gazelle.nl/service/handleidingen/handleiding-fietsen

3.1.3 Intuvia 100

3.1.3.1 Tilslutning til displayet

Din cykelcomputer vil normalt allerede være tilsluttet elcykelsystemet. Hvis dette ikke er tilfældet, skal du gøre følgende:





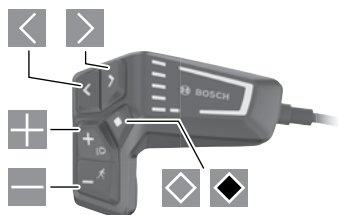

- Installer appen **e-bike Flow**.
- Aktivér *Bluetooth®* på din smartphone, og åbn appen **e-bike Flow**.
- Tryk på og slip *Bluetooth®*-knappen.
- Displayet viser enhedens id.
- Vælg den ønskede enhed med det samme id i appen **e-bike Flow**.

3.1.3.2 Betjening

Displayet styres af betjeningsenheden på venstre side af styret. Knappernes funktioner er vist nedenfor. Når du tænder for elcyklen, skal du bevæge elcyklen en smule eller trykke på displayet. Tryk på knappen On/Off på betjeningsenheden for at slukke eller rydde displayet. Displayet lukker derefter ned efter 60 sekunder.

LED Remote



-  rul til venstre
-  rul til højre
-  øg pedalhjælpeniveau
-  reducer pedalhjælpeniveau
-  valgknap (kort tryk)
-  valgknap (tryk og hold nede i mere end ét sekund)

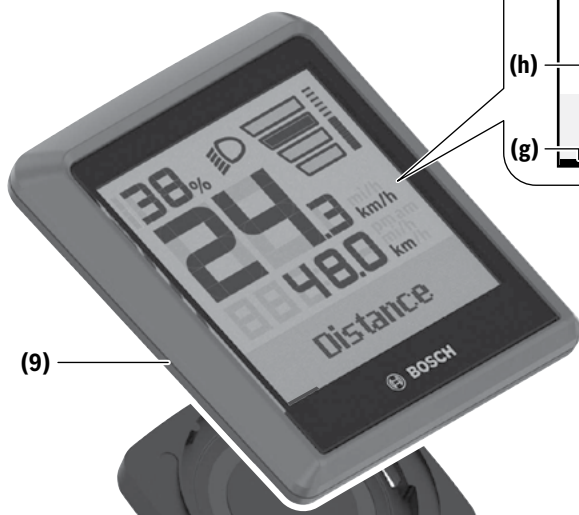

3.1.3.3 Skærmvisning

Indikatorer på cykelcomputerens display

- (a) Indikator for batteriopladning
- (b) Indikator for cykellygter
- (c) Indikator for hjælpeniveau
- (d) Indikator for motorhjælp
- (e) Enhedsindikator
- (f) Tekstindikator
- (g) Retningsbjælke
- (h) Værtdiindikator
- (i) Indikator for omdrejningstæller

For yderligere oplysninger anbefaler vi, at du ser den udvidede brugervejledning på www.gazelle.nl/service/handleidingen/handleiding-fietsen

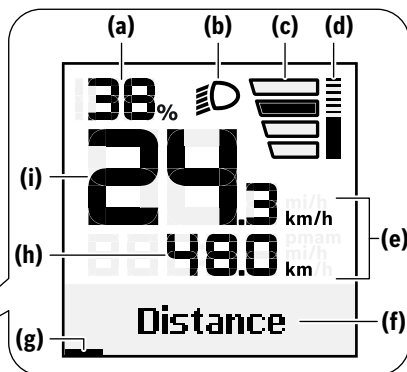

3.1.4 Purion 200

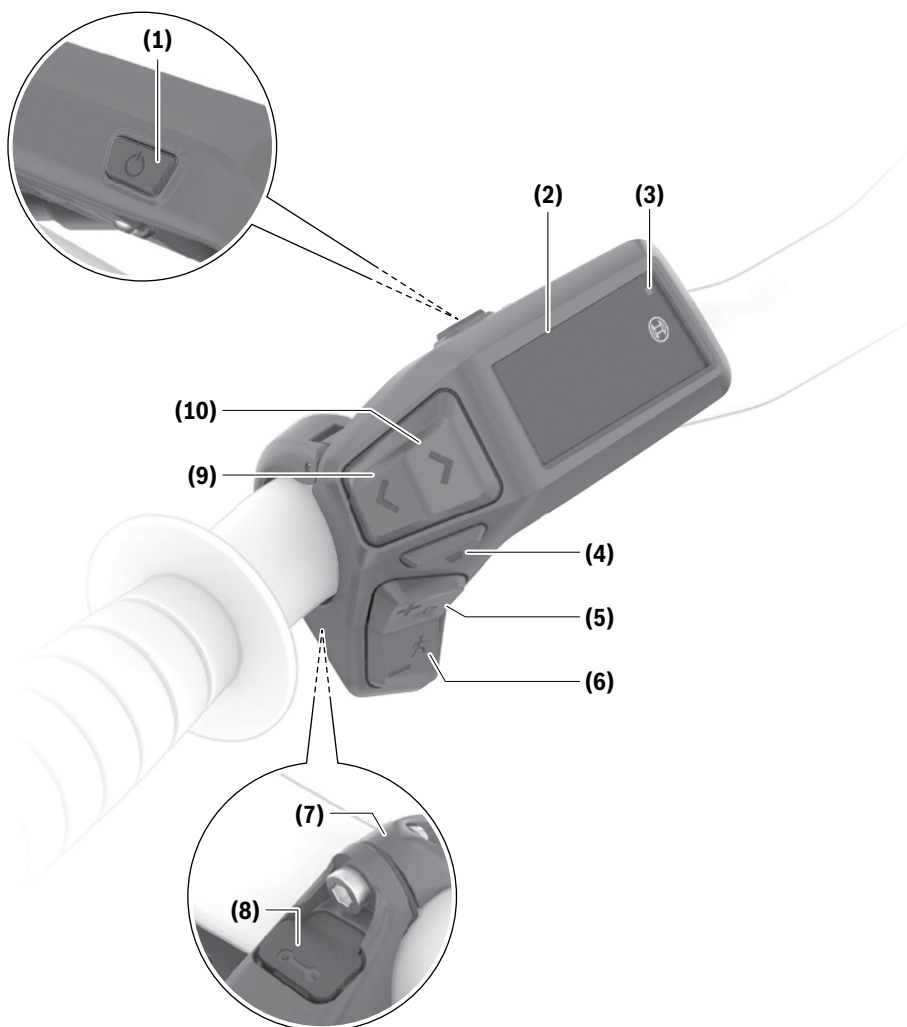

3.1.4.1 Betjening

Tænd for elcyklen ved kortvarigt at trykke på On/Off-knappen (1). Efter animationen på startskærmen er elcyklen klar til brug. Displayets lysstyrke styres af sensoren for omgivende lys (3). Derfor må sensoren for omgivende lys (3) ikke tildækkes. Kørslen

aktiveres, så snart du træder i pedalerne (undtagen hvis hjælpetilstanden er slået FRA). Hjælpen fra motoren afhænger af det valgte niveau. Når du holder op med at træde i pedalerne i normal tilstand, eller når du når en hastighed på 25-45 km/t, deaktiveres hjælpen. Hjælpen fra motoren

genaktiveres automatisk, når du begynder at træde i pedalerne, og din hastighed er under 25-45 km/t. Sluk for elcykelsystemet ved kortvarigt at trykke på On/Off-knappen **(1)**.

Du kan bruge knapperne + **(5)** og - **(6)** på styrekontakten til at øge eller reducere hjælpen og justere, hvor meget hjælp du modtager, når du træder i pedalerne. Du kan når som helst ændre hjælpeniveauet – selv når du cykler – og det angives med farve.

3.1.4.2 Displayindikatorer

Startskærm



- (a)** Ladestatus for batteriet
- (b)** Hjælpeniveau
- (c)** Indikator for hastighedsenhed
- (d)** Cyklistens pedalkraft
- (e)** Hastighed
- (f)** Drivkraft

Ved at trykke på knapperne **(9)** eller **(10)** kan du få vist andre displays.

Følgende andre displays er tilgængelige:

- Statusdisplay: Her kan du se status for tilsluttede enheder.
- Afstandsdisplay
- Turdisplay
- Rækkeviddedisplay
- Batteridisplay
- Effektdisplay
- Pedalfrekvensdisplay
- Samlet tilbagelagt afstandsdisplay
- ABS-display (ekstra)



3.2 Oplader

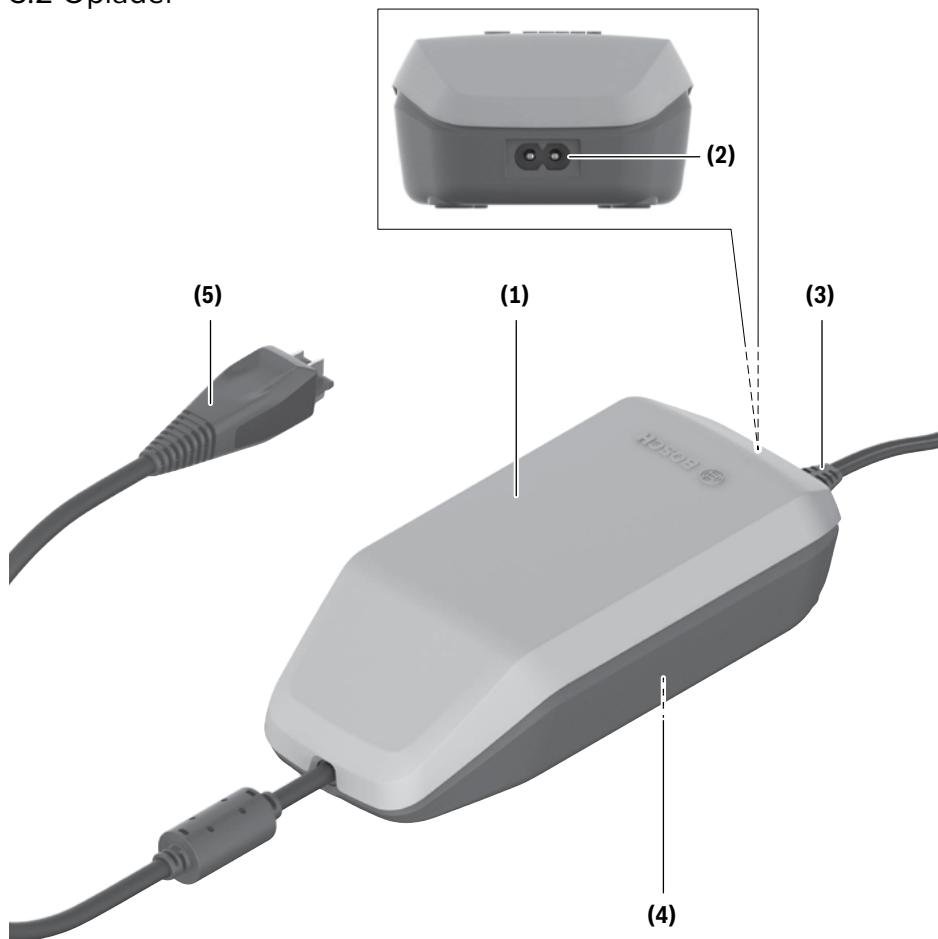

Første ibrugtagning

Vær opmærksom på netspændingen! Strømkildens spænding skal svare til specifikationerne på opladerens identifikationsmærkat. Opladere, der er klassificeret til 230 V, kan også bruges i 220 V stikkontakter. Sæt strømkablets stik (3) i opladerens stik (2). Slut strømkablet (varierer fra land til land) til strømforsyningskilden.

Opladning af batteriet, når det er afmonteret fra cyklen

Anbring altid batteriet på et rent underlag. Undgå at forurene batteristikket og kontaktpunkterne, f.eks. med sand eller jord. Sæt ladestikket (5) i batteristikket.

Opladning af batteriet på cyklen

Sluk for batteriet. Rens batteristikkets dæksel. Undgå at forurene batteristikket

NL

DA

DE

EN

FR

IT

SE

og kontaktpunkterne, f.eks. med sand eller jord. Løft batteristikkets dæksel, og sæt ladestikket (5) i batteristikket. Opvarmning af opladningstilbehøret under opladning udgør en brandfare. Oplad kun batterierne på cyklen under tørre forhold og på et sikkert sted. Hvis dette ikke er muligt, skal du tage batteriet ud af holderen og oplade det et passende sted. Læs og overhold batteriets betjeningsvejledning for at få flere oplysninger.

Opladningsprocedure

Opladningen starter, så snart opladeren er tilsluttet en batteripakke, eller når batteristikket på cyklen er tilsluttet netspænding.

Sikkerhedsbemærkning

- Bosch-elcykelopladere er kun beregnet til opladning af Bosch-elcykelbatterier. De må ikke anvendes til andre formål. Den viste Bosch-elcykeloplader er kompatibel med den nye systemgeneration af Bosch-elcykelbatterier (smartsystemet).
 - Efter opladning på cyklen skal du forsigtigt lukke dækslet til batteristikket.
 - Hold opladningstilbehøret væk fra regn eller fugt.
 - Oplad kun Bosch-litiumionbatterier, der er godkendt til elcykler. Batterispændingen skal svare til opladerens batterispænding.
 - Hold opladeren ren.
 - Kontrollér opladeren, kablet og stikket før hver brug. Brug ikke opladeren, hvis du bemærker skader. Åbn ikke opladeren.
 - Brug ikke opladeren på et meget brandfarligt underlag (f.eks. papir, tekstiler) eller i et brandfarligt miljø.
 - Vær forsigtig, når du rører ved opladeren, mens den oplader. Brug arbejdshandsker.
 - Der kan slippe dampe ud, hvis batteriet er beskadiget eller anvendes forkert. Sørg for frisk luft, og søg lægehjælp i tilfælde af ubehag.
- Elcykelbatteriet må ikke oplades uden opsyn.
 - Børn og personer, som på grund af deres fysiske, sensoriske eller mentale evner, uarbejdsdygtighed eller manglende viden ikke er i stand til at betjene opladningstilbehøret sikkert, må ikke bruge denne oplader uden opsyn eller instruktion af en ansvarlig person.



3.3 Batteri

3.3.1 Batteri inde i stellet

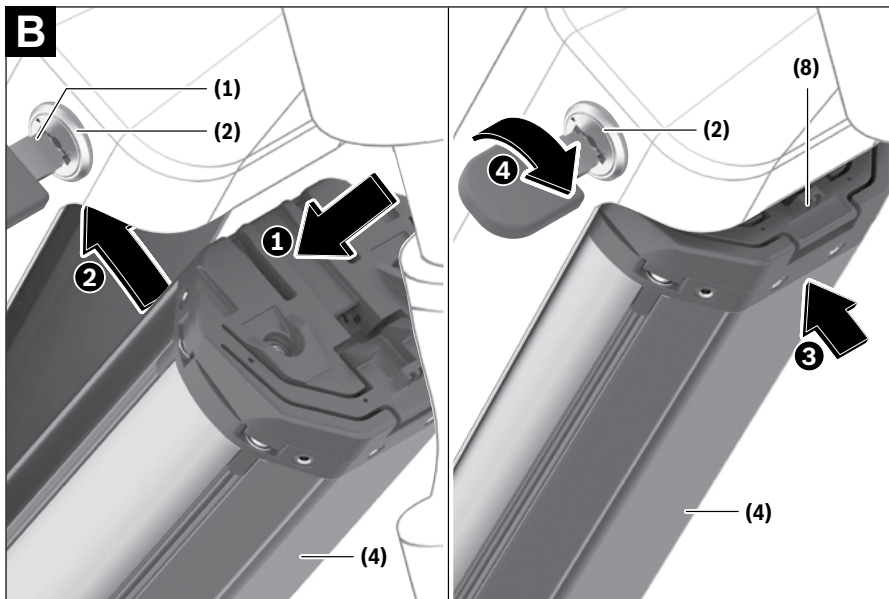
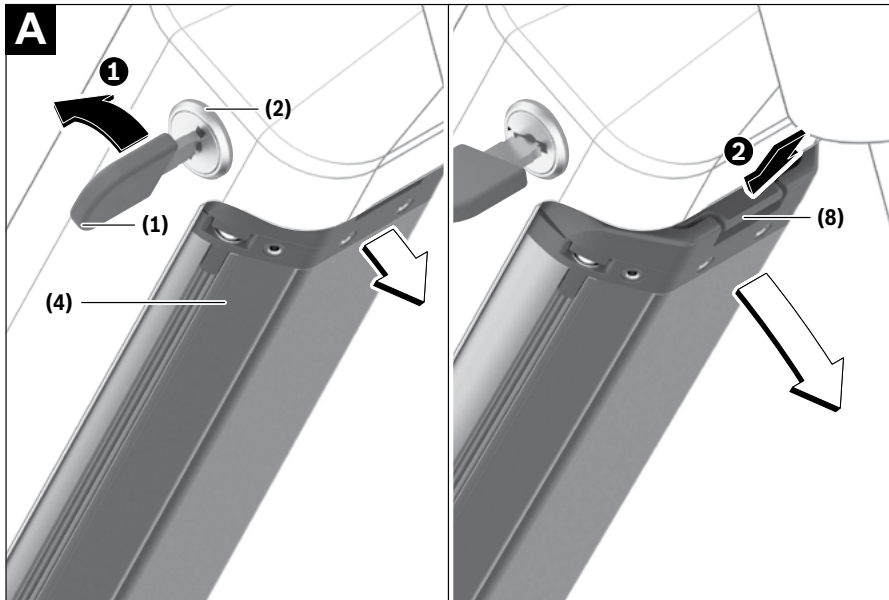

Afmontering af batteriet (figur a)

Fjern PowerTube-batteriet ved at åbne låsen med nøglen (1). Batteriet er nu låst op og frigøres i batteriholderen. Tryk på batteriholderen (2) ovenfra for at frigøre batteriet helt. Det falder ned i hånden. Træk batteriet ud af stellet.

Bemærk: På grund af de mange forskellige udførelser kan montering og afmontering af batteriet være anderledes på din elcykelmodel.

Isætning af batteriet (figur B)

For at sikre, at batteriet kan indsættes, skal nøglen sidde i låsen, og låsen skal være i åben stilling.

1. Løft batteriet op (2), indtil det fastholdes af batteriholderen (1).
2. Hold låsen åben med nøglen, og skub batteriet ind i stellet, indtil du kan høre et klik (3). Kontrollér, at batteriet sidder fast på alle sider.

3. Fastgør altid batteriet med låsen (4), da låsen ellers kan åbne sig, og batteriet kan falde ud af batteriholderen.

Træk altid nøglen ud af låsen efter låsning. Dette forhindrer, at nøglen falder ud, eller at batteriet fjernes af uautoriserede personer, mens din elcykel holder parkeret.

3.3.2 Batteri uden på stellet (figur C)

Afmontering af batteriet

Hvis du vil afmontere PowerPack-batteriet, skal du slukke det og åbne låsen med nøglen (1). Vip batteriet ud af den øverste holder, og træk det derefter ud af den nederste holder.

Isætning af batteriet

Tag nøglen ud af låsen for at isætte batteriet (2). Sæt PowerPack-batteriet i ved at sætte batterikontakterne i den nederste holder (3) på elcyklen. Vip batteriet ind i den øverste

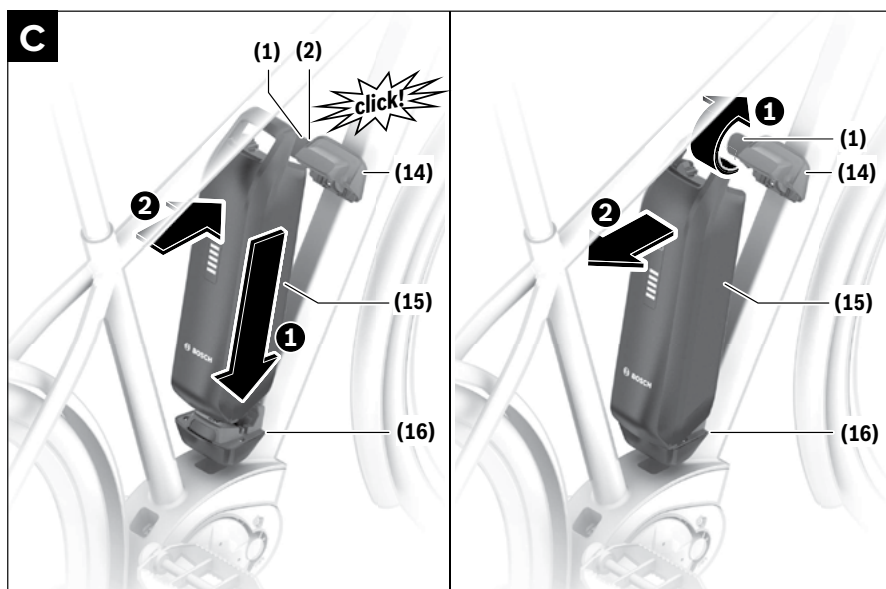

holder, indtil det klikker hørbart på plads. Kontrollér, at batteriet sidder fast på alle sider.

! Bemærk: Drej ikke nøglen, mens den stadig sidder i låsen. Sørg for, at nøglen ikke længere sidder i låsen, når elcyklen holder parkeret.

3.3.3 Bagagebærerbatteri (figur D)

Afmontering af batteriet

Hvis du vil afmontere bagagebærerbatteriet, skal du slukke det og åbne låsen med nøglen. Træk batteriet ud af holderen, indtil det er helt adskilt fra holderen.

Isætning af batteriet

Der kræves ikke en nøgle til isætning af batteriet. Sørg for, at batteriet er sat korrekt i batteriholderen. Du kan derefter skubbe

batteriet ind i docken. Batteriet falder automatisk ind i låsen, så snart det er sat korrekt i docken. Du bemærker et hørbart klik, når batteriet låses på plads. Kontrollér, at batteriet sidder fast på alle sider.

! Bemærk: Drej ikke nøglen, mens den stadig sidder i låsen. Sørg for, at nøglen ikke længere sidder i låsen, når elcyklen holder parkeret.

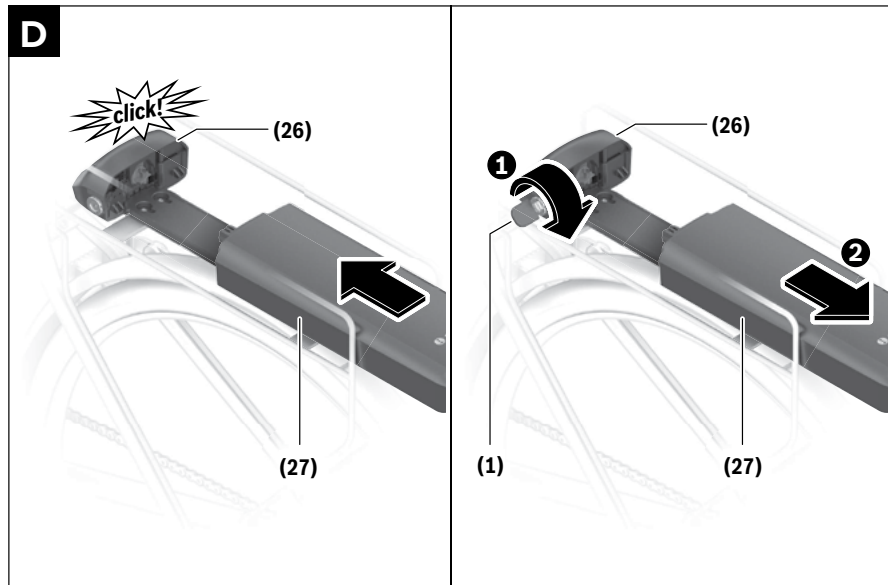

Der er udførlige oplysninger om batteriet, motoren, displayet midt på styret og monteret i siden, opladeren, fartsensoren, rækkevidde, fejlsøgning, afhjælpning af hjælp, vedligeholdelse og tekniske specifikationer i den fulde brugervejledning på www.gazellebikes.com/da-dk/service/brugsanvisning. God fornøjelse med din nye cykel med Bosch motorsystemet!

Herzlichen Glückwunsch zu Ihrem Gazelle Fahrrad!

Herzlichen Glückwunsch zu Ihrem Gazelle mit dem innovativen Bosch-System. Wir wünschen Ihnen viel Freude am Fahren.

Wir empfehlen Ihnen unbedingt, neben dieser Schnellstart-Anleitung auch unsere Online-Anleitungen (www.gazelle.de/service/bedienungsanleitung) sorgfältig durchzulesen. Diese Anleitungen sind eine Ergänzung dieser Schnellstart-Anleitung.

Auf der Website www.gazelle.de/service/bedienungsanleitung können Sie die ausführliche Gebrauchsanleitung herunterladen.

1 Sicherheit

1.1 Gesetzliche Bestimmungen

 Wie jedes Fahrrad muss auch dieses Rad die Vorschriften der Straßenverkehrsordnung erfüllen. Die folgenden gesetzlichen Bestimmungen gelten für das Fahrrad:

- Der Motor darf nur zur Tretunterstützung dienen. Das heißt: Er darf nur dann „helfen“, wenn der Fahrer des Rads auch selbst in die Pedale tritt. Davon ausgenommen ist die Schiebehilfe-Funktion, die Ihnen beim Gehen mit dem Fahrrad hilft.
- Die durchschnittliche Motorleistung eines E-Bike (25 km/h) darf nicht höher als 250 W sein. Mit steigender Geschwindigkeit muss die Motorleistung immer weiter abnehmen.
- Bei einem E-Bike muss der Motor bei (ca.) 25 km/h ausgeschaltet werden.
- Die maximale Motorleistung eines Speed Pedelecs (45 km/h) darf 4.000 W oder mehr als das Vierfache der Leistung des Fahrers nicht überschreiten. Mit steigender Geschwindigkeit muss die Motorleistung immer weiter abnehmen.
- Bei einem Speed Pedelec muss der Motor bei (ca.) 45 km/h ausgeschaltet werden.

Siehe auch die EG-Konformitätserklärung in der Online-Anleitung auf www.gazelle.de/service/bedienungsanleitung.

1.2 Sicherheit und Garantie

 Lesen Sie alle Sicherheitshinweise und Garantiebedingungen in der Gazelle Sicherheits- und Garantieanleitung. Diese Anleitung bekommen Sie normalerweise mit Ihrem Fahrrad geliefert, und Sie finden die Anleitung auch in digitaler Form auf unserer Website (www.gazelle.de/service/bedienungsanleitung).

1.3 Unterhalt und Reparatur

 Achten Sie bei Einstell-, Wartungs- oder Reinigungsarbeiten darauf, dass Kabel nicht eingeklemmt und/oder geknickt werden, und dass sie nicht durch scharfe Kanten beschädigt werden dürfen. Lassen Sie alle Montage- und Einstellarbeiten von Ihrem Gazelle-Fachhändler ausführen.

Beachten Sie die Betriebs- und Aufbewahrungstemperaturen der Komponenten des Elektrofahrrads. Schützen Sie Motor, Display und Akku vor extremen Temperaturen (z. B. grelles Sonnenlicht ohne ausreichende Belüftung). Die Komponenten (insbesondere der Akku) können durch extreme Temperaturen beschädigt werden.

2 Aufbau des Fahrrads

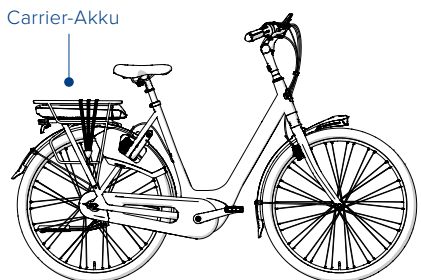
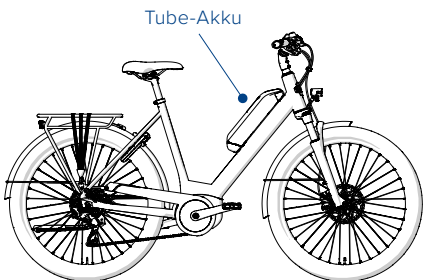
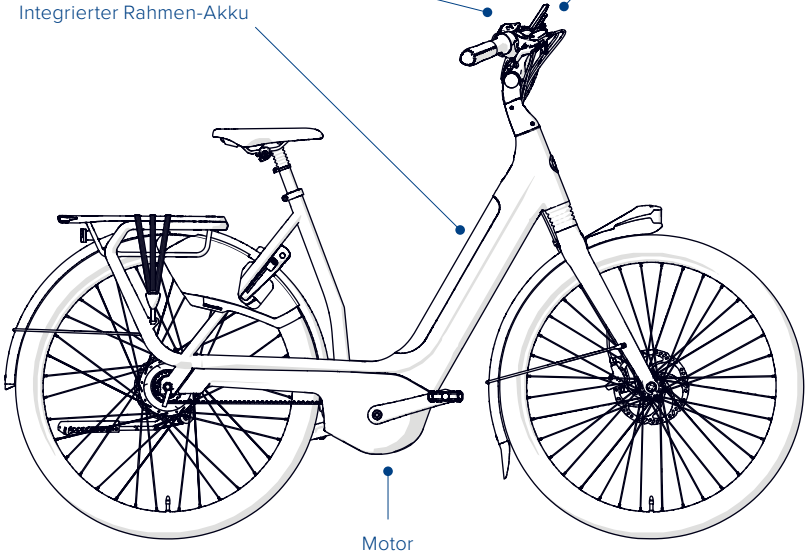
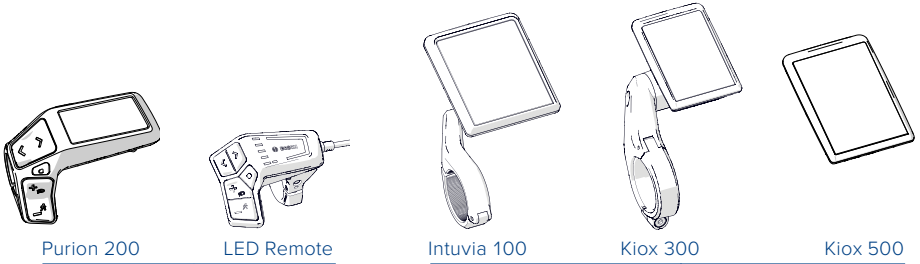

3 Schnellstart mit dem Bosch Smart System

3.1 Anzeige des Bedienelements

3.1.1 LED-Fernbedienung

- NL
- DA
- DE
- EN
- FR
- IT
- SE

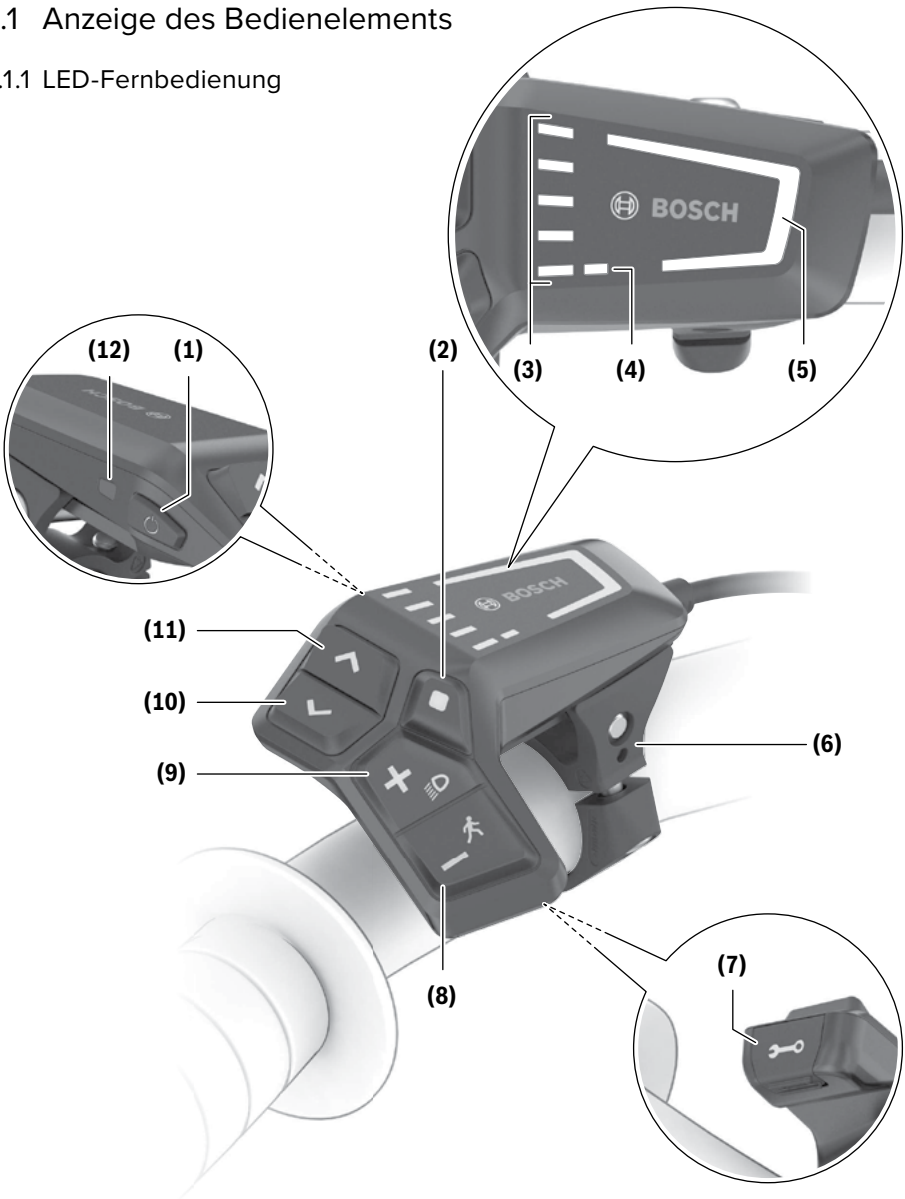

3.1.1.1 Ein-/Ausschalten

Um das E-Bike-System einzuschalten, drücken Sie kurz den Ein-/Ausschalter **(1)**. Nach der Startanimation werden der Status des Akkuladestands über die Ladeanzeige **(3)** und der ausgewählte Unterstützungslevels **(5)** in Farbe angezeigt. Das E-Bike ist einsatzbereit. Die Helligkeit der Anzeige wird vom Umgebungslichtsensor **(12)** gesteuert. Decken Sie den Umgebungslichtsensor **(12)** daher nicht ab.

3.1.1.2 Auswählen des Tretunterstützungslevels

Mit den Tasten **(8)** und **(9)** können Sie einstellen, wie viel Unterstützung der E-Bike-Motor beim Treten leistet. Sie können das Unterstützungslevel jederzeit ändern – auch während des Fahrens. Dies wird farblich angezeigt.

3.1.1.3 Ein-/Ausschalten der Scheinwerfer

Schalten Sie die Fahrradscheinwerfer ein oder aus, indem Sie die Taste **(9)** eine

Sekunde lang drücken. Es kann sein, dass die Lichter an Ihrem Fahrrad standardmäßig eingeschaltet sind und nicht ausgeschaltet werden können. Die Tasten **(11)** und **(10)** steuern die Helligkeit des Bedienelements.

3.1.1.4 Ein-/Ausschalten der Schiebeunterstützung

Die Funktion „Schiebeunterstützung“ kann das Schieben des E-Bikes erleichtern. Die Geschwindigkeit bei Verwendung dieser Funktion hängt vom gewählten Gang ab, kann aber bis zu 4 km/h betragen.

Um die Funktion „Schiebeunterstützung“ zu starten, halten Sie die Taste **(8)** länger als 1 Sekunde gedrückt. Die Ladeanzeige **(3)** erlischt, und eine weiße Fahrleuchte in Fahrtrichtung zeigt an, dass die Funktion einsatzbereit ist. Um die Schiebeunterstützung zu aktivieren, müssen Sie nun innerhalb der nächsten 10 Sekunden eine der folgenden Aktionen durchführen:

Auswahltabelle für die Tretunterstützung

Level	Anzeige
Aus	Die Motorunterstützung ist ausgeschaltet. Das E-Bike lässt sich genau wie ein normales Fahrrad nur durch Treten bewegen.
Eco	Effektive Unterstützung bei maximaler Effizienz – für maximale Reichweite.
Tour	Konsequente Unterstützung – für lange Touren und größere Reichweite.
Tour+	Dynamische Unterstützung – für natürliches und sportliches Radfahren.
eMTB/ Sport	Optimale Unterstützung in jedem Gelände – verbesserte Dynamik, maximale Leistung für den Radsport.
Turbo	Maximale Unterstützung bei schnellem Treten – für den Radsport.
Auto	Die Tretunterstützung passt sich dynamisch an Ihre Fahrsituation an.
Race	Bietet maximalen Support auf eMTB-Strecken – sehr reaktionsschnell mit maximalem „Extended Boost“ für die bestmögliche Leistung in Wettbewerbssituationen
Cargo	Gleichmäßige, starke Unterstützung für den sicheren Transport schwerer Ladung.

Die Beschreibungen und die Einstellungen für die Unterstützungslevels können vom Hersteller vorkonfiguriert und vom Fahrradhändler ausgewählt werden.



- Schieben Sie das E-Bike nach vorne.
- Schieben Sie das E-Bike nach hinten.
- Bewegen Sie das E-Bike mit einer seitlichen Pendelbewegung.

Nach der Aktivierung beginnt der Motor zu schieben, und die Farbe der laufenden weißen Balken ändert sich in Eisblau. Wenn Sie die Taste **(8)** loslassen, wird die Schiebeunterstützung angehalten. Drücken Sie die Taste **(8)** nun innerhalb von 10 Sekunden erneut, wird die Schiebeunterstützung wieder aktiviert. Die Schiebeunterstützung schaltet sich automatisch aus, wenn Sie die Funktion nicht innerhalb von 10 Sekunden wieder aktivieren.

3.1.2 Kiox 300/500

3.1.2.1 Betrieb

Display und Anzeigeansichten lassen sich über das Bedienelement steuern. Die folgende Abbildung zeigt die Bedeutung der Tasten am Bedienelement für die Bildschirmanzeige. Die Auswahltaste hat zwei Funktionen, abhängig davon, wie lange sie gedrückt wird.

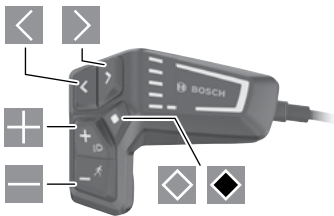

- ◀ Nach links blättern
- ▶ Nach rechts blättern
- ⊕ Nach oben scrollen
- ⊖ Nach unten scrollen
- ◊ Wechseln Sie zur zweiten Bildschirmenebene (kurzes Drücken), um die Einstellungsebene auf dem Statusbildschirm aufzurufen (kurzes Drücken).
- ◆ Zugriff auf bildschirmbezogene

Optionen, z. B. **<Reset Trip>** (länger als 1 Sekunde drücken)

3.1.2.2 Statusbildschirm

Drücken Sie ◊ auf den Startbildschirm, um den Statusbildschirm anzuzeigen.

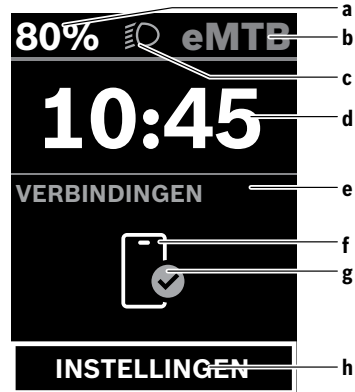

- a Akkuladestand
- b Unterstützungslevel
- c Fahrradbeleuchtung
- d Zeit
- e Verknüpfungsanzeige
- f Smartphone-Verknüpfung
- g Verknüpfungstatus
- h Menü „Einstellungen“

Detaillierte Informationen finden Sie im erweiterten Benutzerhandbuch unter www.gazelle.nl/service/handleidingen/handleiding-fietsen

3.1.3 Intuvia 100

3.1.3.1 Mit dem Display verknüpfen

Ihr Bordcomputer ist in der Regel bereits mit dem E-Bike-System verknüpft. Ist dies nicht der Fall, führen Sie die folgenden Schritte aus:

- Installieren Sie die **E-Bike Flow**-App.
- Aktivieren Sie **Bluetooth®** auf Ihrem Smartphone und öffnen Sie die **E-Bike Flow**-App.

- Drücken Sie kurz auf die *Bluetooth®*-Taste.
- Auf dem Display wird nun die Geräte-ID angezeigt.
- Wählen Sie in der **E-Bike Flow**-App das gewünschte Gerät mit genau dieser ID aus.

- ◀ Nach links blättern
- ▶ Nach rechts blättern
- ⊞ Tretunterstützungslevel erhöhen
- ⊞ Tretunterstützungslevel reduzieren
- ◇ Auswahltaste (kurzes Drücken)
- ◆ Auswahltaste (länger als eine Sekunde drücken und halten)

3.1.3.2 Betrieb

Das Display wird über das Bedienelement auf der linken Seite des Lenkers gesteuert. Die Tastenfunktionen sind unten dargestellt. Um das E-Bike einzuschalten, bewegen Sie das E-Bike leicht oder tippen Sie auf das Display. Zum Ausschalten drücken Sie den Ein-/Ausschalter am Bedienelement oder löschen Sie das Display. Das Display schaltet sich dann nach 60 Sekunden aus.

LED Remote

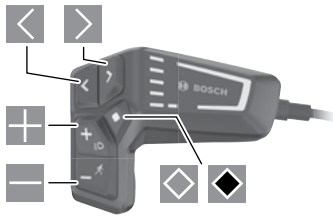

3.1.3.3 Bildschirmanzeige

Anzeigeleuchten des Bordcomputers

- (a) Akkuladestandsanzeige
- (b) Fahrradbeleuchtung
- (c) Anzeige des Unterstützungslevels
- (d) Motorunterstützungsanzeige
- (e) Einheitenanzeige
- (f) Textanzeige
- (g) Orientierungsleiste
- (h) Wertanzeige
- (i) Tachometeranzeige

Detaillierte Informationen finden Sie im erweiterten Benutzerhandbuch unter www.gazelle.nl/service/handleidingen/handleiding-fietsen

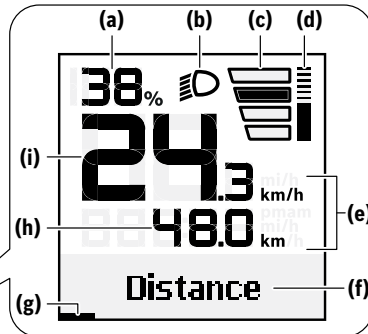
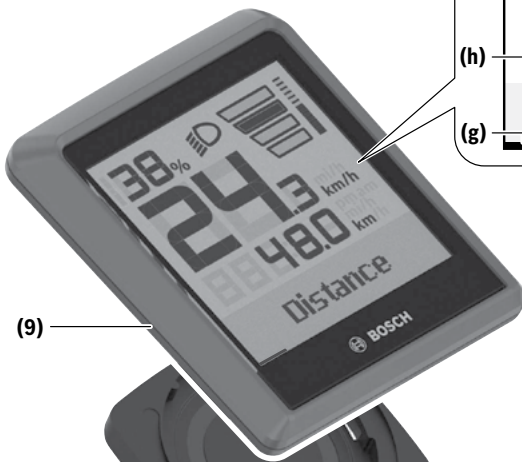

3.1.4 Purion 200

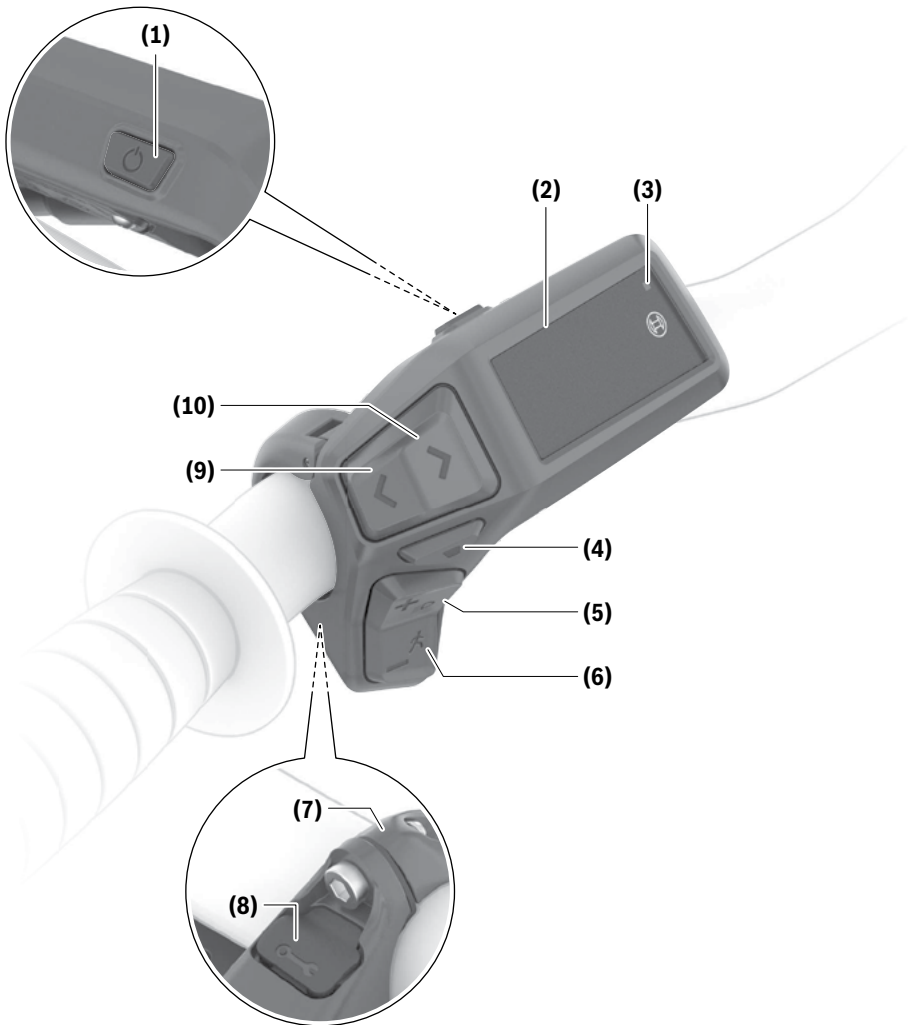

3.1.4.1 Betrieb

Um das E-Bike einzuschalten, drücke kurz den Ein-/Ausschalter **(1)**. Nach der Animation auf dem Startbildschirm ist das E-Bike einsatzbereit. Die Helligkeit der Anzeige wird vom Umgebungslichtsensor **(3)** gesteuert.

Decke den Umgebungslichtsensor **(3)** daher nicht ab. Der Antrieb wird aktiviert, sobald die Pedale betätigt werden (außer bei AUSGESCHALTETEM Unterstützungsmodus). Die Antriebsleistung hängt vom gewählten Unterstützungslevel ab. Wenn die Pedale im normalen Modus

nicht mehr betätigt werden oder eine Geschwindigkeit von 25-45 km/h erreicht wird, wird der Antrieb deaktiviert. Der Antrieb wird automatisch wieder aktiviert, wenn du in die Pedale trittst und deine Geschwindigkeit unter 25-45 km/h liegt. Um das E-Bike auszuschalten, drücke kurz (< 3 s) den Ein-/Ausschalter **(1)**.

- Anzeige der Leistung
- Anzeige der Trittfrequenz
- Anzeige der Gesamtdistanz
- ABS-Anzeige (optional)

Mit den Tasten + **(5)** und - **(6)** auf dem Bedienschalter kannst du das Unterstützungslevel erhöhen oder verringern und zudem einstellen, wie viel Unterstützung du erhältst, wenn du in die Pedale trittst. Du kannst das Unterstützungslevel jederzeit ändern – auch während des Fahrens. Dies wird farblich angezeigt.

3.1.4.2 Anzeigeleuchten

Start-Screen



- (a)** Akkuladestand des E-Bikes
- (b)** Unterstützungslevel
- (c)** Anzeige der Geschwindigkeitseinheit
- (d)** Tretleistung des Fahrers
- (e)** Geschwindigkeit
- (f)** Antriebsleistung

Durch Drücken der Tasten **(9)** oder **(10)** kann zu weiteren Anzeigen umgeschaltet werden. Die folgenden Anzeigen sind zusätzlich verfügbar:

- Statusbildschirm: Hier siehst du den Status der angeschlossenen Geräte.
- Anzeige der Distanz
- Anzeige der Fahrten
- Anzeige der Reichweite
- Anzeige des E-Bike-Akkus



3.2 Ladegerät

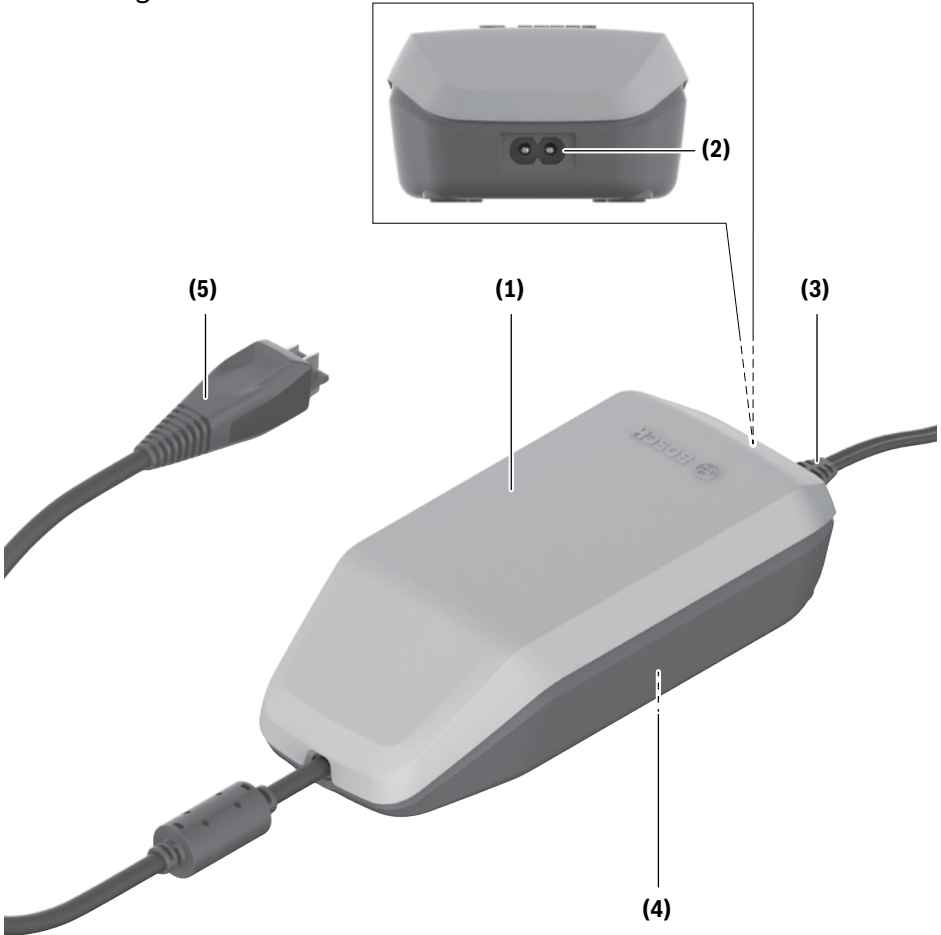

Erste Verwendung

Achten Sie auf die Netzspannung! Die Spannung der Stromquelle muss den Spezifikationen auf dem Typenschild des Ladegeräts entsprechen. Ladegeräte mit einer Nennleistung von 230 V können auch mit 220-V-Steckdosen verwendet werden. Stecken Sie den Stecker **(3)** des Netzkabels in die Buchse **(2)** des Ladegeräts. Schließen Sie das Netzkabel (je nach Land unterschiedlich) an die Netzstromquelle an.

Laden des Akkus außerhalb des Fahrrads

Legen Sie den Akku immer auf einer sauberen Oberfläche ab. Achten Sie darauf, die Ladebuchse und Kontaktpunkte nicht mit Sand oder Erde o.ä. zu verschmutzen. Stecken Sie den Stecker des Ladegeräts **(5)** in die Buchse des Akkus.

Laden des Akkus am Fahrrad

Schalten Sie den Akku aus. Reinigen Sie die Abdeckung der Ladebuchse.

Achten Sie darauf, die Ladebuchse und Kontaktpunkte nicht mit Sand oder Erde o.ä. zu verschmutzen. Heben Sie die Abdeckung der Ladebuchse an und stecken Sie den Ladestecker **(5)** in die Ladebuchse. Das Erhitzen des Ladezubehörs während des Ladevorgangs stellt ein Brandrisiko dar. Laden Sie Akkus nur bei trockenen Bedingungen und an einem sicheren Ort direkt am Fahrrad auf. Ist dies nicht möglich, entfernen Sie den Akku aus der Halterung, und laden Sie ihn an einem geeigneten Ort auf. Weitere Informationen finden Sie in der Betriebsanleitung des Akkus.

Ladevorgang

Der Ladevorgang beginnt, sobald das Ladegerät an einen Akku oder die Ladebuchse des Fahrrads an das Stromnetz angeschlossen ist.

Sicherheitshinweis

- E-Bike-Ladegeräte von Bosch sind nur zum Laden von E-Bike-Akkus von Bosch vorgesehen. Die Verwendung für andere Zwecke ist nicht zulässig. Das hier gezeigte E-Bike-Ladegerät von Bosch ist kompatibel mit der neuen Systemgeneration der E-Bike-Akkus von Bosch (dem „Smart System“).
- Schließen Sie nach dem Laden am Fahrrad vorsichtig die Abdeckung der Ladebuchse.
- Schützen Sie das Ladezubehör vor Regen und Feuchtigkeit.
- Laden Sie nur für E-Bikes zugelassene Lithium-Ionen-Akkus von Bosch. Die Akkuspannung muss mit der Akkuspannung des Ladegeräts übereinstimmen.
- Halten Sie das Ladegerät sauber.
- Prüfen Sie vor jedem Gebrauch das Ladegerät, das Kabel und den Stecker. Verwenden Sie das Ladegerät nicht, wenn Sie Schäden bemerken. Öffnen Sie das Ladegerät nicht.
- Verwenden Sie das Ladegerät nicht auf leicht entzündlichen Oberflächen (z. B. Papier, Textilien) oder in entflammaren Umgebungen.
- Seien Sie vorsichtig, wenn Sie das Ladegerät während des Ladevorgangs berühren. Tragen Sie idealerweise Arbeitshandschuhe.
- Bei Beschädigung oder unsachgemäßer Verwendung des Akkus können Dämpfe austreten. Sorgen Sie für frische Luft und suchen Sie bei Unwohlsein einen Arzt auf.
- Der E-Bike-Akku darf nicht unbeaufsichtigt aufgeladen werden.
- Kinder und Personen, die aufgrund ihrer physischen, sensorischen oder geistigen Fähigkeiten, sonstiger mangelnder Fähigkeiten oder mangelnder Kenntnisse nicht in der Lage sind, das Ladezubehör sicher zu bedienen, dürfen dieses Ladegerät nur unter Aufsicht oder Anweisung einer verantwortlichen Person verwenden.



3.3 Akku

3.3.1 In-Tube-Akku

NL
DA
DE
EN
FR
IT
SE

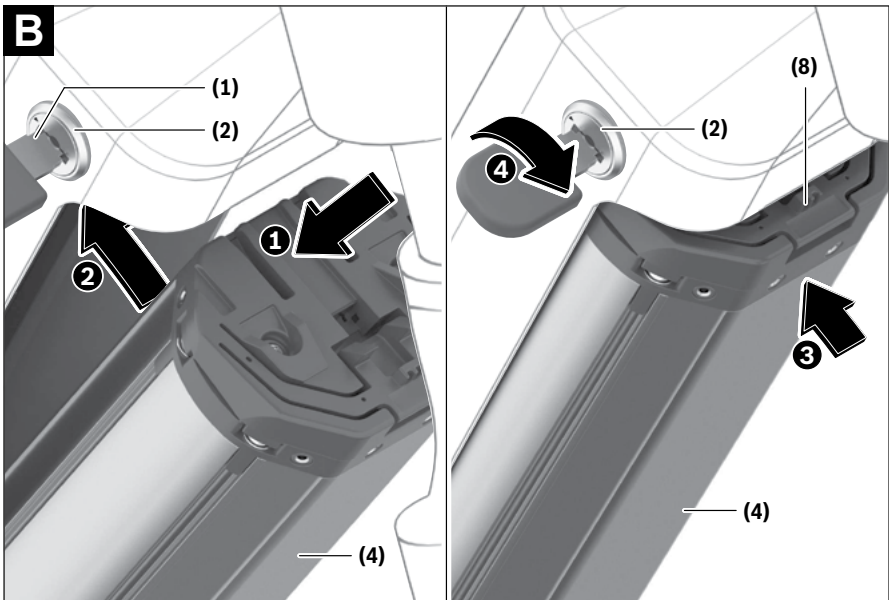
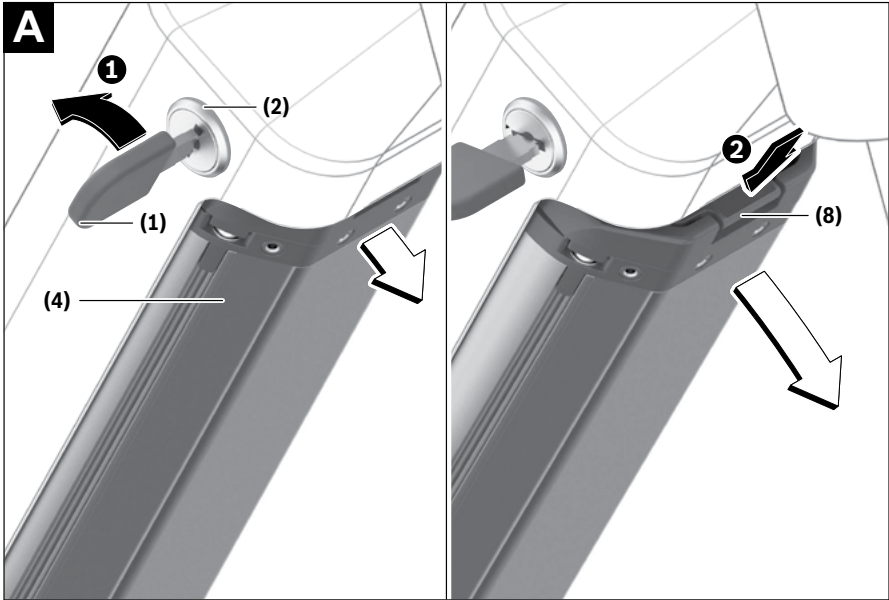

Ausbau des Akkus (Abbildung a)

Entfernen Sie den PowerTube-Akku, indem Sie die Verriegelung mit dem Schlüssel **(1)** öffnen. Der Akku ist nun entriegelt und wird nur noch vom Schutzbügel der Halterung gehalten. Drücken Sie von oben auf den Schutzbügel **(2)**, um den Akku vollständig zu lösen. Er fällt Ihnen dann in die Hand. Entfernen Sie den Akku aus dem Rahmen. Anmerkung: Aufgrund der Vielzahl von Bauarten können Ein- und Ausbau des Akkus bei Ihrem E-Bike-Modell von der Beschreibung abweichen.

Einbauen des Akkus (Abbildung B)

Damit der Akku sicher eingebaut werden kann, muss sich der Schlüssel im Schloss befinden. Das Schloss muss in der geöffneten Position sein.

1. Heben Sie den Akku an **(2)**, bis er vom Schutzbügel **(1)** gehalten wird.
2. Halten Sie das Schloss mit dem Schlüssel offen und drücken Sie den Akku in den

Rahmen, bis er hörbar einrastet **(3)**. Prüfen Sie, ob der Akku an allen Seiten fest sitzt.

3. Sichern Sie den Akku immer mit der Verriegelung **(4)**, da sich die Verriegelung sonst öffnen und der Akku aus dem Schutzbügel fallen kann.

Ziehen Sie nach dem Verriegeln immer den Schlüssel aus dem Schloss. Dadurch wird verhindert, dass der Schlüssel herausfällt oder der Akku von unbefugten Personen entfernt wird, während Ihr E-Bike geparkt ist.

3.3.2 On-Tube-Akku (Abbildung C)

Entfernen des Akkus

Um den PowerPack-Akku zu entfernen, schalten Sie ihn zunächst aus und öffnen Sie dann das Schloss mit dem Schlüssel **(1)**. Kippen Sie den Akku aus der oberen Halterung, und ziehen Sie ihn dann aus der unteren Halterung.

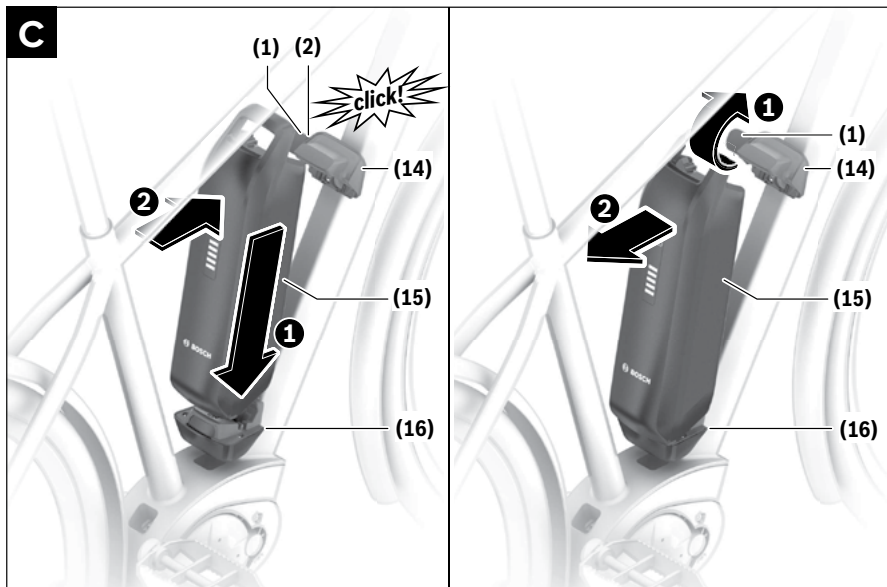

Einsetzen des Akkus

Zum Einsetzen des Akkus (2) muss der Schlüssel aus dem Schloss entfernt werden. Setzen Sie den PowerPack-Akku ein, indem Sie den Akku mit seinen Kontakten in die untere Halterung (3) des E-Bikes einsetzen. Kippen Sie den Akku in die obere Halterung, bis er hörbar einrastet. Prüfen Sie, ob der Akku an allen Seiten fest sitzt.

! Anmerkung: Fahren Sie nicht, wenn der Schlüssel noch im Schloss steckt. Stellen Sie sicher, dass sich der Schlüssel nicht mehr im Schloss befindet, wenn Sie das E-Bike abstellen.

3.3.3 Carrier-Akku (Abbildung D)

Entfernen des Akkus

Um den Carrier-Akku zu entfernen, schalten Sie diesen aus und öffnen Sie das Schloss mit dem Schlüssel. Ziehen Sie den Akku aus

der Halterung, bis er sich vollständig von der Halterung gelöst hat.

Einsetzen des Akkus

Zum Einsetzen des Akkus ist kein Schlüssel erforderlich. Stellen Sie sicher, dass der Akku ordnungsgemäß in die Akkuhalterung eingesetzt ist. Sie können den Akku dann in das Dock schieben. Der Akku fällt automatisch in die Verriegelung, sobald er ordnungsgemäß in das Dock eingesetzt wird. Sie werden ein hörbares Klicken wahrnehmen, wenn der Akku einrastet. Prüfen Sie, ob der Akku an allen Seiten fest sitzt.

! Anmerkung: Fahren Sie nicht, wenn der Schlüssel noch im Schloss steckt. Stellen Sie sicher, dass sich der Schlüssel nicht mehr im Schloss befindet, wenn Sie das E-Bike abstellen.

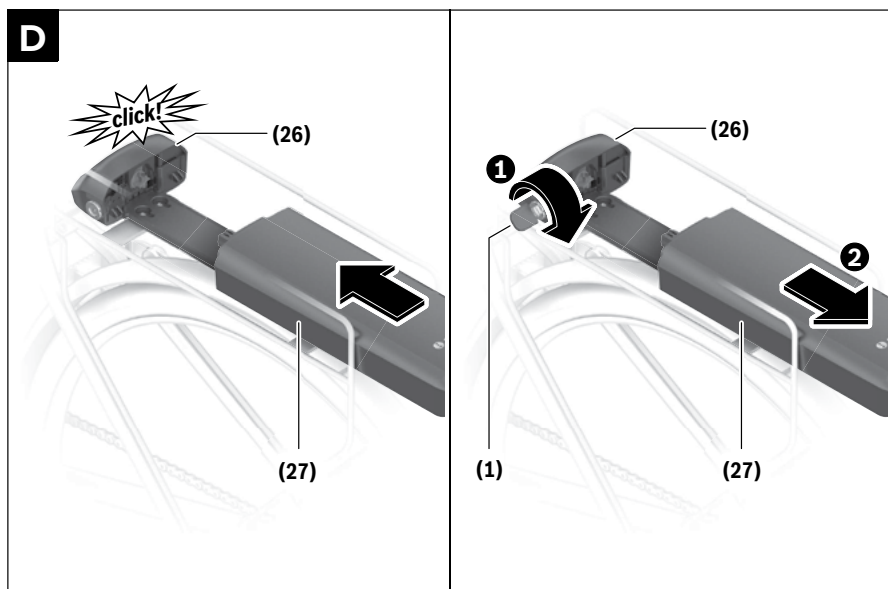

Ausführliche Informationen über den Akku, den Motor, das Mittel- und Seitendisplay, das Ladegerät, den Geschwindigkeitssensor, die Reichweite, die Fehlerdiagnose, die Fehlerbehebung, die Wartung und die technischen Daten finden Sie in der ausführlichen Anleitung auf www.gazelle.de/service/bedienungsanleitung. Wir wünschen Ihnen viel Spaß beim Fahren mit Ihrem neuen Fahrrad mit Bosch-Antrieb.

Congratulations on your Gazelle bike!

Congratulations on your Gazelle with the innovative Bosch system. We wish you many miles of cycling enjoyment.

We strongly advise you to read through our online manuals attentively in addition to this quick start document (www.gazellebikes.com/en-gb/service/manuals).

These manuals supplement this quick start document. You can download the comprehensive user manual from the www.gazellebikes.com/en-gb/service/manuals website.

1 Safety

1.1 Legal requirements



Like all bicycles, the bike must comply with the requirements of the national highway code. The legal requirements set out below are applicable to the bike:

- The motor may only be used to assist pedalling, i.e. it must only “help” when the bike user applies effort to the pedals him or herself. The walk assist function is an exception to this is; it helps when wheeling the bike.
- The average motor power of an e-bike (25 km/h) must not exceed 250 W. As speed increases motor power must continue to drop progressively.
- The motor of an e-bike must stop at (approx.) 25 km/h.
- The maximum motor power of a speed pedelec (45 km/h) may not be more than 4000 W or more than 4 times the power delivered by the rider. As speed increases motor power must continue to drop progressively.
- The motor of a speed pedelec must stop at (approx.) 45 km/h.

See also EC Declaration of Conformity in the online manual at www.gazellebikes.com/en-gb/service/manuals.

1.2 Safety and warranty



Read the Gazelle Safety and Warranty manual for all safety instructions and warranty conditions. You will be supplied with this manual included as standard with your bike and you can also access it digitally on our website www.gazellebikes.com/en-gb/service/manuals.

1.3 Maintenance and repair



When carrying out settings, as well as maintenance or cleaning jobs, be aware that cables must not be pinched and/or kinked nor must they be damaged by sharp edges. Have all fitting and setting jobs carried out by your Gazelle specialist.

Observe operating and storage temperatures for e-bike components. Protect the motor, display and battery against extreme temperatures (e.g. intense sunlight without adequate ventilation). These components (especially the battery) can be damaged by extreme temperatures.

2 Bike configuration

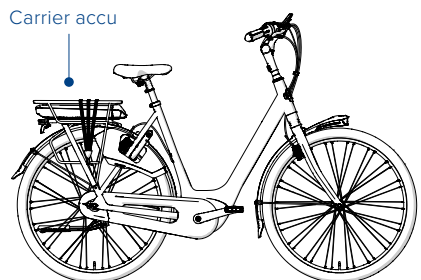
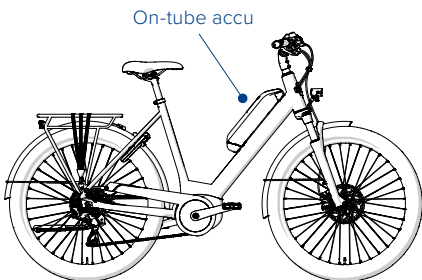
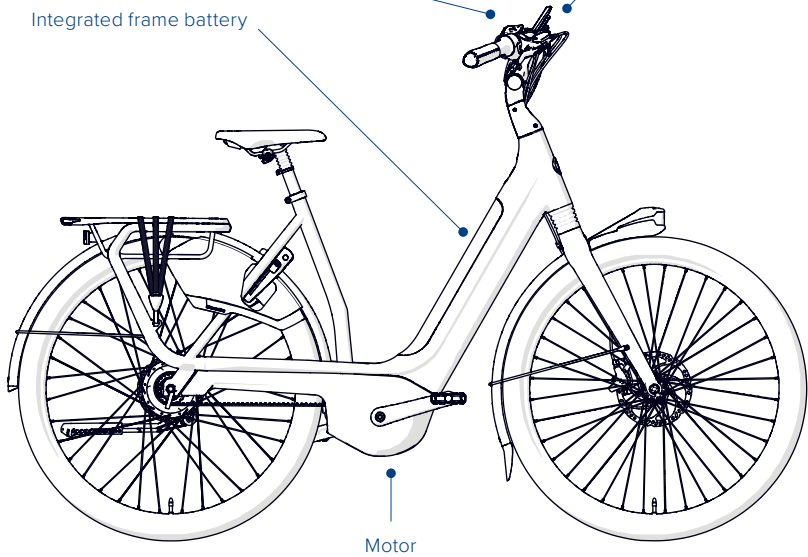
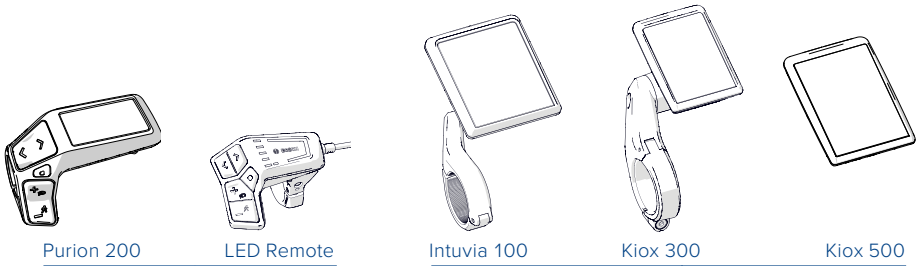

3 Bosch Smart System quick start

3.1 Control unit display

3.1.1 LED remote

NL
DA
DE
EN
FR
IT
SE

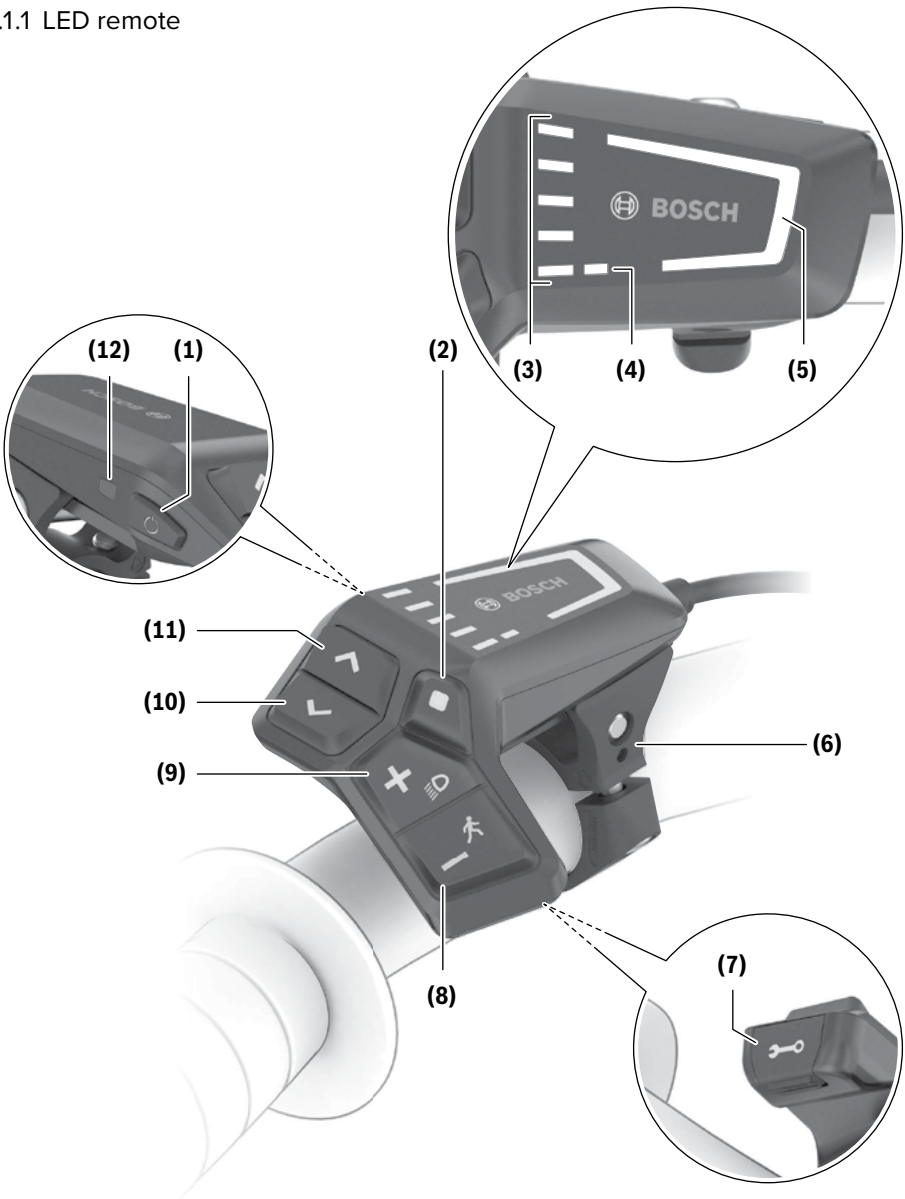

3.1.1.1 Turning on/off

To switch on the e-bike system, briefly press the on/off button **(1)**. After the start-up animation, the status of the battery charge level is shown by the charge indicator **(3)** and the selected assistance level is indicated **(5)** in colour. The e-bike is ready for use. The brightness of the indicator is controlled by the ambient light sensor **(12)**. For that reason, do not cover the ambient light sensor **(12)**.

3.1.1.2 Selecting a pedal assistance level

You can use buttons **(8)** and **(9)** to adjust how much assistance is provided by the e-bike motor when you pedal. You can change the assistance level at any time—even while cycling—and it will be indicated in colour.

3.1.1.3 Turning lights on/off

Switch the bicycle lights on or off by pressing button **(9)** for one second. It may be that the lights on your bike are switched on by default and cannot be switched off. Buttons **(11)** and **(10)** control the brightness of the control unit.

3.1.1.4 Turning Walk Assist on/off

The Walk Assist feature can make pushing the e-bike easier. The speed when using this feature depends on the gear selected, but can be up to maximum of 4 km/h.

To start the Walk Assist feature, press and hold the button **(8)** for more than 1 second. The charge indicator **(3)** goes out and a white running light in the direction of travel shows that the function is ready for use. To activate Walk Assist, you must do either one

Pedal assistance selection chart

Level	Indicator
Off	The motor assistance is off. The e-bike can only be moved by pedalling, as with a normal bicycle.
Eco	Effective assistance with maximum efficiency — for maximum range.
Tour	Consistent assistance — for long-range trips and greater range.
Tour+	Dynamic assistance — for natural and athletic cycling.
eMTB/ Sport	Optimal assistance on any terrain — enhanced dynamics, maximum performance for sports cycling.
Turbo	Maximum assistance at high-speed pedalling — for sports cycling.
Auto	Pedalling assistance dynamically adapts to your cycling situation.
Race	Provides maximum support on eMTB courses — highly responsive and provides maximum "Extended Boost" for the best possible performance in competitive situations
Cargo	Even, powerful assistance for safe transport of heavy weights.
The descriptions and assistance levels settings can be preconfigured by the manufacturer and selected by the bicycle dealer.	



of the following actions within the next 10 seconds:

- Push the e-bike forwards.
- Push the e-bike backwards.
- Move the e-bike with a sideways pendulum movement.

After activation, the motor starts to push and the colour of the continuous white bars changes to ice blue. When you release the button **(8)**, the Walk Assist will stop. Pressing the button **(8)** within 10 seconds will reactivate Walk Assist. Walk Assist shuts off automatically if you do not reactivate the feature within 10 seconds.

3.1.2 Kiox 300/500

3.1.2.1 Operation

You operate the display and set the display views using the control unit. The following diagram shows the meanings of the buttons on the control unit for the screen display. The selection button has two functions, depending on how long it is pressed.

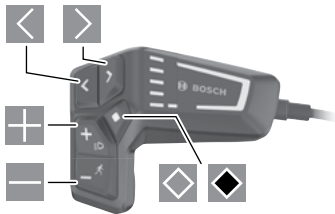

- ◀ scroll left
- ▶ scroll right
- ⊕ scroll up
- ⊖ scroll down
- ◊ go to second screen level (short press) to enter the setting level on the status screen (short press)
- ◆ access screen-related options e.g. **<Reset trip>** (press and hold >1 second)

3.1.2.2 Status screen

Press ◊ on the start screen to display the status screen.

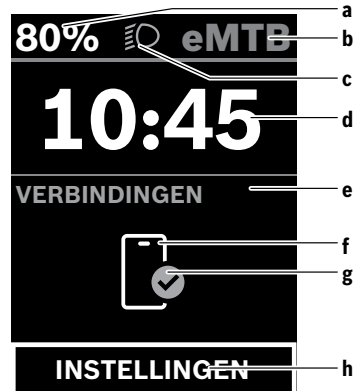

- a Battery charge status
- b Assistance level
- c Bike lighting
- d Time
- e Connection indicator
- f Smartphone connection
- g Connection status
- h Settings menu

For detailed information, we recommend consulting the Extended User Guide at www.gazellebikes.com/en-gb/service/manuals.

3.1.3 Intuvia 100

3.1.3.1 Connecting to the display

Your on-board computer will normally already be connected to the e-bike system. If this is not the case, take the following steps:

- Install the **e-bike Flow** app.
- Activate **Bluetooth®** on your smartphone and open the **e-bike Flow** app.
- Press and release the **Bluetooth®** button.
- The display shows the device ID.
- In the **e-bike Flow** app, select the desired device with the same ID.

3.1.3.2 Operation

The display is operated by the control unit on the left-hand side of the handlebars. The functions of the buttons are shown below. To switch the e-bike on, move the e-bike slightly or tap on the display. To switch it off, press the on/off button on the control unit or clear the display. The display will then shut down after 60 seconds.

LED Remote

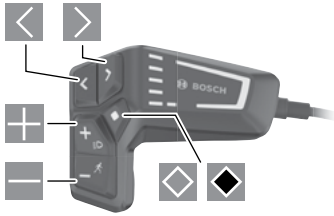

- ◀ scroll left
- ▶ scroll right
- ⊕ increase pedal assistance level
- ⊖ reduce pedal assistance level
- ◇ selection button (short press)
- ◆ selection button (press and hold more than one second)

3.1.3.3 Screen display

On-board computer display indicators

- (a) Battery charge indicator
- (b) Bike lighting indicator
- (c) Assistance level indicator
- (d) Motor assistance indicator
- (e) Unit indicator
- (f) Text indicator
- (g) Orientation bar
- (h) Value indicator
- (i) Tachometer indicator

For detailed information, we recommend consulting the Extended User Guide at www.gazellebikes.com/en-gb/service/manuals.

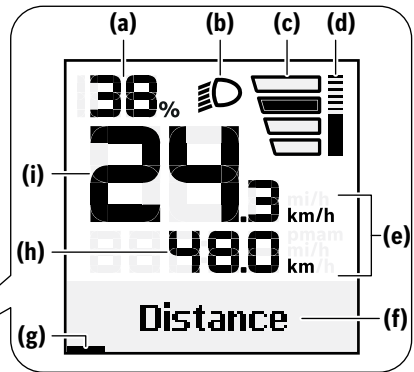
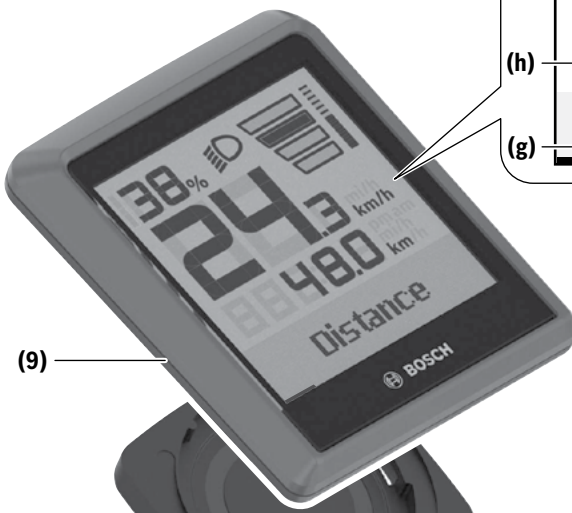

3.1.4 Purion 200

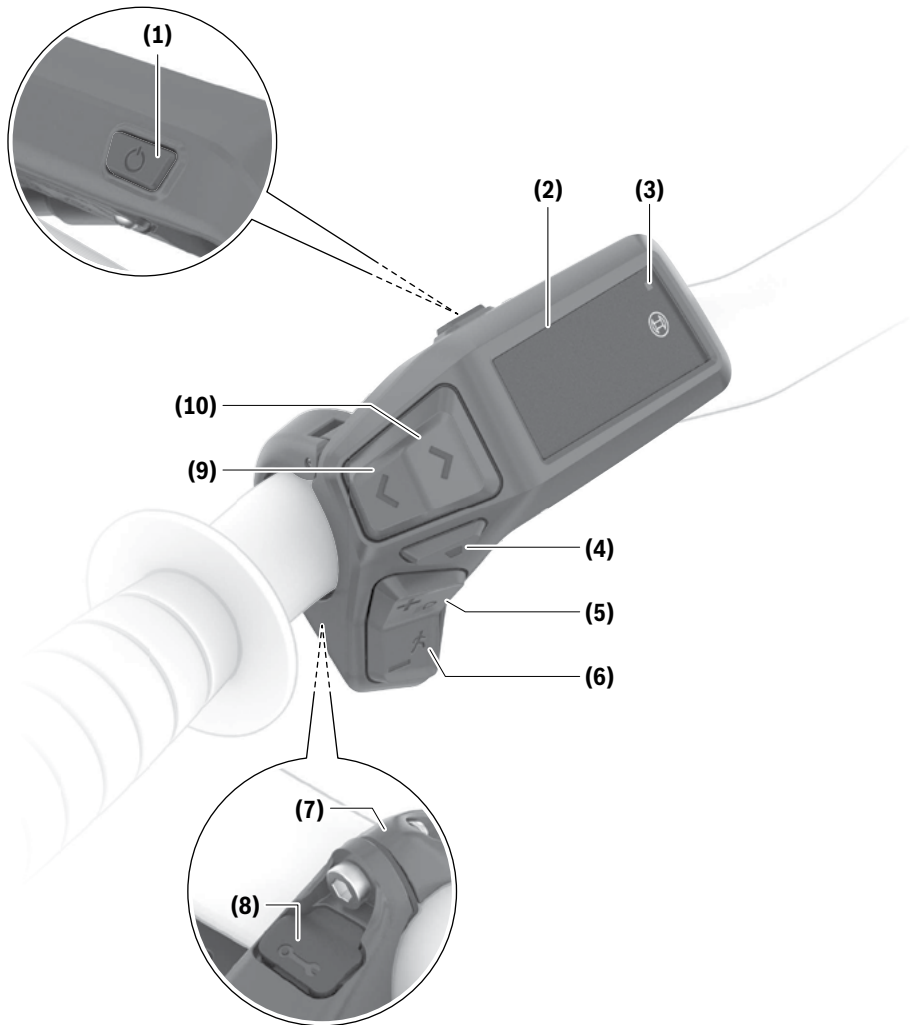

3.1.4.1 Operation

To switch on the e-bike, briefly press the on/off button (1). After the start screen animation, the e-bike is ready for use. The brightness of the display is controlled by the ambient light sensor (3). For that reason, do not cover the ambient light sensor (3).

The drive is activated as soon as you press the pedals (except with the assistance mode OFF). The drive power depends on the selected assistance level. When you stop pedalling in the normal mode or when you reach a speed of 25-45 km/h, the drive will disengage support. The drive

is automatically reactivated when you start pedalling and your speed is below 25-45 km/h. To switch off the e-bike system, briefly press (< 3 s) the on/off button **(1)**.

You can use the buttons + **(5)** and - **(6)** on the control switch to increase or decrease support and adjust how much drive assistance you receive when you pedal. You can change the assistance level at any time – even while cycling – and it will be indicated in colour.

3.1.4.2 Display indications

Start screen



- (a)** E-bike battery charge status
- (b)** Assistance level
- (c)** Speed unit indicator
- (d)** Rider's step power
- (e)** Speed
- (f)** Drive power

By pressing buttons **(9)** or **(10)** you can view other displays.

The following other displays are available:

- Status screen: where you will see the status of connected devices.
- Distance screen
- Rides screen
- Range screen
- e-Bike battery screen
- Power output screen
- Pedal frequency screen
- Total distance screen
- ABS screen (optional)



3.2 Charger

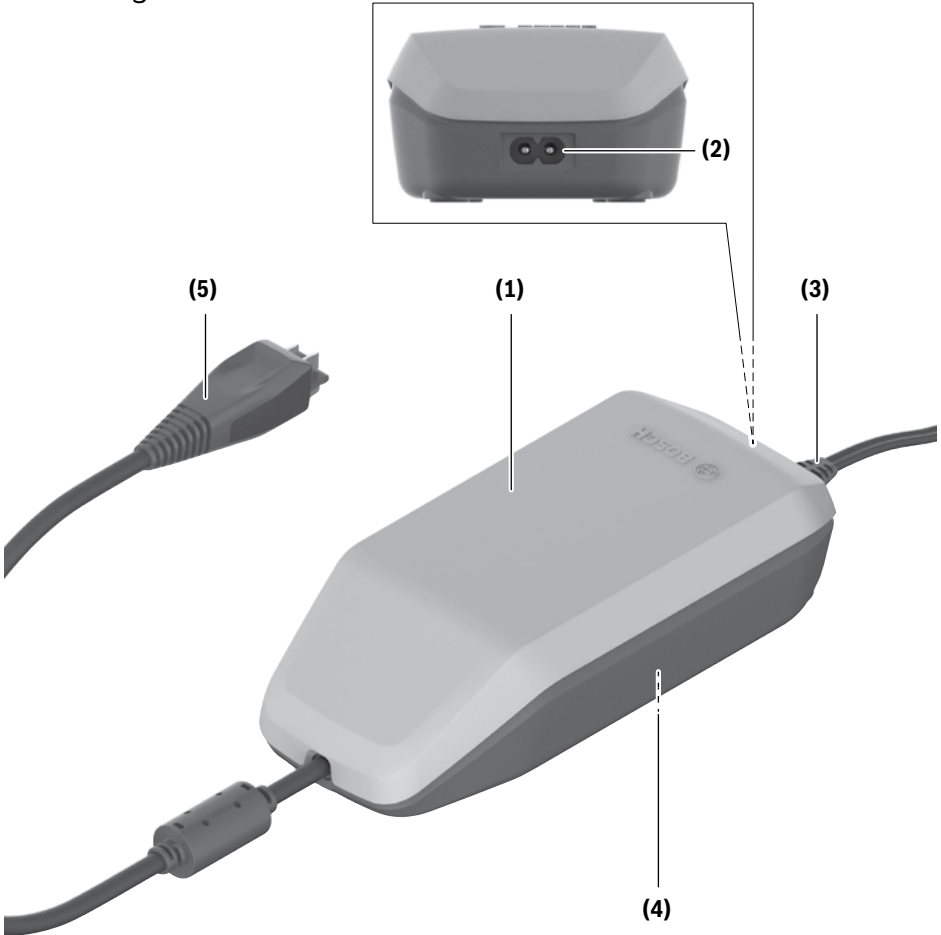

Initial use

Pay attention to the mains voltage! The voltage of the power source must match the specifications on the charger identification label. Chargers rated for 230V can also be used in 220V sockets. Insert the plug (3) on the power cable into the socket (2) on the charger. Connect the power cable (this varies per country) to the mains power source.

Charging the battery away from the bike

Always place the battery on a clean surface. Always avoid contaminating the charging socket and contact points, e.g. with sand or soil. Insert the charger plug (5) into the socket on the battery.

Charging the battery on the bike

Turn the battery off. Clean the charging socket cover. Always avoid contaminating

the charging socket and contact points, e.g. with sand or soil. Lift the charging socket cover and insert the charging plug (5) into the charging socket. Heating of the charging accessory during charging creates a fire hazard. Charge the batteries on the bicycle only in dry conditions and in a safe place. If this is not possible, remove the battery from the holder and charge it in a suitable place. For details, read and comply with the battery's operating instructions.

Charging procedure

Charging begins as soon as the charger is connected to a battery pack or the charging socket on the bike is connected to mains power.

Safety note

- Bosch e-bike chargers are intended for charging Bosch e-bike batteries only. They must not be used for any other purpose. The Bosch e-bike charger shown here is compatible with the new system generation of Bosch e-bike batteries (the smart system).
- After charging on the bike, carefully close the cover of the charging socket.
- Keep the charging accessory away from rain or wetness.
- Only charge Bosch lithium-ion batteries approved for e-bikes. The battery voltage must match the charger battery voltage.
- Keep the charger clean.
- Check the charger, cable and plug before each use. Do not use the charger if you notice any damage. Do not open the charger.
- Do not use the charger on a highly flammable surface (e.g. paper, textiles) or in a flammable environment.
- Be careful when touching the charger while it is charging. Wear work gloves.
- Vapours may escape if the battery is damaged or used incorrectly. Provide

fresh air and seek medical attention in the event of illness.

- The e-bike battery must not be charged without supervision.
- Children and persons who, due to their physical, sensory or mental capabilities, incapacity or lack of knowledge, are unable to operate the charging accessory safely, must not use this charger without supervision or instruction by a responsible person.



3.3 Battery

3.3.1 In-tube battery

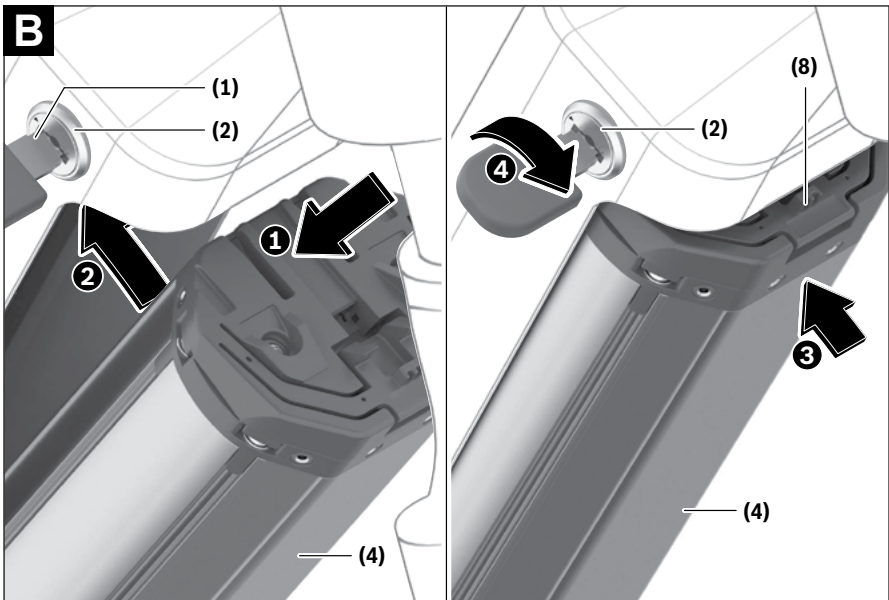
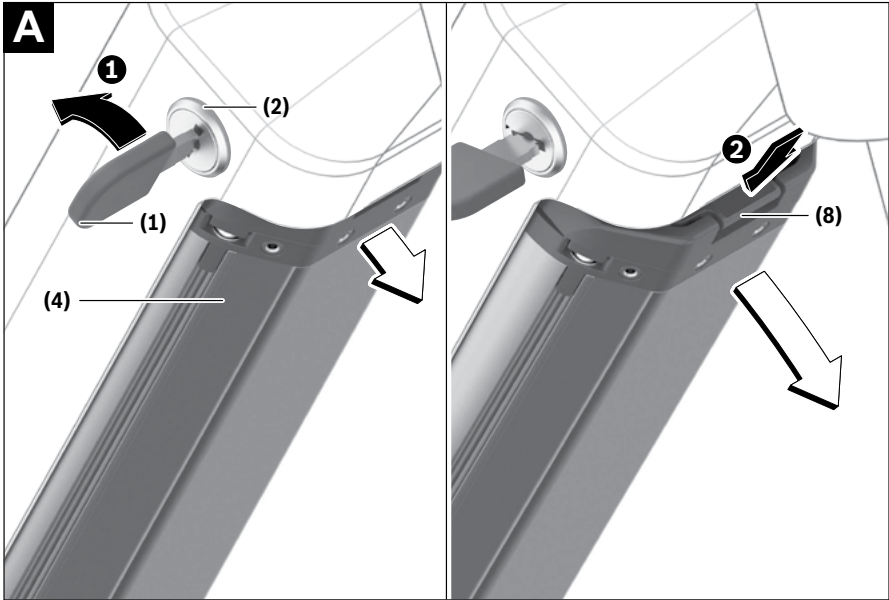

Removing the battery (Figure a)

Remove the PowerTube battery by opening the lock with the key **(1)**. The battery is now unlocked and will release into the mount guard. Push the mount guard **(2)** from above to fully release the battery; it will drop into your hand. Pull the battery out of the frame. Note: Due to the variety of builds, installation and removal of the battery may be different on your e-bike model.

Inserting the battery (Figure B)

To ensure that the battery can be inserted, the key must be in the lock and the lock must be in the open position.

1. Lift the battery up **(2)** until it is held by the battery mount guard **(1)**.
2. Hold the lock open with the key and push the battery into the frame until it you can hear a click **(3)**. Check that the battery is secure on all sides.

3. Always secure the battery with the lock **(4)**, otherwise the lock may open and the battery may drop out of the mount guard.

Always pull the key out of the lock after locking. This prevents the key from dropping out or the battery being removed by unauthorised persons while your e-bike is parked.

3.3.2 On-tube battery (Figure C)

Removing the battery

To remove the PowerPack battery, turn it off and open the lock with the key **(1)**. Tilt the battery out of the upper holder and then pull it out of the lower holder.

Inserting the battery

To insert the battery **(2)**, the key must be removed from the lock. Insert the PowerPack battery by placing the battery contacts into

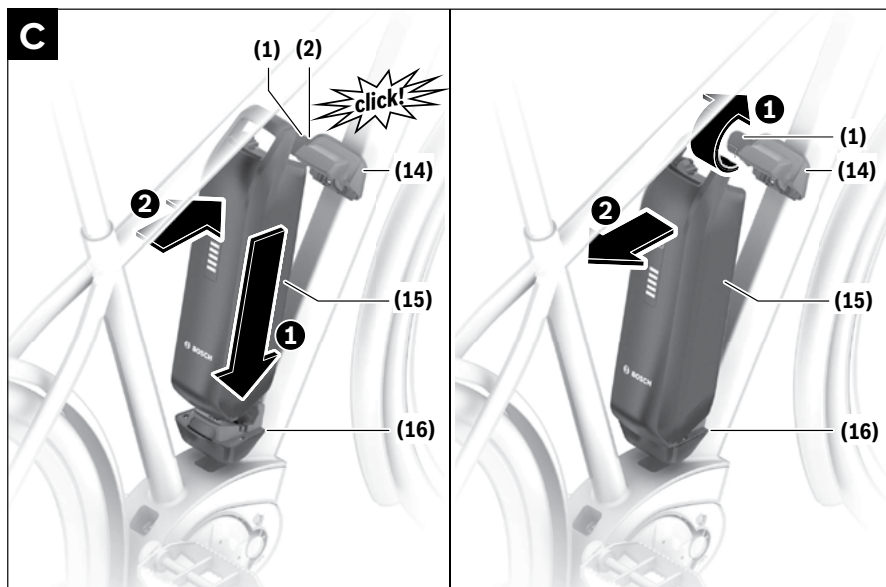

the bottom holder **(3)** on the e-bike. Tilt the battery into the upper holder until it audibly clicks into place. Check that the battery is secure on all sides.

! **Note: Do not cycle with the key still inserted in the lock. Make sure that the key is no longer in the lock when the e-bike is parked.**

3.3.3 Carrier battery (Figure D)

Removing the battery

To remove the carrier battery, turn it off and open the lock with the key. Pull the battery out of the holder until it is completely detached from the mount.

Inserting the battery

A key is not required to insert the battery. Make sure that the battery is properly

inserted on the battery mount. You can then push the battery into the dock. The battery will automatically fall into the lock as soon as it is properly inserted into the dock. You will hear an audible click when the battery locks in place. Check that the battery is secure on all sides.

! **Note: Do not cycle with the key still inserted in the lock. Make sure that the key is no longer in the lock when the e-bike is parked.**

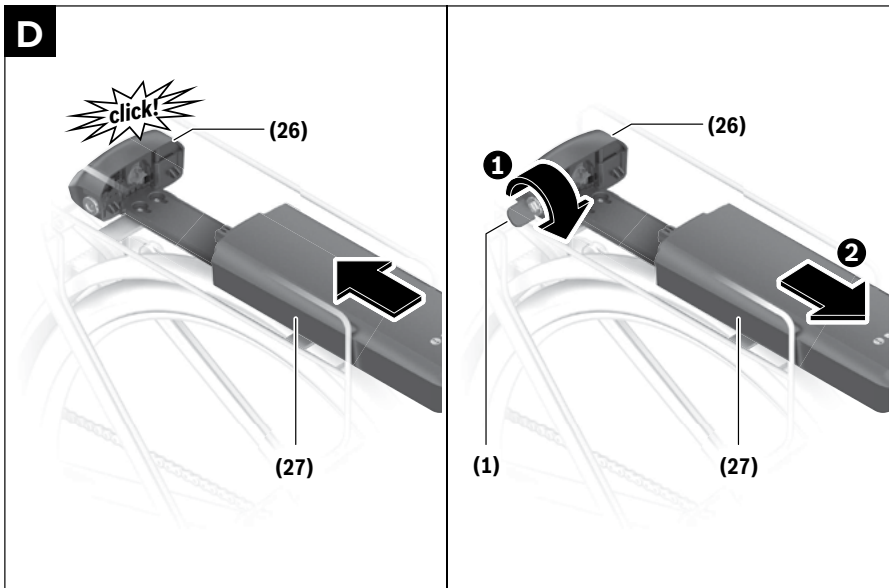

You will find comprehensive information relating the battery, the motor, the centre and side display, the charger, the speed sensor, range, diagnosing faults, remedying faults, maintenance and technical specifications in the comprehensive manual at www.gazellebikes.com/en-gb/service/manuals. We wish you a great deal of pleasure using your new bike with the Bosch drive system!

Félicitations pour votre acquisition du Gazelle!

Félicitations pour votre acquisition du Gazelle doté du système Bosch innovant. Nous vous souhaitons beaucoup de plaisir de conduite.

Nous vous recommandons vivement, outre la consultation de ce « démarrage rapide » de parcourir attentivement nos manuels en ligne (www.gazellebikes.com/fr-fr/service/manuels). Ces manuels constituent un complément au présent Démarrage rapide.

Vous pouvez télécharger le mode d'emploi détaillé sur le site web www.gazellebikes.com/fr-fr/service/manuels.

1 Sécurité

1.1 Dispositions légales

 Le vélo doit, comme tous les vélos, satisfaire aux exigences du code de la route en vigueur dans votre pays. Les dispositions légales suivantes s'appliquent au vélo :

- Le moteur peut servir uniquement au pédalage assisté. Autrement dit, il ne peut « apporter son aide » que si l'utilisateur du vélo pédale lui-même. La fonction Walk-assist fait exception à ce principe. Elle vous aide lorsque vous marchez à côté du vélo.
- La puissance moyenne du moteur d'un e-bike (25 km/h) ne peut pas dépasser 250W. Lorsque la vitesse augmente, la puissance du moteur doit diminuer au fur et à mesure.
- Pour un e-bike, le moteur doit être désactivé à une vitesse (d'environ) 25 km/h.
- La puissance du moteur d'un Speed Pedelec (dont la vitesse maximale est de 45 km/h) ne peut dépasser 4000 W ou fournir plus de quatre fois la puissance du cycliste. Lorsque la vitesse augmente, la puissance du moteur doit diminuer au fur et à mesure.
- Pour un Speed Pedelec, le moteur doit être désactivé à une vitesse (d'environ) 45 km/h.

Veuillez également vous référer à la Déclaration de conformité CE, qui figure dans le manuel en ligne

www.gazellebikes.com/fr-fr/service/manuels.

1.2 Sécurité et garantie

 Pour prendre connaissance des instructions de sécurité et des conditions de garantie, lisez le manuel Sécurité et Garantie de Gazelle. Ce manuel vous est fourni d'origine avec votre vélo, mais vous pouvez aussi le retrouver au format numérique sur notre site www.gazellebikes.com/fr-fr/service/manuels.

1.3 Entretien et réparation

 **Lors de travaux de réglage, d'entretien ou de nettoyage, évitez de coincer et/ou plier des câbles et de les endommager par contact avec des arêtes vives. Confiez toutes les activités de montage et de réglage à votre spécialiste Gazelle.**

Tenez compte des températures d'utilisation et de conservation des composants du vélo électrique. Évitez d'exposer le moteur, l'écran et la batterie à des températures extrêmes (par ex. exposition en plein soleil sans une ventilation suffisante). Les composants (en particulier la batterie) peuvent être endommagés par des températures extrêmes.

2 Structure du vélo

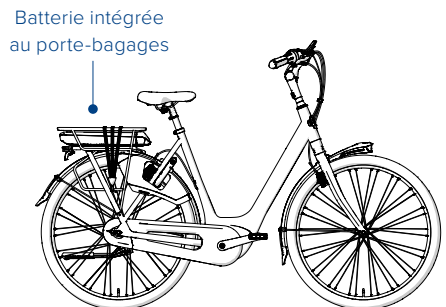
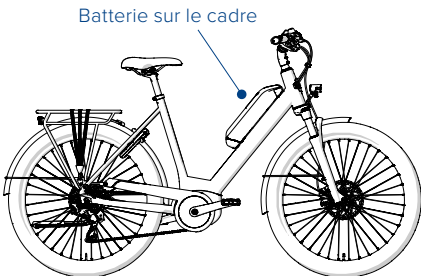
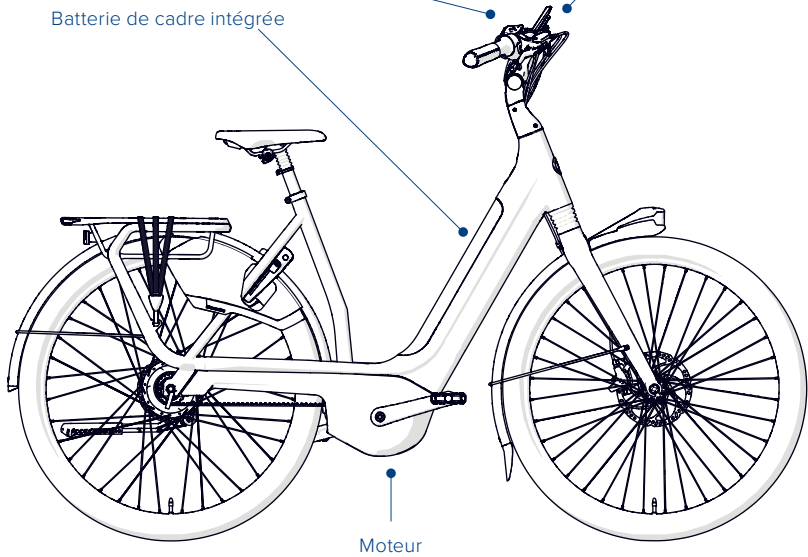
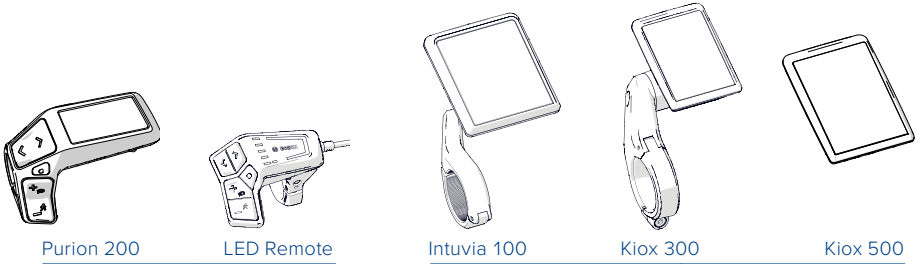

3 Système Smart Bosch de démarrage rapide

3.1 Affichage de l'unité de commande

3.1.1 Télécommande à LED

- NL
- DA
- DE
- EN
- FR**
- IT
- SE

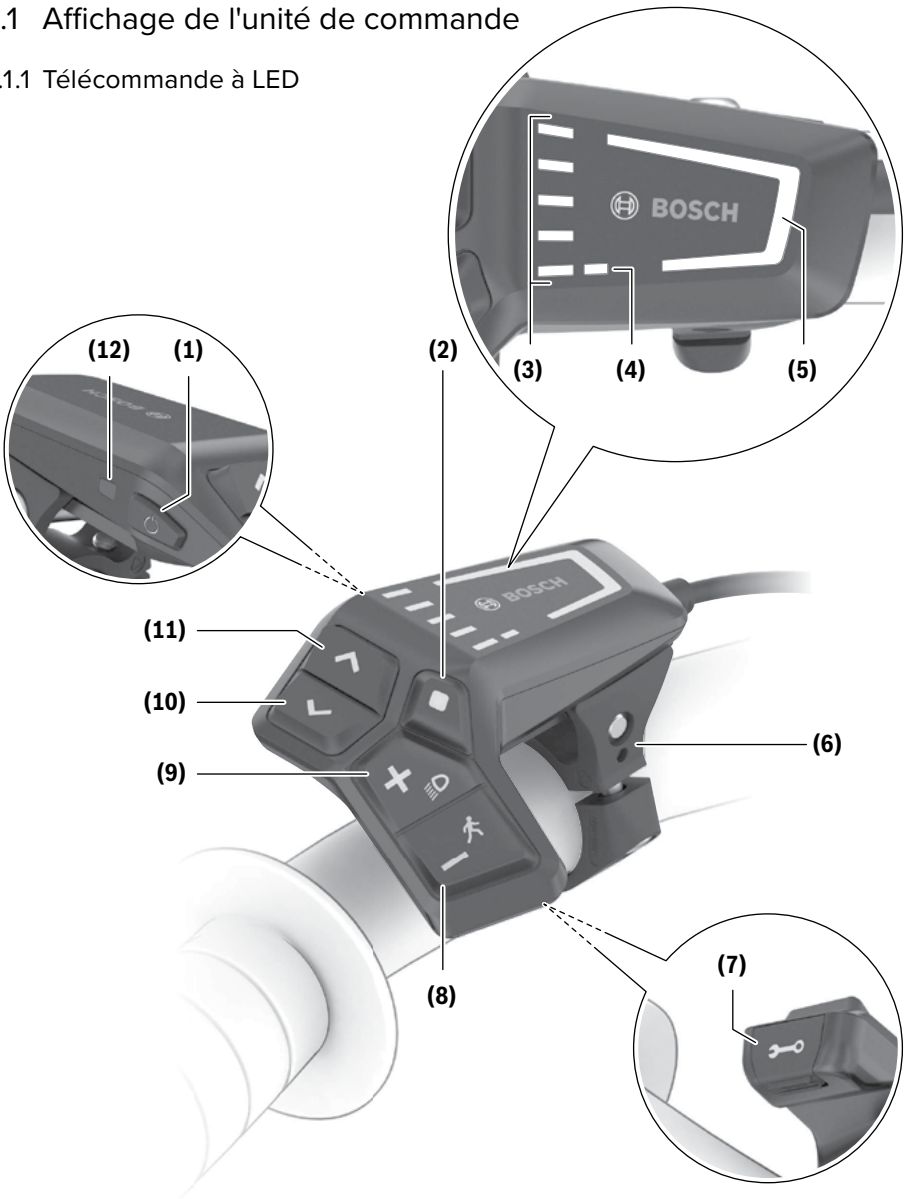

3.1.1.1 Activation/désactivation

Pour activer le système de vélo électrique, appuyez brièvement sur le bouton marche/arrêt **(1)**. Après l'animation de démarrage, le niveau de charge de la batterie est indiqué par l'indicateur de charge **(3)** et le niveau d'assistance sélectionné est indiqué en couleur **(5)**. Le vélo électrique est prêt à l'emploi. La luminosité de l'indicateur est contrôlée par le capteur de lumière ambiante **(12)**. Par conséquent, ne couvrez pas le capteur de lumière ambiante **(12)**.

3.1.1.2 Sélection d'un niveau d'assistance au pédalage

Vous pouvez utiliser les boutons **(8)** et **(9)** pour régler le niveau de l'assistance fournie par le moteur du vélo électrique lorsque vous pédalez. Vous pouvez modifier le niveau d'assistance à tout moment, même en pédalant, il sera indiqué en couleur.

3.1.1.3 Allumage/extinction des feux

Allumez ou éteignez les feux du vélo en appuyant sur le bouton **(9)** pendant une seconde. Il se peut que les feux de votre vélo soient allumés par défaut et ne puissent pas être éteints. Les boutons **(11)** et **(10)** contrôlent la luminosité de l'unité de commande.

3.1.1.4 Activation/désactivation de Walk Assist

La fonction Walk Assist peut faciliter la poussée du vélo électrique. La vitesse, lorsque vous utilisez cette fonction, dépend du rapport sélectionné, mais peut atteindre un maximum de 4 km/h.

Pour activer la fonction Walk Assist, appuyez sur le bouton **(8)** et maintenez-le enfoncé pendant plus de 1 seconde. L'indicateur de charge **(3)** s'éteint et un feu de jour blanc

Tableau de sélection de l'assistance au pédalage

Niveau	Indicateur
Off	L'assistance moteur est désactivée. Le vélo électrique ne peut être déplacé qu'en pédalant, comme avec un vélo normal.
Eco	Une assistance efficace avec une efficacité maximale, pour une autonomie maximale.
Tour	Assistance constante : pour les longs trajets et une plus grande autonomie.
Tour+	Assistance dynamique : pour une pratique naturelle et sportive.
eMTB/ Sport	Assistance optimale sur tous les terrains : dynamique améliorée, performances maximales pour une pratique sportive.
Turbo	Assistance maximale pour pédaler à grande vitesse : pour une pratique sportive.
Auto	L'assistance au pédalage s'adapte de manière dynamique à votre pratique.
Race	Prise en charge maximale des parcours eMTB : grande réactivité et fonction « Extended Boost » maximale pour des performances optimales dans des situations de compétition.
Cargo	Assistance puissante et régulière pour un transport sûr de poids élevés.

Les descriptions et les réglages des niveaux d'assistance peuvent être préconfigurés par le fabricant et sélectionnés par le revendeur de vélos.



dans le sens de la marche indique que la fonction est prête à l'emploi. Pour activer la fonction Walk Assist, vous devez effectuer l'une des actions suivantes dans les 10 secondes :

- Poussez le vélo électrique vers l'avant.
- Poussez le vélo électrique vers l'arrière.
- Déplacez le vélo électrique selon un mouvement de balancier latéral.

Après l'activation, le moteur commence à pousser et la couleur des barres blanches continues passe au bleu glacier. Lorsque vous relâchez le bouton (8), la fonction Walk Assist s'arrête. Appuyez sur le bouton (8) dans les 10 secondes pour réactiver Walk Assist. Walk Assist se désactive automatiquement si vous ne réactivez pas la fonction dans les 10 secondes.

3.1.2 Kiox 300/500

3.1.2.1 Fonctionnement

Vous utilisez l'écran et définissez son affichage à l'aide de l'unité de commande. Le schéma suivant illustre la signification des boutons de l'unité de commande pour l'affichage à l'écran. Le bouton de sélection a deux fonctions, selon la durée de pression.

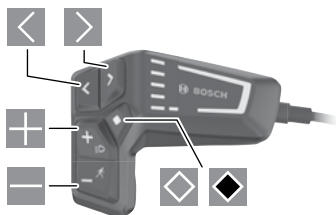

- ◀ faire défiler vers la gauche
- ▶ faire défiler vers la droite
- ⊕ faire défiler vers le haut
- ⊖ faire défiler vers le bas
- ◊ accéder au deuxième niveau d'écran (pression courte) pour accéder au niveau de réglage sur l'écran d'état (pression courte)

- ◊ accéder aux options relatives à l'écran, par exemple <Reset trip> (appuyer et maintenir enfoncé >1 seconde)

3.1.2.2 Écran d'état

Appuyez sur ◊ sur l'écran de démarrage pour afficher l'écran d'état.



- a État de charge de la batterie
- b Niveau d'assistance
- c Éclairage du vélo
- d Heure
- e Voyant de connexion
- f Connexion smartphone
- g État de la connexion
- h Menu Réglages

Pour plus d'informations, nous vous recommandons de consulter le Guide avancé de l'utilisateur à l'adresse www.gazellebikes.com/fr-fr/service/manuels.

3.1.3 Intuvia 100

3.1.3.1 Connexion à l'écran

Votre ordinateur de bord sera normalement déjà connecté au système du vélo électrique. Dans le cas contraire, procédez comme suit :

- Installez l'application **e-bike Flow**.

- Activez le *Bluetooth*® sur votre smartphone et ouvrez l'application **e-bike Flow**.
- Appuyez sur le bouton *Bluetooth*® et relâchez-le.
- L'écran affiche l'ID de l'appareil.
- Dans l'application **e-bike Flow**, sélectionnez l'appareil souhaité qui présente le même ID.

3.1.3.2 Fonctionnement

L'affichage est commandé par l'unité de commande situé sur le côté gauche du guidon. Les fonctions des boutons sont indiquées ci-dessous. Pour allumer le vélo électrique, déplacez-le légèrement ou appuyez sur l'écran. Pour l'éteindre, appuyez sur le bouton marche/arrêt de l'unité de commande ou effacez l'affichage. L'écran s'éteint alors au bout de 60 secondes.

LED Remote

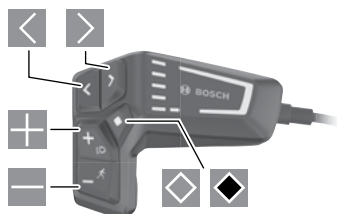

- ◀ faire défiler vers la gauche
- ▶ faire défiler vers la droite
- ⊕ augmenter le niveau d'assistance au pédalage
- ⊖ réduire le niveau d'assistance au pédalage
- ◆ bouton de sélection (pression courte)
- ◼ bouton de sélection (appuyer et maintenir enfoncé plus d'une seconde)

3.1.3.3 Affichage à l'écran

Indicateurs d'affichage de l'ordinateur de bord

- (a) Charge de la batterie
- (b) Éclairage du vélo
- (c) Niveau d'assistance
- (d) Assistance du moteur
- (e) Unité
- (f) Texte
- (g) Barre d'orientation
- (h) Valeur
- (i) Compte-tours

Pour plus d'informations, nous vous recommandons de consulter le Guide avancé de l'utilisateur à l'adresse www.gazellebikes.com/fr-fr/service/manuels.



3.1.4 Purion 200

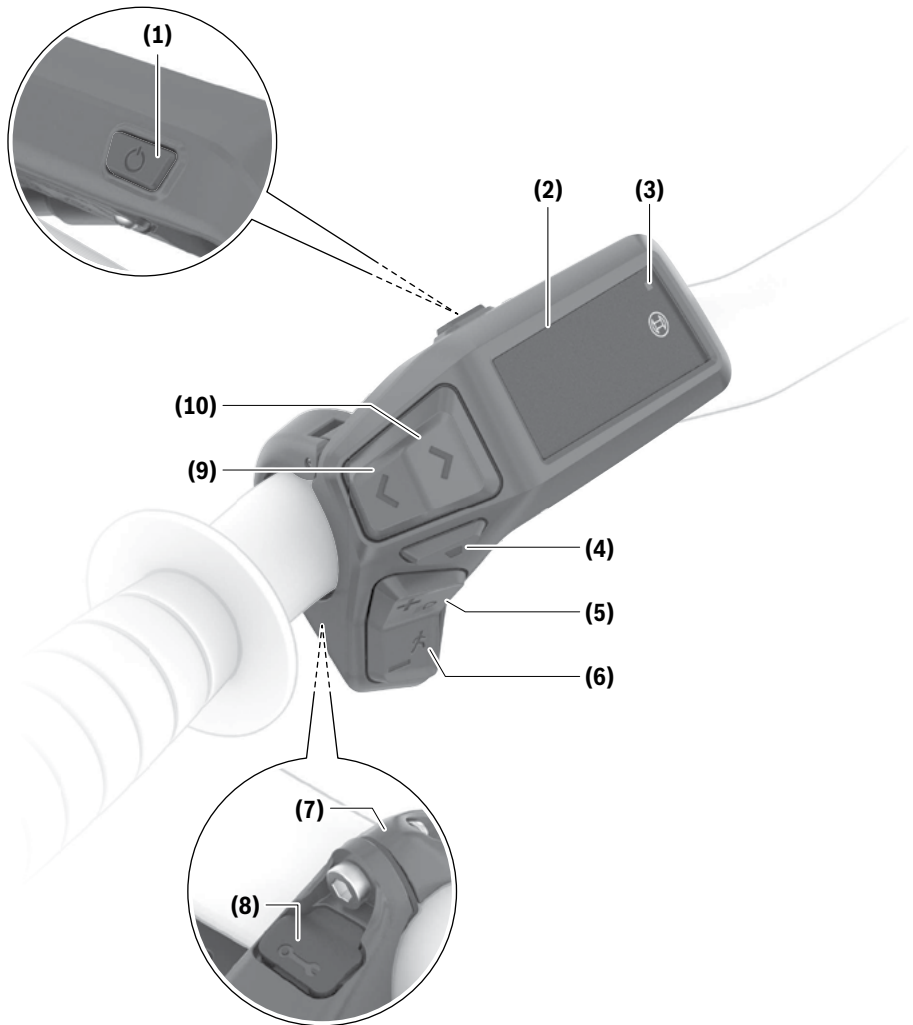

3.1.4.1 Fonctionnement

Pour mettre en route le système d'assistance, appuyez brièvement sur le bouton marche/arrêt (1). Après l'animation de l'écran de démarrage, le vélo électronique est prêt à rouler. La luminosité de l'écran est contrôlée par le capteur de lumière ambiante (3). Par conséquent,

ne couvrez pas le capteur de lumière ambiante (3). L'assistance est activée dès lors que nous commençons à pédaler (sauf si vous n'avez pas activé l'assistance). La puissance de l'entraînement dépend du niveau d'assistance sélectionné. Lorsque vous arrêtez de pédaler en mode normal ou lorsque vous atteignez une vitesse comprise

entre 25 et 45 km/h, l'entraînement désengage l'assistance. L'entraînement est automatiquement réactivé lorsque vous commencez à pédaler et que votre vitesse est inférieure à 25 km/h. Pour désactiver le système de vélo électrique, appuyez brièvement (< 3 s) sur le bouton marche/arrêt **(1)**.

- Écran de fréquence de pédalage
- Écran de distance totale
- Écran ABS (en option)

Vous pouvez utiliser les boutons **+** **(5)** et **-** **(6)** de l'interrupteur de commande pour augmenter ou diminuer l'assistance et régler le niveau d'assistance lorsque vous pédalez. Vous pouvez modifier le niveau d'assistance à tout moment, même en pédalant, il sera indiqué en couleur.

3.1.4.2 Affichage des indications

Masque de départ



- (a)** État de charge de la batterie du vélo électrique
- (b)** Niveau d'assistance
- (c)** Indicateur d'unité de vitesse
- (d)** Puissance
- (e)** Vitesse
- (f)** Puissance d'entraînement

En appuyant sur les boutons **(9)** ou **(10)**, vous pouvez accéder à d'autres affichages.

Les affichages suivants sont disponibles :

- Écran d'état : permet d'afficher l'état des périphériques connectés.
- Écran de distance
- Écran des trajets
- Écran d'autonomie
- Écran de batterie du vélo électrique
- Écran de puissance de sortie



3.2 Chargeur

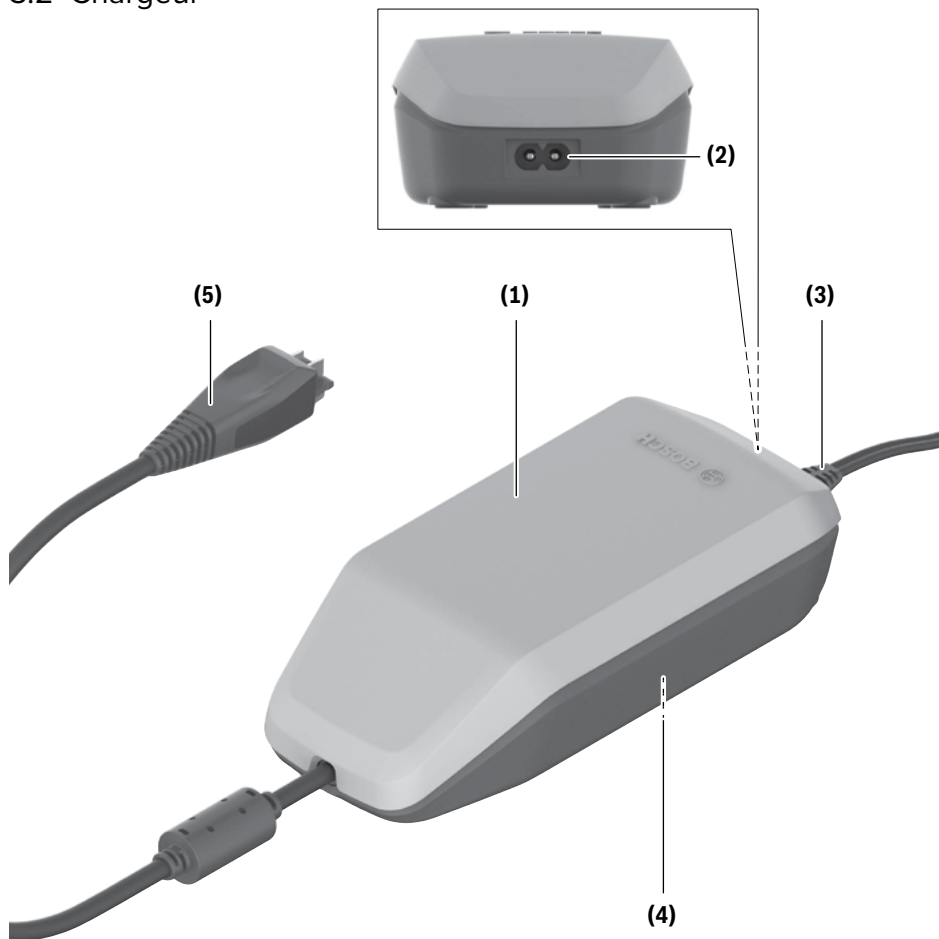

Première utilisation

Faites attention à la tension secteur ! La tension de la source d'alimentation doit correspondre aux spécifications figurant sur l'étiquette d'identification du chargeur. Les chargeurs homologués 230 V peuvent également être utilisés dans des prises 220 V. Insérez la fiche (3) du câble d'alimentation dans la prise (2) du chargeur. Branchez le câble d'alimentation (variable selon les pays) sur la source d'alimentation secteur.

Charge de la batterie à l'écart du vélo

Placez toujours la batterie sur une surface propre. Évitez toujours de contaminer la prise de charge et les points de contact, par exemple avec du sable ou de la terre. Insérez la fiche du chargeur (5) dans la prise de la batterie.

Charge de la batterie sur le vélo

Éteignez la batterie. Nettoyez le cache de la prise de charge. Évitez toujours de contaminer la prise de charge et les points

de contact, par exemple avec du sable ou de la terre. Soulevez le cache de la prise de charge et insérez la fiche de charge (5) dans la prise de charge. Le chauffage de l'accessoire de charge pendant la charge crée un risque d'incendie. Chargez les batteries sur le vélo uniquement dans des conditions sèches et dans un endroit sûr. Si cela n'est pas possible, retirez la batterie de son support et chargez-la dans un endroit approprié. Pour plus de détails, lisez et respectez la notice d'instructions de la batterie.

Procédure de charge

La charge commence dès que le chargeur est raccordé à un bloc-batterie ou que la prise de charge du vélo est branchée sur le secteur.

Note de sécurité

- Les chargeurs pour vélos électriques Bosch sont conçus pour charger uniquement les batteries de vélos électriques Bosch. Ils ne doivent pas être utilisés à d'autres fins. Le chargeur de vélo électrique Bosch illustré ici est compatible avec la nouvelle génération de batteries de vélo électrique Bosch (le système Smart).
- Après avoir chargé le vélo, fermez soigneusement le couvercle de la prise de charge.
- Conservez l'accessoire de charge à l'abri de la pluie ou de l'humidité.
- Chargez uniquement des batteries lithium-ion Bosch homologuées pour les vélos électriques. La tension de la batterie doit correspondre à la tension de la batterie du chargeur.
- Maintenez le chargeur propre.
- Vérifiez le chargeur, le câble et la fiche avant chaque utilisation. N'utilisez pas le chargeur si vous remarquez qu'il est endommagé. N'ouvrez pas le chargeur.

- N'utilisez pas le chargeur sur une surface hautement inflammable (papier, textiles, etc.) ou dans un environnement inflammable.
- Soyez prudent lorsque vous touchez le chargeur alors qu'il est en charge. Portez des gants de travail.
- Des vapeurs peuvent s'échapper si la batterie est endommagée ou utilisée de manière incorrecte. Faites entrer de l'air frais et consultez un médecin en cas de malaise.
- La batterie du vélo électrique ne doit pas être chargée sans surveillance.
- Les enfants et les personnes qui, en raison de leurs capacités physiques, sensorielles ou mentales, de leur incapacité ou de leur manque de connaissances, ne peuvent pas utiliser le chargeur en toute sécurité ne doivent pas utiliser ce chargeur sans la supervision ou les instructions d'une personne responsable.



3.3 Batterie

3.3.1 Batterie dans le cadre

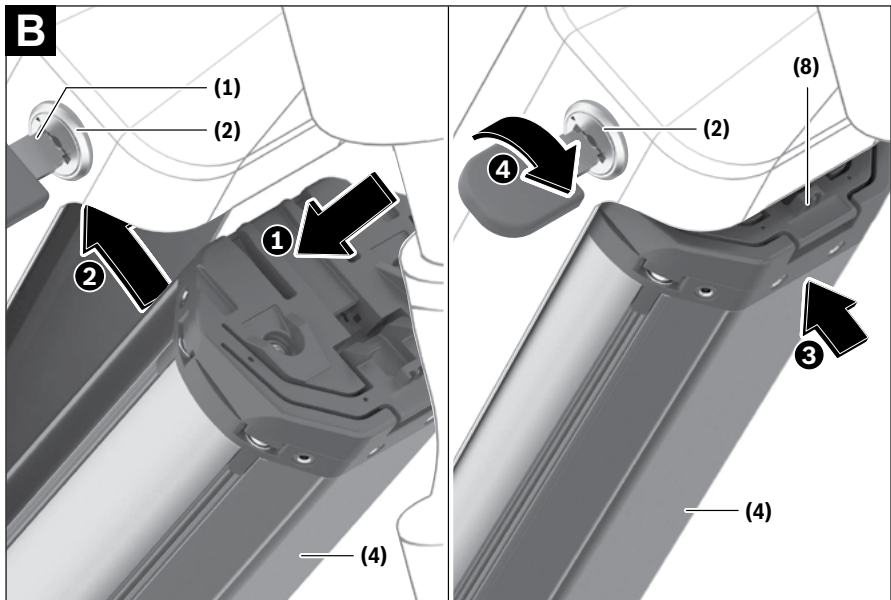
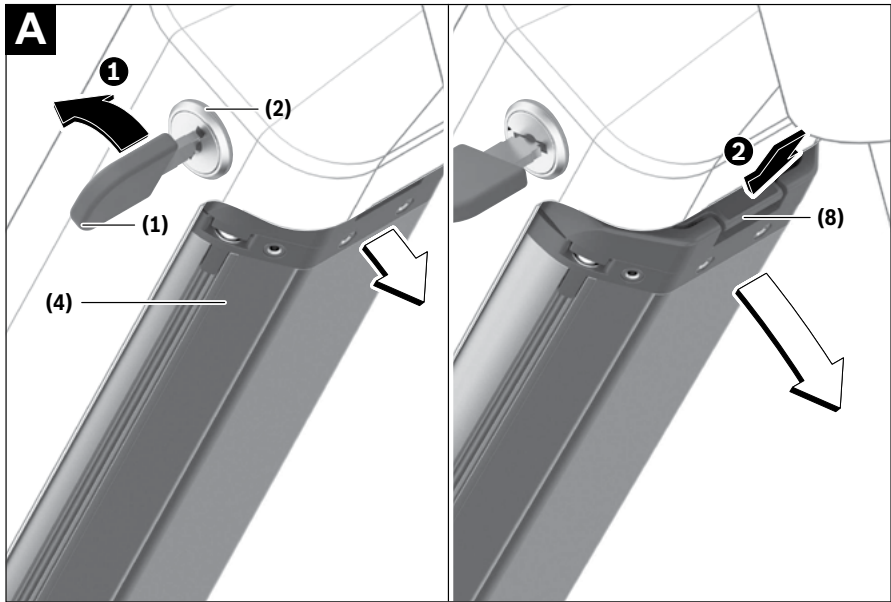

Retrait de la batterie (Figure a)

Retirez la batterie PowerTube en ouvrant le verrou à l'aide de la clé (1). La batterie est maintenant déverrouillée et se détache dans le support. Appuyez sur le support (2) depuis le dessus pour libérer complètement la batterie ; elle tombe alors dans votre main. Retirez la batterie du cadre.

Remarque : En raison de la diversité des modèles, l'installation et le retrait de la batterie peuvent être différents sur votre vélo électrique.

Insertion de la batterie (Figure B)

Pour s'assurer que la batterie peut être insérée, la clé doit être dans la serrure et le verrou doit être en position ouverte.

1. Soulevez la batterie (2) jusqu'à ce qu'elle soit maintenue par le support de batterie (1).
2. Maintenez le verrou ouvert à l'aide de la clé et poussez la batterie dans le cadre jusqu'à entendre un déclic (3). Vérifiez

que la batterie est bien fixée de tous les côtés.

3. Bloquez toujours la batterie à l'aide du verrou (4), dans le cas contraire le verrou pourrait s'ouvrir et la batterie pourrait tomber hors du support.

Retirez toujours la clé de la serrure après le verrouillage. Cela empêche la clé de tomber ou le retrait de la batterie par des personnes non autorisées lorsque votre vélo électrique est stationné.

3.3.2 Batterie sur le cadre (Figure C)

Retrait de la batterie

Pour retirer la batterie PowerPack, désactivez-la et ouvrez le verrou à l'aide de la clé (1). Inclinez la batterie hors du support supérieur, puis retirez-la du support inférieur.

Insertion de la batterie

Pour insérer la batterie (2), la clé doit être retirée de la serrure. Insérez la batterie PowerPack en plaçant les contacts de la

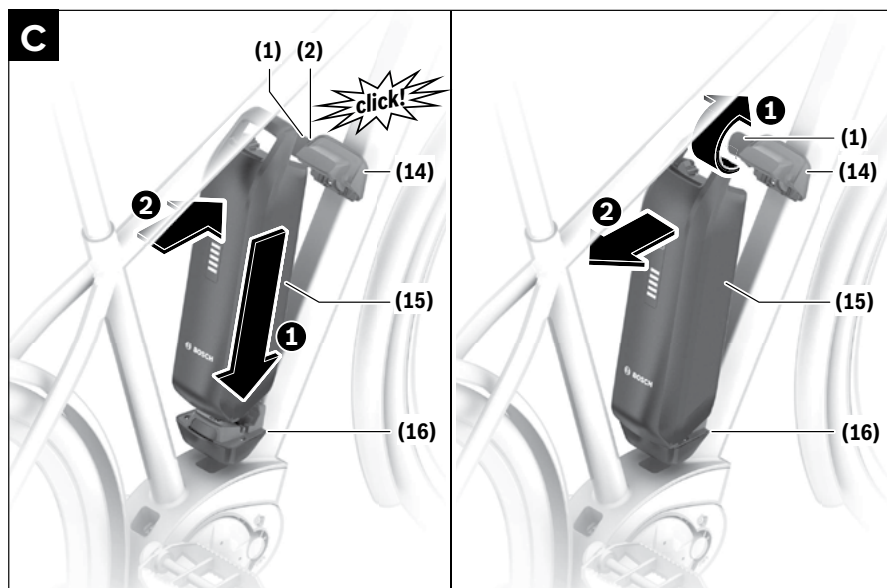

batterie dans le support inférieur (3) sur le vélo électrique. Inclinez la batterie dans le support supérieur jusqu'à entendre un déclic. Vérifiez que la batterie est bien fixée de tous les côtés.

! Remarque : Ne faites pas de vélo avec la clé toujours insérée dans la serrure. Assurez-vous que la clé n'est plus dans la serrure lorsque le vélo électrique est stationné.

3.3.3 Batterie intégrée au porte-bagages (Figure D)

Retrait de la batterie

Pour retirer la batterie du porte-bagages, désactivez-la et ouvrez la serrure à l'aide de la clé. Retirez la batterie du support jusqu'à ce qu'elle soit complètement détachée du support.

Insertion de la batterie

Aucune clé n'est nécessaire pour insérer la batterie. Assurez-vous que la batterie est correctement insérée dans le support de batterie. Vous pouvez ensuite pousser la batterie dans la station d'accueil. La batterie se verrouille automatiquement dès qu'elle est correctement insérée dans la station d'accueil. Un déclic se fait entendre lorsque la batterie se verrouille en place. Vérifiez que la batterie est bien fixée de tous les côtés.

! Remarque : Ne faites pas de vélo avec la clé toujours insérée dans la serrure. Assurez-vous que la clé n'est plus dans la serrure lorsque le vélo électrique est stationné.

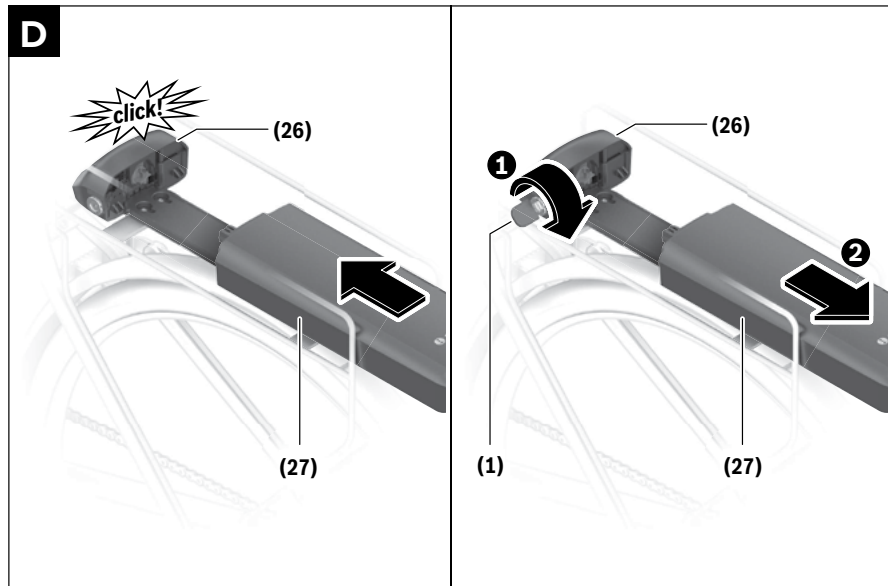

Vous trouverez des informations détaillées concernant les batteries, le moteur, l'écran central et latéral, le chargeur, le capteur de vitesse, l'autonomie, le diagnostic et la résolution des erreurs, l'entretien et les spécifications techniques dans le manuel complet sur www.gazellebikes.com/fr-fr/service/manuels. Nous vous souhaitons beaucoup de plaisir avec votre nouveau vélo à propulsion Bosch.

Congratulazioni per l'acquisto della vostra bicicletta Gazelle!

Congratulazioni per l'acquisto della vostra Gazelle con l'innovativo sistema Bosch. Vi auguriamo molti chilometri di divertenti pedalate.

Vi raccomandiamo vivamente di leggere con attenzione anche i nostri manuali online oltre a questa guida di avvio rapido (www.gazellebikes.com/it-it/servizio/manuali).

I manuali online integrano la presente guida di avvio rapido. Il manuale utente completo è scaricabile dal sito web www.gazellebikes.com/it-it/servizio/manuali.

1 Sicurezza

1.1 Requisiti legali

 Questa bicicletta, come tutte le biciclette, deve ottemperare ai requisiti legali del codice stradale nazionale. Alla bicicletta sono applicabili i requisiti legali elencati sotto:

- Il motore può essere utilizzato unicamente per la pedalata assistita, ossia deve "aiutare" solo quando l'utente applica da solo lo sforzo ai pedali. La funzione "Walk Assist" fa eccezione, in quanto aiuta il ciclista quando cammina affiancato alla bicicletta.
- La potenza media del motore di una e-bike (25 km/h) non deve superare i 250 W. All'aumentare della velocità, la potenza del motore deve diminuire progressivamente.
- Il motore di una e-bike deve fermarsi a una velocità di (circa) 25 km/h.
- La potenza massima del motore di uno speed pedelec (45 km/h) non deve superare 4000 W o 4 volte la potenza del conducente. All'aumentare della velocità, la potenza del motore deve diminuire progressivamente.
- Il motore di uno Speed Pedelec deve fermarsi a una velocità di (circa) 45 km/h.

Fare riferimento anche alla Dichiarazione di Conformità CE nel manuale online su www.gazellebikes.com/it-it/servizio/manuali.

1.2 Sicurezza e garanzia

 Per conoscere tutte le istruzioni di sicurezza e le condizioni di garanzia, vi invitiamo a leggere il manuale Sicurezza e Garanzia di Gazelle. Il manuale viene fornito in dotazione con la bicicletta, ma è accessibile anche in formato digitale sul nostro sito web www.gazellebikes.com/it-it/servizio/manuali.

1.3 Manutenzione e riparazione

 **Nell'eseguire le operazioni di regolazione, manutenzione o pulizia, fare attenzione a non schiacciare e/o piegare i cavi, o danneggiarli mediante contatto con bordi taglienti. Per tutte le operazioni di montaggio e regolazione, rivolgersi allo specialista Gazelle.**

Rispettare le temperature di funzionamento e conservazione dei componenti della e-bike. Proteggere il motore, il display e la batteria dalle temperature estreme (ad esempio, un'intensa luce solare senza un'adeguata ventilazione). Questi componenti (in particolare la batteria) possono essere danneggiati dalle temperature estreme.

2 Configurazione della bicicletta

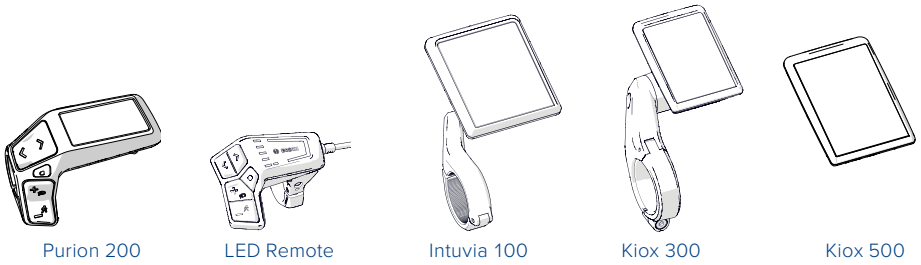

Batteria integrata nel telaio

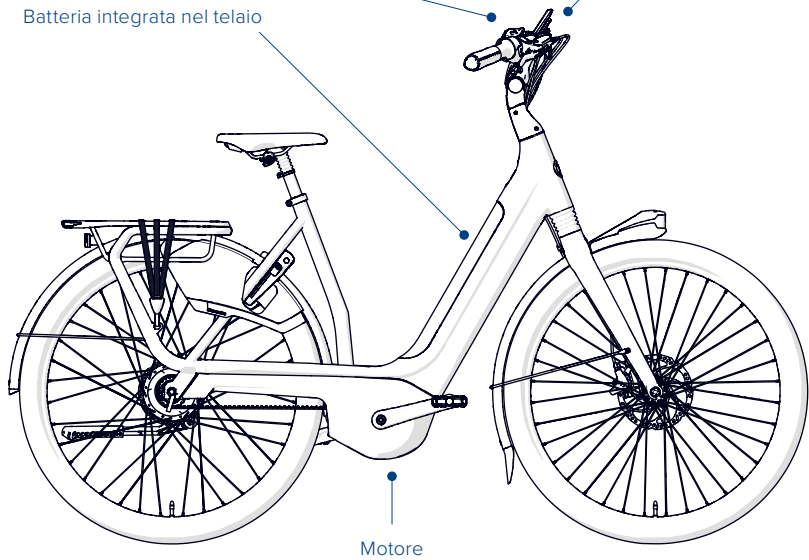

Batteria sul telaio

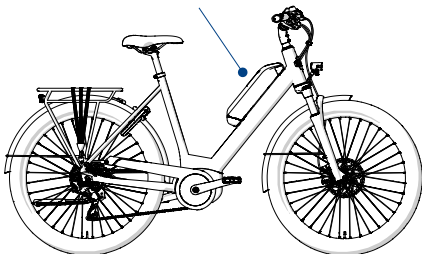

Batteria sul portapacchi

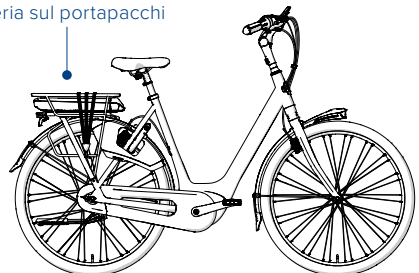

3 Guida rapida di Bosch Smart System

3.1 Display dell'unità di comando

3.1.1 LED Remote

- NL
- DA
- DE
- EN
- FR
- IT**
- SE

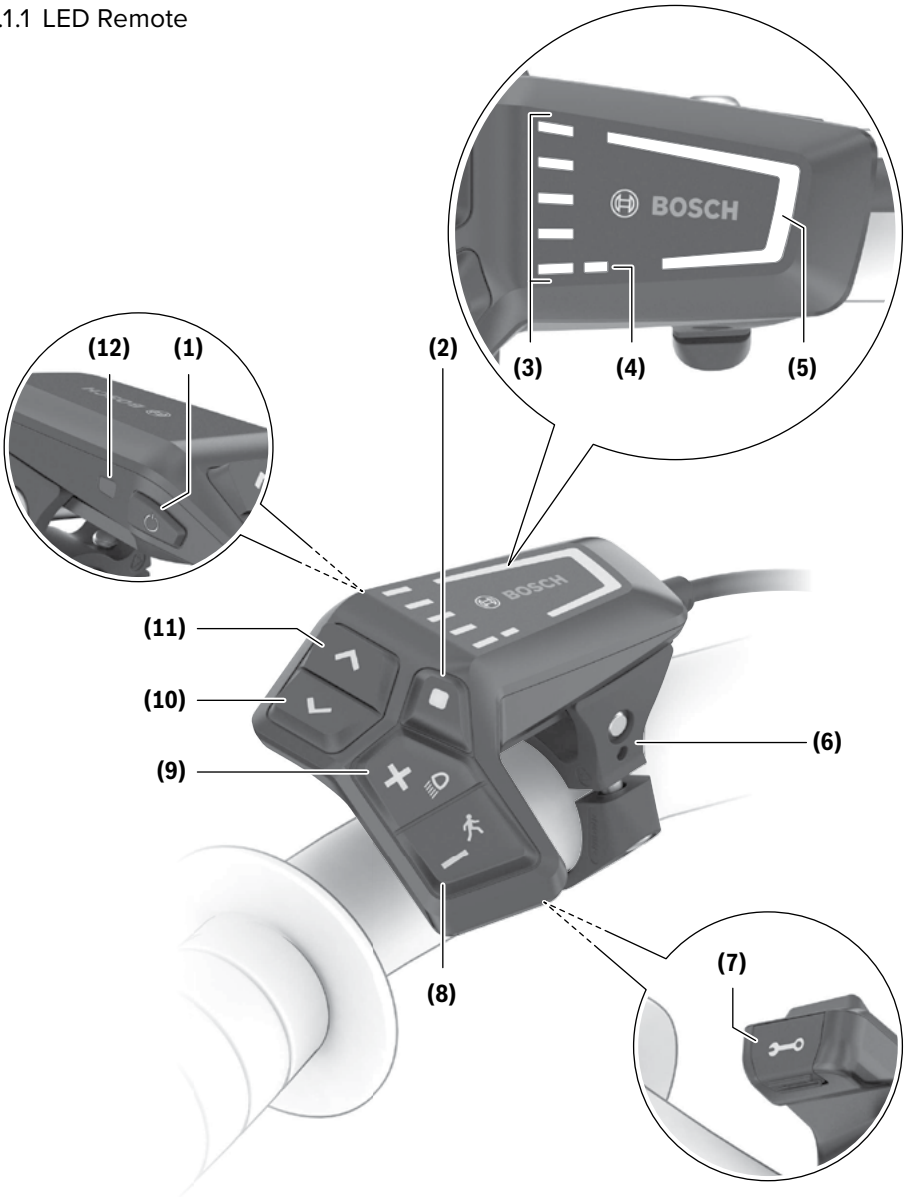

3.1.1.1 Accensione/spengimento

Per accendere il sistema e-bike, premere brevemente il pulsante on/off **(1)**. Dopo l'animazione di avviamento, il livello di carica della batteria viene mostrato dal relativo indicatore **(3)** e il livello di assistenza selezionato viene indicato **(5)** in diverse colorazioni. L'e-bike è pronta per l'uso. La luminosità dell'indicatore è controllata dal sensore luce ambientale **(12)**. Per questo motivo, non coprire il sensore luce ambientale **(12)**.

3.1.1.2 Selezione di un livello di assistenza alla pedalata

È possibile utilizzare i pulsanti **(8)** e **(9)** per regolare il livello di assistenza fornito dal motore dell'e-bike durante la pedalata. È possibile modificare il livello di assistenza in qualsiasi momento, anche mentre si pedala e la modifica verrà mostrata dalla colorazione dell'indicatore.

3.1.1.3 Accensione/spengimento delle luci

Per accendere o spegnere le luci della bicicletta premere il pulsante **(9)** per un secondo. È possibile che le luci della bicicletta siano accese per impostazione predefinita e non sia possibile spegnerle. I pulsanti **(11)** e **(10)** controllano la luminosità dell'unità di comando.

3.1.1.4 Attivazione/disattivazione del Walk Assist

La funzione Walk Assist consente di spingere manualmente la bicicletta elettrica con poco sforzo. Quando si utilizza questa funzione la velocità dipende dalla marcia selezionata, ma può essere al massimo 4 km/h.

Per avviare la funzione Walk Assist, tenere premuto il pulsante **(8)** per più di 1 secondo. L'indicatore di carica **(3)** si spegne e una luce bianca nella direzione di marcia indica che la funzione è pronta per l'uso. Per attivare la

Tabella di selezione assistenza alla pedalata

Livello	Indicatore
Off	L'assistenza del motore è disattivata. L'e-bike può essere spostata solo pedalando, come con una normale bicicletta.
Eco	Assistenza alla massima efficienza, per la massima autonomia.
Tour	Assistenza costante, per viaggi a lungo raggio e con un'autonomia maggiore.
Tour+	Assistenza dinamica, per pedalare in modo naturale e atletico.
eMTB/ Sport	Assistenza ottimale su qualsiasi terreno, dinamica ottimizzata, massime prestazioni per il ciclismo sportivo.
Turbo	Massima assistenza per pedalare ad alta velocità, per il ciclismo sportivo.
Auto	L'assistenza alla pedalata si adatta dinamicamente in base alla situazione.
Race	Fornisce il massimo supporto per le competizioni eMTB, risposta estremamente pronta e massima "spinta prolungata" per le migliori prestazioni possibili durante le competizioni
Cargo	Assistenza potente e uniforme per il trasporto sicuro di carichi pesanti.

Le descrizioni e le impostazioni dei livelli di assistenza possono essere preconfigurate dal produttore e selezionate dal rivenditore della bicicletta.



funzione Walk Assist, è necessario eseguire una delle operazioni riportate di seguito entro 10 secondi:

- Spingere in avanti l'e-bike.
- Spingere indietro l'e-bike.
- Muovere l'e-bike con un movimento a pendolo laterale.

Dopo l'attivazione, il motore inizia la spinta e il colore delle barre bianche continue cambia in azzurro. Quando si rilascia il pulsante **(8)**, la funzione Walk Assist si interrompe. Premendo il pulsante **(8)** entro 10 secondi la funzione Walk Assist si riattiverà. La funzione Walk Assist si disattiva automaticamente se non viene riattivata entro 10 secondi.

3.1.2 Kiox 300/500

3.1.2.1 Funzionamento

È possibile azionare il display e impostare le viste del display utilizzando l'unità di comando. Lo schema seguente mostra il significato dei pulsanti sull'unità di comando per la visualizzazione sul display. Il pulsante di selezione ha due funzioni, a seconda della durata della pressione.

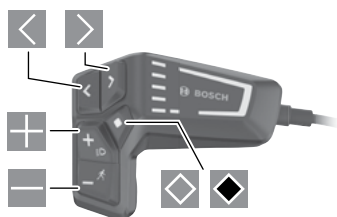

- ◀ per scorrere verso sinistra
- ▶ per scorrere verso destra
- ⊕ per scorrere verso l'alto
- ⊖ per scorrere verso il basso
- ◻ per passare al secondo livello della schermata (pressione breve) e immettere il livello dell'impostazione sulla schermata di stato (pressione breve)
- ◼ per accedere alle opzioni relative alla

schermata, ad esempio **<Reset trip>** (tenere premuto >1 secondo)

3.1.2.2 Schermata di stato

Premere ◻ sulla schermata di avvio per visualizzare la schermata di stato.



- a Stato di carica della batteria
- b Livello di assistenza
- c Illuminazione della bicicletta
- d Ora
- e Indicatore di connessione
- f Connessione smartphone
- g Stato della connessione
- h Menu delle impostazioni

Per informazioni dettagliate, si consiglia di consultare la Guida estesa per l'utente all'indirizzo www.gazellebikes.com/it-it/servizio/manuali

3.1.3 Intuvia 100

3.1.3.1 Collegamento al display

Il computer di bordo sarà già collegato al sistema e-bike. In caso contrario, procedere come segue:

- Installare l'app **e-bike Flow**.
- Attivare il **Bluetooth®** sullo smartphone e aprire l'app **e-bike Flow**.
- Premere e rilasciare il pulsante **Bluetooth®**.

- Sul display viene visualizzato l'ID del dispositivo.
- Nell'app **e-bike Flow**, selezionare il dispositivo desiderato con lo stesso ID.

3.1.3.2 Funzionamento

Il display viene azionato dall'unità di comando lato sinistro del manubrio. Le funzioni dei pulsanti sono illustrate di seguito. Per accendere la bicicletta elettrica, muovere leggermente la bicicletta elettrica o toccare il display. Per spegnerla, premere il pulsante on/off sull'unità di comando o azzerare il display. Il display si spegne dopo 60 secondi.

LED Remote

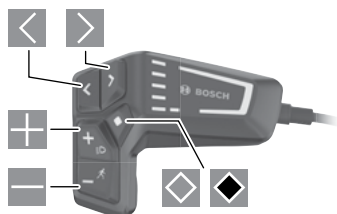

- ◀ per scorrere verso sinistra
- ▶ per scorrere verso destra
- ⊕ per aumentare il livello di assistenza alla pedalata

- per ridurre il livello di assistenza alla pedalata
- ◊ pulsante di selezione (pressione breve)
- ◼ pulsante di selezione (tenere premuto per più di un secondo)

3.1.3.3 Display dello schermo

Indicatori del display del computer di bordo

- (a) Indicatore di carica della batteria
- (b) Indicatore di illuminazione della bicicletta
- (c) Indicatore del livello di assistenza
- (d) Indicatore dell'assistenza del motore
- (e) Indicatore di unità
- (f) Indicatore di testo
- (g) Barra di orientamento
- (h) Indicatore del valore
- (i) Indicatore del tachimetro

Per informazioni dettagliate, si consiglia di consultare la Guida estesa per l'utente all'indirizzo www.gazellebikes.com/it-it/servizio/manuali

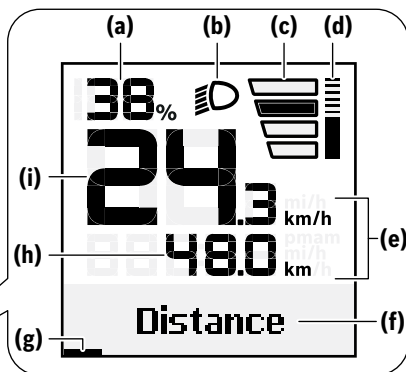
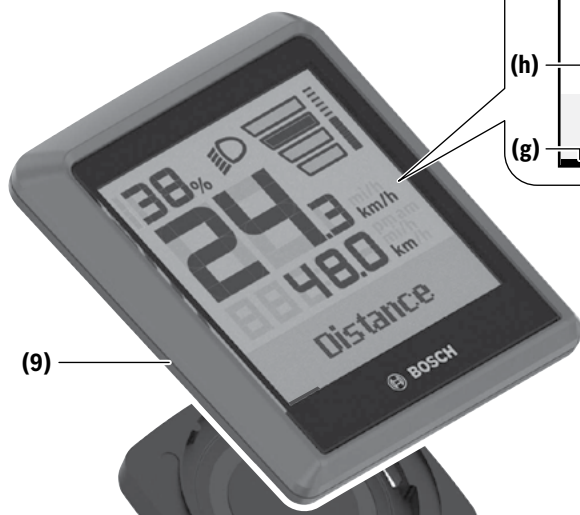

3.1.4 Purion 200

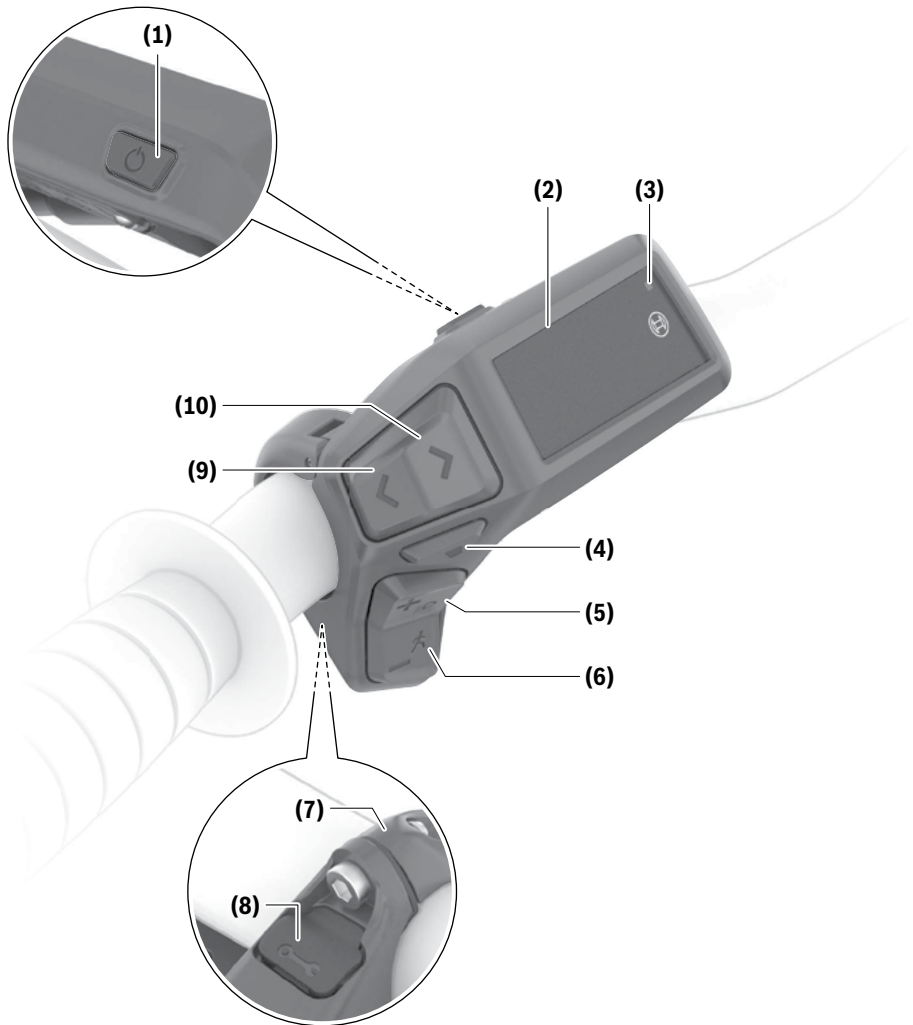

3.1.4.1 Funzionamento

Per accendere la bicicletta elettrica, premere brevemente il pulsante on/off (1). Dopo l'animazione della schermata di avvio, la bicicletta elettrica è pronta per l'uso. La luminosità del display è controllata dal sensore luce ambientale (3). Per questo motivo, non coprire il sensore luce

ambientale (3). La trasmissione si attiva non appena si premono i pedali (tranne quando la modalità di assistenza è disattivata). La potenza della trasmissione dipende dal livello di assistenza selezionato. Quando si smette di pedalare in modalità normale o quando si raggiunge una velocità di 25-45 km/h, la trasmissione si disinnesta

e smette di fornire assistenza; si riattiva automaticamente quando si inizia a pedalare e la velocità è inferiore a 25-45 km/h. Per spegnere il sistema della bicicletta elettrica, premere brevemente (< 3 s) il pulsante on/off **(1)**.

- Schermata della batteria della bicicletta elettrica
- Schermata della potenza erogata
- Schermata della frequenza delle pedalate
- Schermata della distanza totale
- Schermata dell'ABS (opzionale)

È possibile utilizzare i pulsanti + **(5)** e - **(6)** sull'interruttore di comando per aumentare o diminuire l'assistenza, regolandone la quantità che si riceve dalla trasmissione quando si pedala. È possibile modificare il livello di assistenza in qualsiasi momento, anche mentre si pedala e la modifica verrà mostrata dalla colorazione dell'indicatore.

3.1.4.2 Indicazioni sul display

Schermata iniziale



- (a)** Stato di carica della batteria della bicicletta elettrica
- (b)** Livello di assistenza
- (c)** Indicatore dell'unità di misura della velocità
- (d)** Potenza del ciclista
- (e)** Velocità
- (f)** Potenza della trasmissione

Premendo i pulsanti **(9)** o **(10)**, è possibile visualizzare altre informazioni.

Sono disponibili le seguenti altre informazioni:

- Schermata di stato: visualizza lo stato dei dispositivi collegati.
- Schermata della distanza
- Schermata dei percorsi
- Schermata dell'autonomia



3.2 Caricabatteria

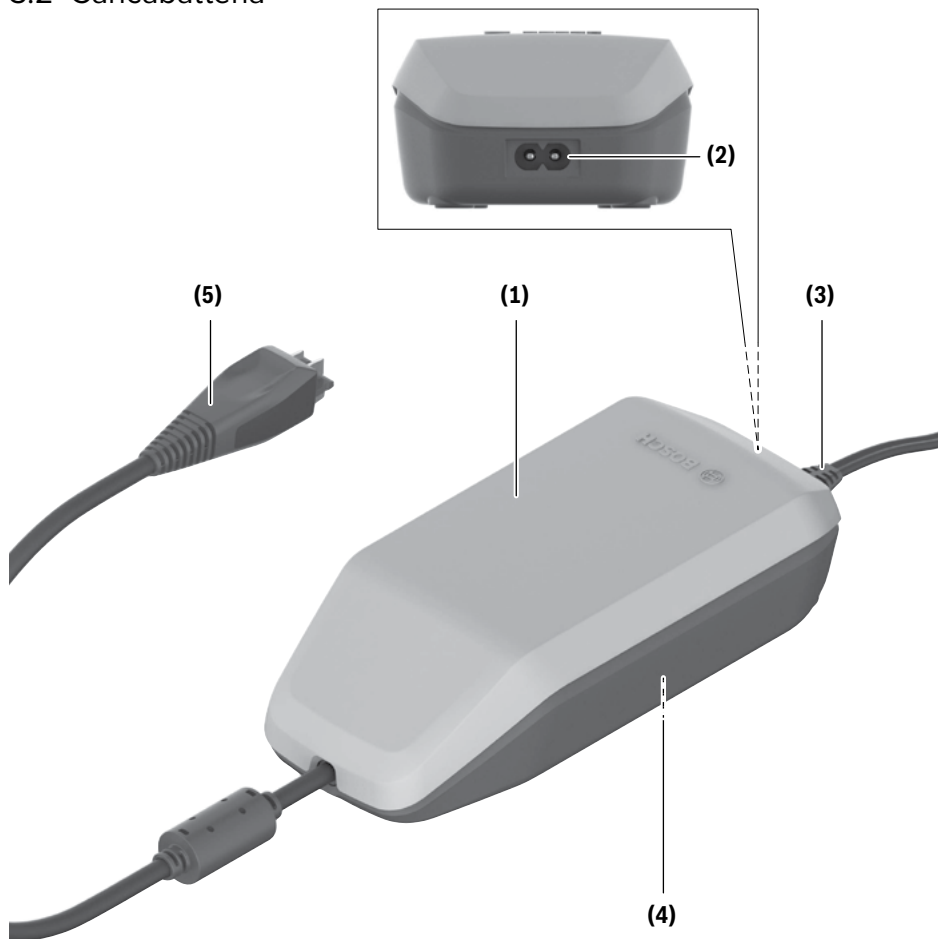

Uso iniziale

Prestare attenzione alla tensione di rete! La tensione della fonte di alimentazione deve corrispondere alle specifiche riportate sull'etichetta di identificazione del caricabatteria. I caricabatterie con valore nominale di 230 V possono essere utilizzati anche in prese da 220 V. Inserire la spina (3) del cavo di alimentazione nella presa (2) del caricabatteria. Collegare il cavo di alimentazione (che varia in base al paese) alla fonte di alimentazione.

Ricarica della batteria a distanza dalla bicicletta

Posizionare sempre la batteria su una superficie pulita. Evitare la contaminazione della presa di carica e dei punti di contatto, ad esempio con sabbia o terra. Inserire la spina del caricabatteria (5) nella presa della batteria.

Ricarica della batteria sulla bicicletta

Spegnere la batteria. Pulire il coperchio della presa di carica. Evitare la contaminazione

della presa di carica e dei punti di contatto, ad esempio con sabbia o terra. Sollevare il coperchio della presa di carica e inserire la spina **(5)** nella presa di carica. Il riscaldamento dell'accessorio di carica durante l'utilizzo crea un pericolo di incendio. Ricaricare la batteria sulla bicicletta solo in condizioni di asciutto e in un luogo sicuro. Se ciò non fosse possibile, rimuovere la batteria dal supporto e caricarla in un luogo adatto. Per i dettagli, leggere e rispettare le istruzioni di utilizzo della batteria.

Procedura di carica

La ricarica inizia non appena il caricabatteria viene collegato a una batteria o la presa di carica della bicicletta viene collegata all'alimentazione di rete.

Nota di sicurezza

- I caricabatterie Bosch per e-bike sono destinati esclusivamente alla ricarica delle batterie per e-bike Bosch. Non devono essere utilizzati per altri scopi. Il caricabatteria Bosch per e-bike mostrato qui è compatibile con la nuova generazione di batterie Bosch per e-bike (sistema Smart).
- Dopo aver effettuato la ricarica, chiudere con cautela il coperchio della presa di carica.
- Tenere l'accessorio di carica lontano da pioggia o umidità.
- Caricare solo batterie agli ioni di litio Bosch approvate per e-bike. La tensione della batteria deve corrispondere alla tensione del caricabatteria.
- Mantenere pulito il caricabatteria.
- Controllare il caricabatteria, il cavo e la spina prima di ogni utilizzo. Non utilizzare il caricabatteria se si notano danni. Non aprire il caricabatteria.
- Non utilizzare il caricabatteria su una superficie facilmente infiammabile (ad

esempio carta, tessuto) o in un ambiente infiammabile.

- Prestare attenzione quando si tocca il caricabatteria mentre è in uso. Indossare guanti da lavoro.
- Possono fuoriuscire vapori se la batteria è danneggiata o utilizzata in modo errato. In caso di malessere recarsi all'aria aperta e consultare un medico.
- La batteria dell'e-bike non deve essere caricata senza supervisione.
- I bambini e le persone che, a causa delle loro capacità fisiche, sensoriali o mentali, non sono in grado di utilizzare l'accessorio di carica in sicurezza, non devono utilizzare il caricabatteria senza la supervisione di una persona responsabile.



3.3 Batteria

3.3.1 batteria nel telaio

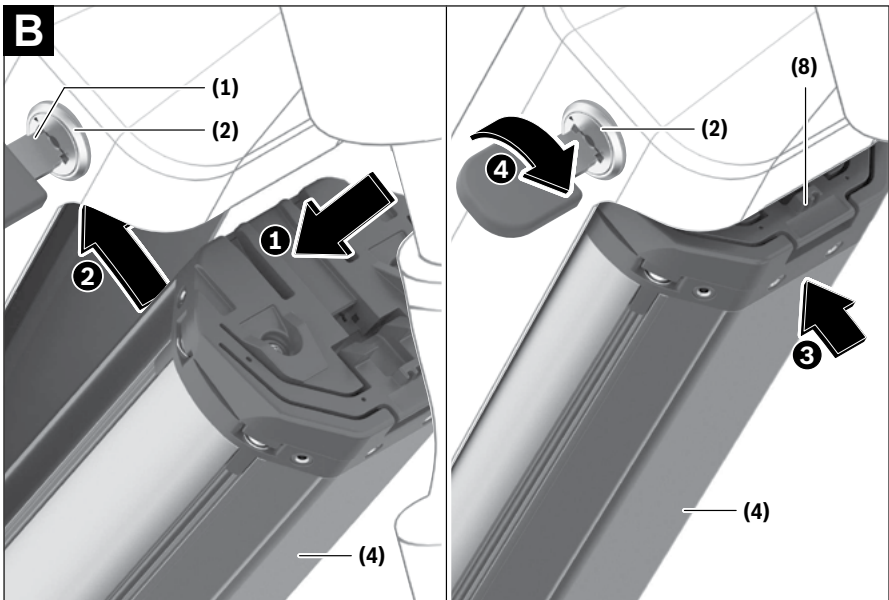
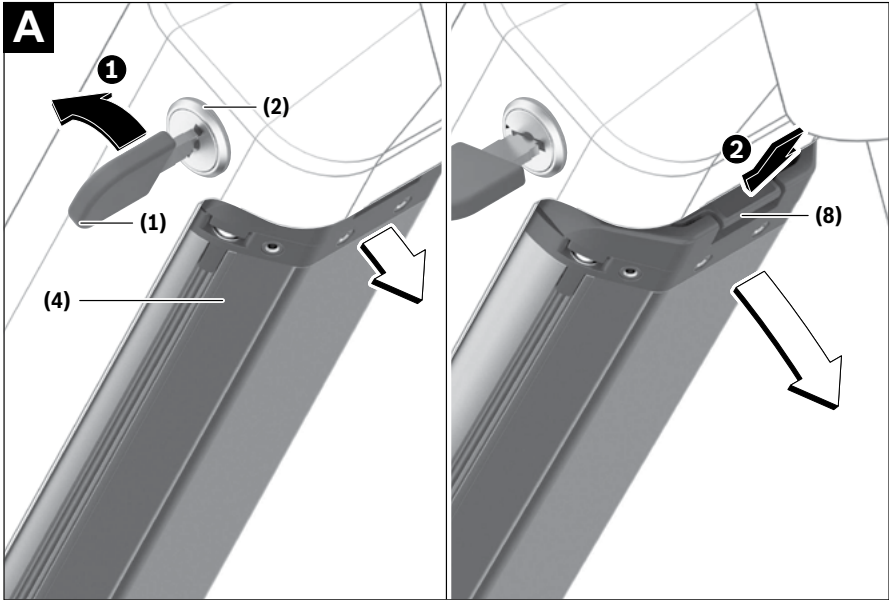

Rimozione della batteria (Figura a)

Rimuovere la batteria PowerTube aprendo la serratura con la chiave **(1)**. La batteria è ora sbloccata e resterà nella guida di supporto. Spingere la guida di supporto **(2)** dall'alto per sganciare completamente la batteria; mantenerla con la mano per non farla cadere. Estrarre la batteria dal telaio. Nota: in base al modello di e-bike, l'installazione e la rimozione della batteria possono essere diverse.

Inserimento della batteria (Figura B)

Per permettere l'inserimento della batteria, la chiave deve essere inserita nella serratura e la serratura deve essere in posizione di apertura.

1. Sollevare la batteria **(2)** fino all'inserimento nella guida di supporto **(1)**.
2. Tenere aperta la serratura con la chiave e spingere la batteria nel telaio finché non si sente uno scatto **(3)**. Controllare che la

batteria sia fissata su tutti i lati.

3. Fissare sempre la batteria con la serratura **(4)**, altrimenti questa potrebbe aprirsi e la batteria uscire dalla guida di supporto.

Estrarre sempre la chiave dalla serratura dopo averla chiusa. In questo modo si evita che la chiave possa cadere o che la batteria venga rimossa da persone non autorizzate mentre l'e-bike è incustodita.

3.3.2 Batteria sul telaio (Figura C)

Rimozione della batteria

Per rimuovere la batteria PowerPack, spegnerla e aprire la serratura con la chiave **(1)**. Inclinare la batteria per estrarla dal supporto superiore, quindi estrarla dal supporto inferiore.

Inserimento della batteria

Per inserire la batteria **(2)**, rimuovere la

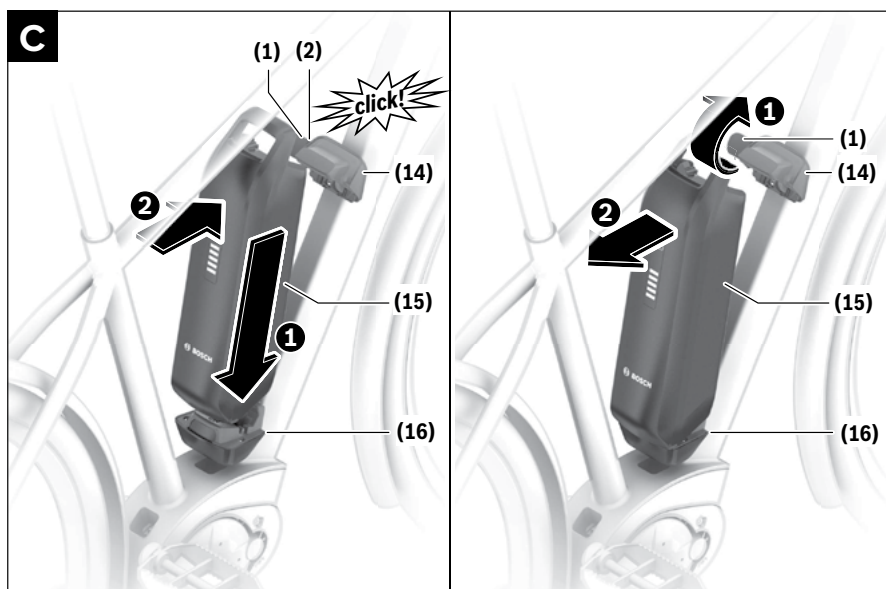

chiave dalla serratura. Inserire la batteria PowerPack posizionando i contatti della batteria nel supporto inferiore (3) dell'e-bike. Inclinare la batteria nel supporto superiore finché non scatta in posizione. Controllare che la batteria sia fissata su tutti i lati.

! **Nota: non utilizzare l'e-bike con la chiave ancora inserita nella serratura.**
Assicurarsi che la chiave non sia più nella serratura quando l'e-bike è parcheggiata.

3.3.3 Batteria sul portapacchi (Figura D)

Rimozione della batteria

Per rimuovere la batteria sul portapacchi, spegnerla e aprire la serratura con la chiave. Estrarre la batteria dal supporto fino a rimuoverla completamente.

Inserimento della batteria

Per inserire la batteria non è necessaria una chiave. Assicurarsi che la batteria sia inserita correttamente sul relativo supporto. È quindi possibile spingere la batteria nella base. La batteria si inserirà automaticamente nel blocco non appena viene inserita correttamente nella base. Si avverte uno scatto quando la batteria è inserita correttamente. Controllare che la batteria sia fissata su tutti i lati.

! **Nota: non utilizzare l'e-bike con la chiave ancora inserita nella serratura.**
Assicurarsi che la chiave non sia più nella serratura quando l'e-bike è parcheggiata.

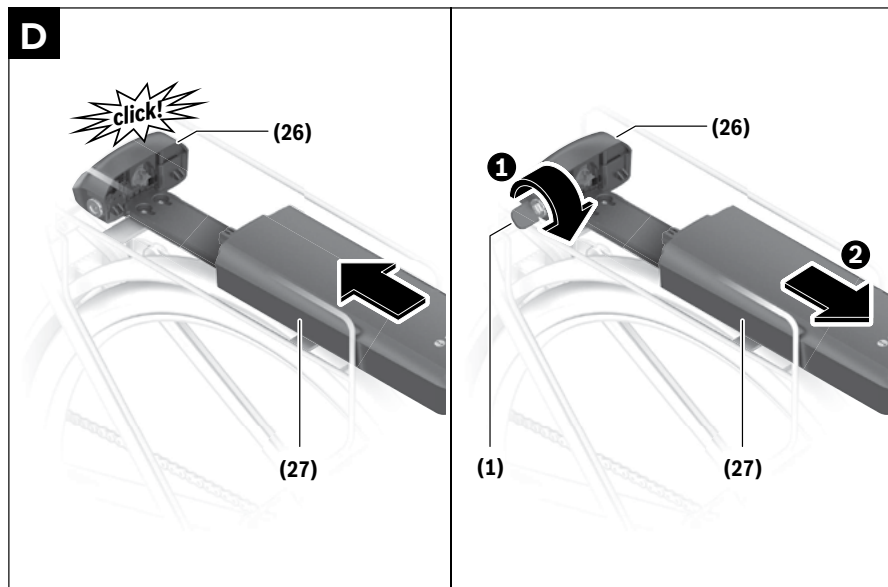

Troverete informazioni dettagliate sulla batteria, il motore, il display centrale e laterale, il caricabatterie, il sensore di velocità, l'autonomia, la diagnostica e la risoluzione degli errori, la manutenzione e le specifiche tecniche nel manuale completo su www.gazellebikes.com/it-it/servizio/manuali. Vi auguriamo un grande divertimento con la vostra nuova bicicletta dotata di sistema di azionamento Bosch!

Grattis till köpet av din Gazelle-cykel!

Grattis till köpet av din Gazelle med det nyskapande Bosch-systemet. Vi önskar dig många mil av cykelglädje.

Vi rekommenderar starkt att du noga läser våra handböcker på webben förutom detta snabbstartsdokument (www.gazellebikes.com/sv-se/service).

Dessa handböcker kompletterar detta snabbstartsdokument. Du kan hämta den fullständiga användarhandboken på webbadressen www.gazellebikes.com/sv-se/service.

1 Säkerhet

1.1 Rättsliga krav

 Den här cykeln måste liksom alla andra cyklar, uppfylla kraven enligt gällande vägtrafikföreskrifter. Följande lagar och regler gäller för alla cyklar:

- Motorn får endast fungera som pedalhjälp, det vill säga den får bara ha en understödjande funktion när användaren själv trampar på pedalerna. Undantag från denna regel gäller för walk-assist-funktionen som används som hjälp när man leder cykeln.
- Den genomsnittliga motoreffekten för en elcykel (25 km/tim) får inte överstiga 250 W. När hastigheten ökar måste motoreffekten avta.
- Vid ca 25 km/tim ska elcykelns motorfunktion kopplas bort.
- Den maximala motoreffekten för en speed pedelec (45 km/tim) får inte överstiga 4000 W eller fyra gånger cyklistens kraft. När hastigheten ökar måste motoreffekten avta.
- Vid ca 45 km/tim ska speed pedelec motorfunktion kopplas bort.

Se också EG-försäkran om överensstämmelse i den webbaserade handboken på www.gazellebikes.com/sv-se/service

1.2 Säkerhet och garanti

 Läs Gazelles säkerhets- och garanti-handbok med alla säkerhetsanvisningar och garantivillkor. Du kommer som standard att få denna handbok levererad tillsammans med din cykel, och du kan också få åtkomst till den digitalt på vår webbplats www.gazellebikes.com/sv-se/service

1.3 Underhåll och reparationer

 När du gör inställningar, utför underhåll eller utför rengöring, tänk på att kablar inte får klämmas, böjas eller skadas av skarpa kanter. Låt din Gazelle-specialist göra alla monteringar och inställningar.

Följ användnings- och lagringstemperaturer för elcykelkomponenter. Skydda motorn, displayen och batteriet mot extrema temperaturer (t.ex. starkt solljus utan lämplig ventilation). Dessa komponenter (särskilt batteriet) kan skadas av extrema temperaturer.

2 Cykelkonfiguration

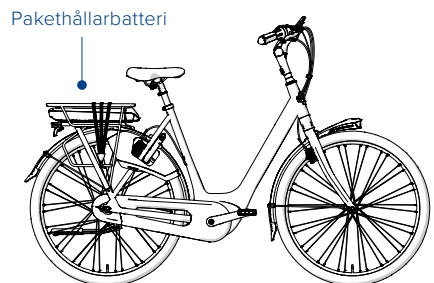
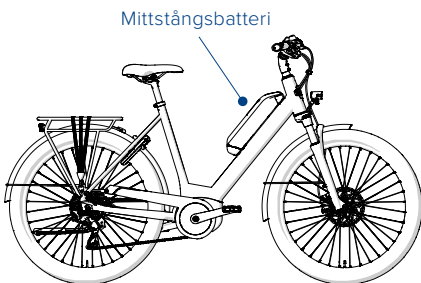
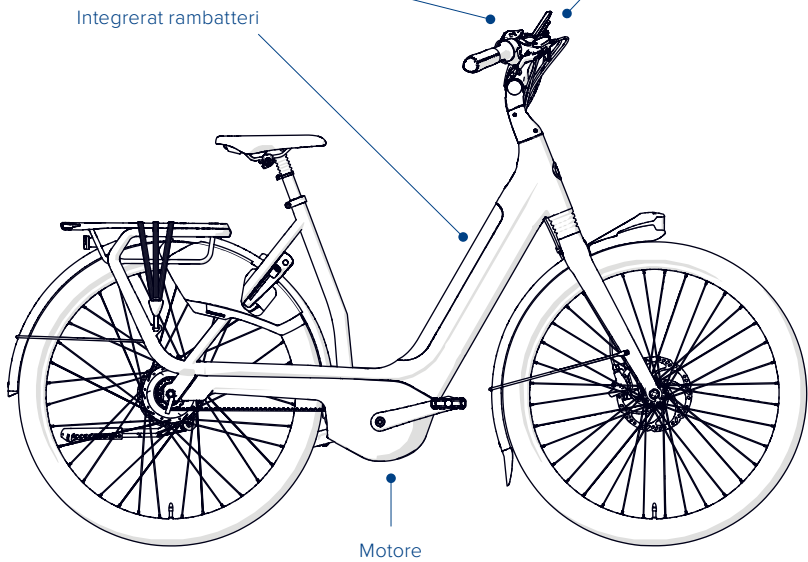
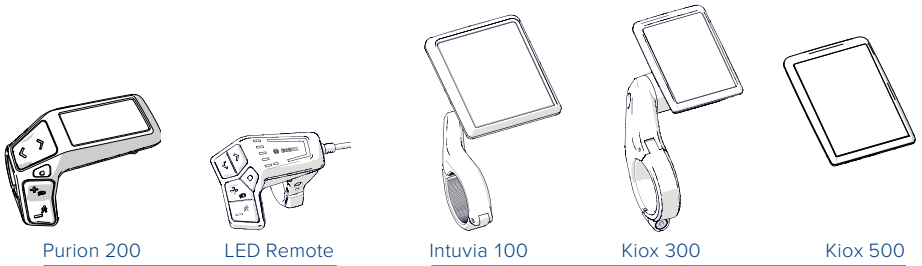

3 Bosch Smart System snabbstart

3.1 Styrenhetens skärm

3.1.1 LED-fjärrkontroll

- NL
- DA
- DE
- EN
- FR
- IT
- SE

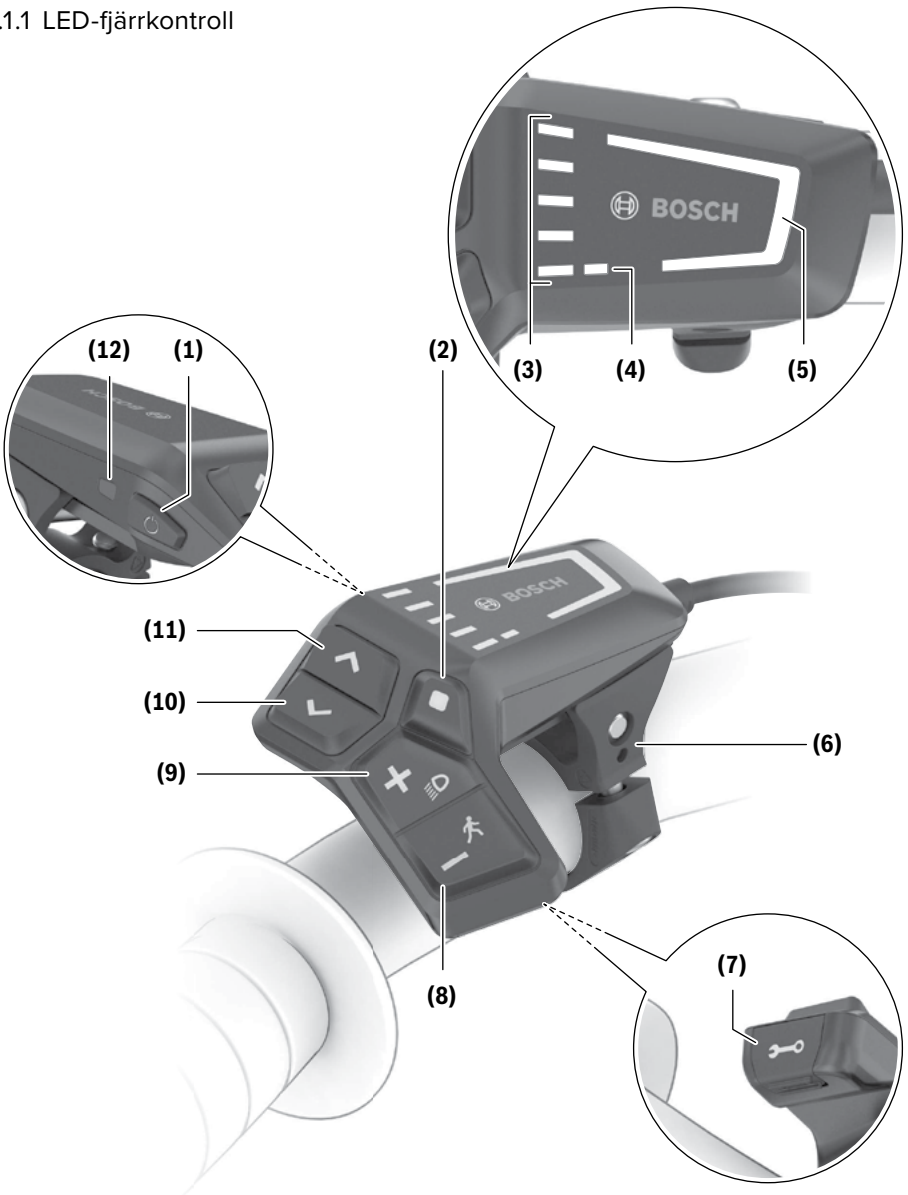

3.1.1.1 Slå på och av

Slå på e-cykeln genom att trycka kort på på/av-knappen **(1)**. Efter den animerade startskärmen visas batteriets laddningsnivå med laddningsindikatorn **(3)** och den valda hjälpnivån visas **(5)** i färg. E-cykeln är klar att användas. Ljusstyrkan på indikatorn styrs av sensorn för omgivande ljus **(12)**. Sensorn för omgivande ljus **(12)** bör därför inte övertäckas.

3.1.1.2 Välja nivå för pedalhjälp

Du kan använda knapparna **(8)** och **(9)** för att justera hur mycket hjälp du vill få av e-cykelmotorn när du trampar. Du kan när som helst ändra nivån – även under tiden du cyklar– och den visas i färg.

3.1.1.3 Slå på och av lamporna

Slå på eller av cykellamporna genom att trycka på knappen **(9)** i en sekund. Det

kan vara så att lamporna på din cykel alltid är påslagna och inte kan stängas av. Knapparna **(11)** och **(10)** styr ljusstyrkan på styrenheten.

3.1.1.4 Slå på och av Walk Assist (gånghjälp)

Walk Assist-funktionen kan göra det enklare att leda e-cykeln. Hastigheten vid användning av den här funktionen beror på vilken växel som väljs, men överskrider inte 4 km/h.

Aktivera Walk Assist-funktionen genom att hålla knappen **(8)** intryckt i mer än 1 sekund. Laddningsindikatorn **(3)** slocknar och ett vitt ljus i färdriktningen visar att funktionen är klar att användas. För att aktivera Walk Assist-funktionen måste du göra något av följande inom de närmaste 10 sekunderna:

- För e-cykeln framåt.

Tabell för val av pedalhjälp

Nivå	Indikator
Av	Motorhjälpen är avstängd. E-cykeln flyttas endast genom att trampa, precis som med en vanlig cykel.
Eco	Effektiv hjälp med maximal effektivitet – för maximal räckvidd.
Tour	Konsekvent hjälp – för långa resor och större räckvidd.
Tour+	Dynamisk hjälp – för naturlig och sportig cykling.
eMTB/ Sport	Optimal hjälp i alla typer av terräng – förbättrad dynamik, maximala prestanda för sportcykling.
Turbo	Maximal hjälp vid höga hastigheter – för sportcykling.
Auto	Pedalhjälpen anpassas dynamiskt efter din cykling.
Race	Ger maximalt stöd för eMTB – hög respons och ger maximal "Extended Boost" för bästa möjliga prestanda i tävlingsssammanhang
Cargo	Jämn och kraftfull hjälp för säker transport av tung last.

Inställningar för beskrivningar och hjälpnivåer kan förkonfigureras av tillverkaren och väljas av cykelåterförsäljaren.



- För e-cykeln bakåt.
- Flytta e-cykeln i sidled med en pendelrörelse.

Efter aktivering börjar motorn att driva framåt och färgen på de vita staplarna ändras till isblå. När du släpper knappen (8) avstannar Walk Assist-funktionen. Om du trycker på knappen (8) inom 10 sekunder återaktiveras Walk Assist-funktionen. Walk Assist stängs automatiskt av om du inte återaktiverar funktionen inom 10 sekunder.

3.1.2 Kiox 300/500

3.1.2.1 Användning

Du använder skärmen och ställer in skärmvyn med styrenheten. Följande diagram visar styrenhetens knappar och deras betydelse för skärmen. Valknappen har två funktioner, beroende på hur länge den trycks in.

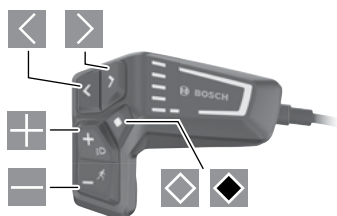

- ◀ bläddra åt vänster
- ▶ bläddra åt höger
- ⊕ bläddra uppåt
- ⊖ bläddra nedåt
- ◊ gå till andra skärmenivån (kort tryckning) för att komma till inställningar på statusskärmen (kort tryckning)
- ◊ få åtkomst till skärmrelaterade alternativ, t.ex. <Reset trip> (tryck och håll nere > 1 sekund)

3.1.2.2 Statusskärm

Tryck på ◊ på startskärmen för att visa statusskärmen.



- a Batteriladdningsstatus
- b Hjälpnivå
- c Cykelbelysning
- d Tid
- e Anslutningsindikator
- f Smarttelefonanslutning
- g Anslutningsstatus
- h Inställningsmeny

För mer information rekommenderar vi att du läser den utökade användarhandboken på www.gazellebikes.com/sv-se/service

3.1.3 Intuvia 100

3.1.3.1 Ansluta till skärmen

Din cykeldator är vanligtvis redan ansluten till e-cykelsystemet. Om så inte är fallet genomför du följande steg:

- Installera appen **e-Bike Flow**.
- Aktivera *Bluetooth*® på din smarttelefon och öppna appen **e-bike Flow**.
- Tryck på och släpp *Bluetooth*®-knappen.
- Skärmen visar enhetens ID.
- I appen **e-Bike Flow** väljer du önskad enhet med samma ID.

3.1.3.2 Användning

Skärmen styrs av styrenheten på vänster sida av styret. Knapparnas funktioner visas nedan. Om du vill slå på e-cykeln flyttar du den något eller trycker på skärmen. Stäng av den genom att trycka på på/av-knappen på styrenheten eller rensa skärmen. Skärmen stängs då av efter 60 sekunder.

LED Remote

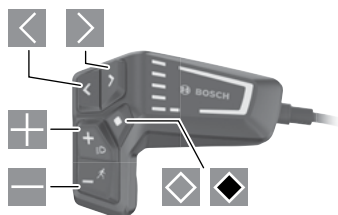

- ◀ bläddra åt vänster
- ▶ bläddra åt höger
- ⊕ öka pedalernas hjälpnivå
- ⊖ minska pedalernas hjälpnivå
- ◊ valknapp (kort tryckning)
- ◼ valknapp (tryck och håll in mer än en sekund)

3.1.3.3 Skärm

Indikatorer på cykeldatorns skärm

- (a) Indikator för batteriladdning
- (b) Indikator för cykelbelysning
- (c) Indikator för hjälpnivå
- (d) Indikator för motorhjälp
- (e) Enhetsindikator
- (f) Textindikator
- (g) Orienteringsfält
- (h) Värdeindikator
- (i) Varvtalsindikator

För detaljerad information rekommenderar vi att du läser den utökade användarhandboken på

www.gazellebikes.com/sv-se/service



3.1.4 Purion 200

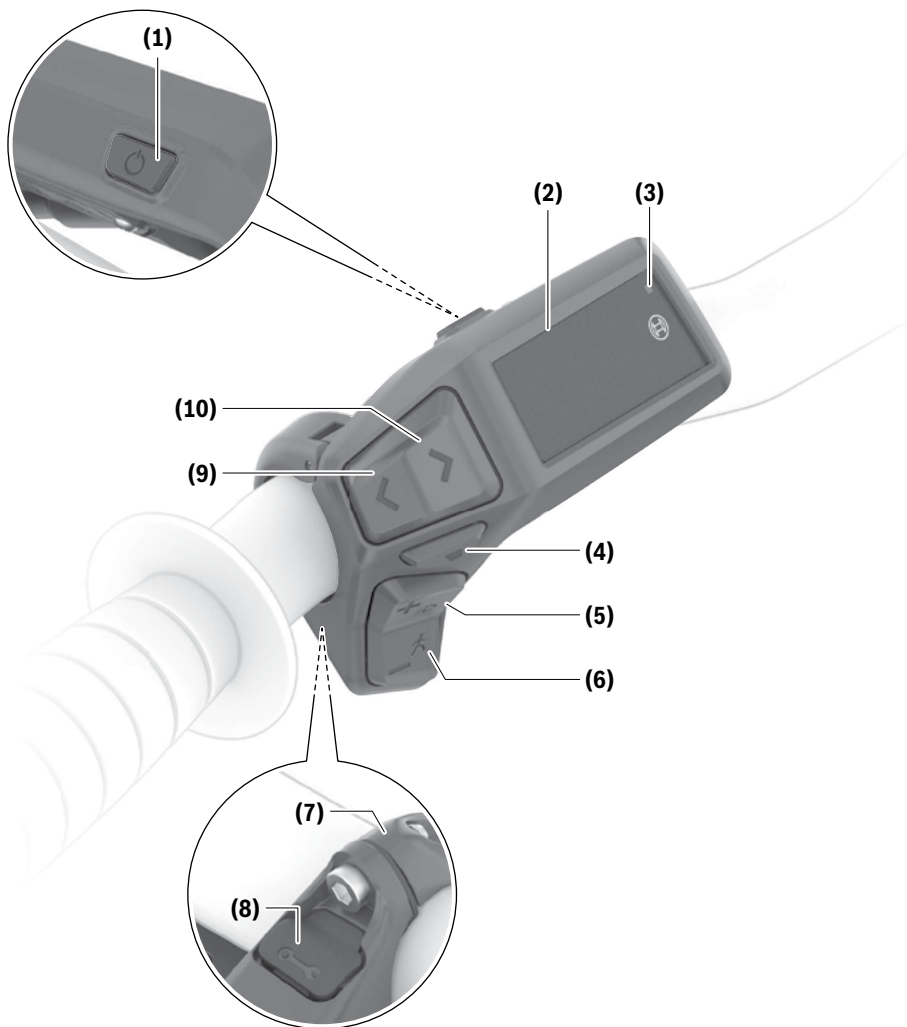

3.1.4.1 Användning

Slå på elcykeln genom att trycka kort på på/av-knappen (1). Efter att skärmen spelat upp startanimationen är elcykeln klar att användas. Ljusstyrkan på displayen styrs av sensorn för omgivande ljus (3). Sensorn för omgivande ljus (3) bör därför inte täckas.

Motorn aktiveras så snart du trampar med pedalerna (förutom när motorläget är AV). Drivkraften beror på den valda hjälpnivån. När du slutar trampa i normalt läge eller när du når en hastighet på 25-45 km/h kopplas motorn från. Motorn återaktiveras automatiskt när du börjar trampa och

hastigheten är lägre än 25-45 km/h.
Stäng av elcykelsystemet genom att trycka kort (mindre än 3 sekunder) på på/av-knappen **(1)**.

Du kan använda knapparna + **(5)** och - **(6)** på manöverkopplaren för att öka eller minska stödet och justera hur mycket hjälp du får från motorn när du trampar. Du kan när som helst ändra nivån – även under tiden du cyklar– och den visas i färg.

3.1.4.2 Indikatorer på displayen

Startskärmbild



- (a)** Laddningsstatus för elcykelns batteri
- (b)** Hjälpnivå
- (c)** Hastighetsenhetsindikator
- (d)** Cyklistens trampstyrka
- (e)** Hastighet
- (f)** Drivkraft

Genom att trycka på knapparna **(9)** eller **(10)** kan du visa andra skärmar.

Följande andra skärmar är tillgängliga:

- statusskärm: där du kan se status för anslutna enheter.
- avståndsskärm
- skärm för cykelturer
- skärm för räckvidd
- skärm för elcykelns batteri
- skärm för uteffekt
- skärm för trampfrekvens
- skärm för total distans
- ABS-skärm (tillval)



3.2 Laddare

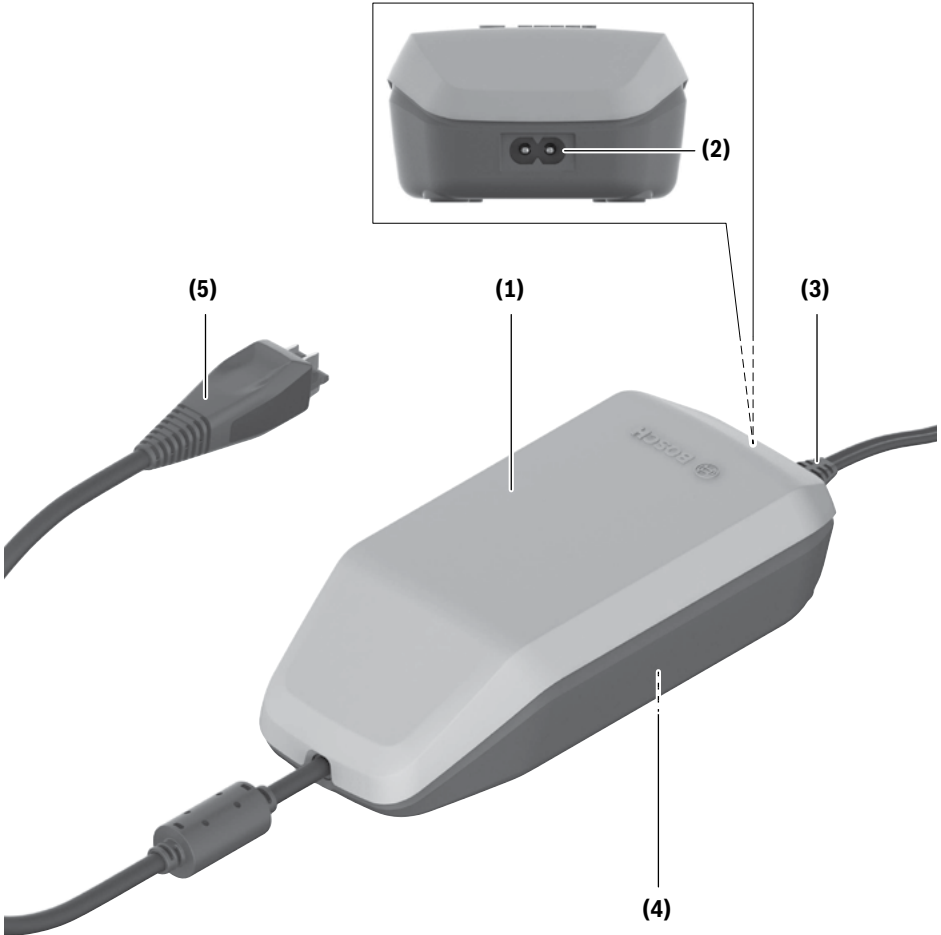

Första användning

Var uppmärksam på nätspanningen! Strömställans spänning måste överensstämma med specifikationerna på laddaren. Laddare som är klassade för 230 V kan också användas i 220 V-uttag. Sätt i strömkabelns kontakt (3) i uttaget (2) på laddaren. Anslut strömkabeln (varierar beroende på land) till elnätet.

Ladda batteriet när det är avlägsnat från cykeln

Lägg alltid batteriet på en ren yta. Undvik att kontaminera laddningsuttaget och kontaktpunkterna, t.ex. med sand eller jord. Sätt i laddningskontakten (5) i uttaget på batteriet.

Ladda batteriet på cykeln

Stäng av batteriet. Rengör locket till laddningsuttaget. Undvik att kontaminera laddningsuttaget och kontaktpunkterna, t.ex. med sand eller jord. Lyft på locket till laddningsuttaget och sätt i laddningskontakten (5) i laddningsuttaget. Upphettningsav laddningstillbehöret under laddning utgör en brandrisk. Ladda endast batterierna på cykeln under torra förhållanden och på en säker plats. Om detta inte är möjligt måste du ta bort batteriet från hållaren och ladda det på en lämplig plats. Läs och följ bruksanvisningarna för batteriet för mer information.

Laddningsprocess

Laddningen påbörjas så snart laddaren är ansluten till ett batteri eller laddningsuttaget på cykeln är anslutet till strömnätet.

Säkerhetsanmärkning

- Bosch e-cykelladdare är endast avsedda för laddning av Bosch e-cykelbatterier. De får inte användas för några andra ändamål. Bosch e-cykelladdare som visas här är kompatibel med den nya generationen Bosch e-cykelbatterier (Smart System).
- När du har laddat cykeln stänger du försiktigt locket till laddningsuttaget.
- Utsätt inte laddningstillbehöret för regn eller fukt.
- Ladda endast Bosch litiumjonbatterier som är godkända för e-cyklar. Batterispänningen måste överensstämma med laddarens batterispänning.
- Håll laddaren ren.
- Kontrollera laddaren, kabeln och kontakten före varje användning. Använd inte laddaren om du upptäcker skador på den. Öppna inte laddaren.
- Använd inte laddaren på en lättantändlig yta (t.ex. papper eller textilier) eller i en brandfarlig miljö.

- Var försiktig när du vidrör laddaren medan den laddas. Använd skyddshandskar.
- Ångor kan läcka ut om batteriet är skadat eller används felaktigt. Se till att ha tillgång till frisk luft och uppsök läkare i händelse av sjukdom.
- E-cykelbatteriet får inte laddas oövervakat.
- Barn och personer som, på grund av deras fysiska, sensoriska eller mentala förmåga, arbetsförmåga eller bristande kunskap, inte kan använda laddningstillbehöret på ett säkert sätt, får inte använda laddaren utan tillsyn eller instruktioner av en ansvarig person.



3.3 Batterie

3.3.1 Integrerat rambatteri

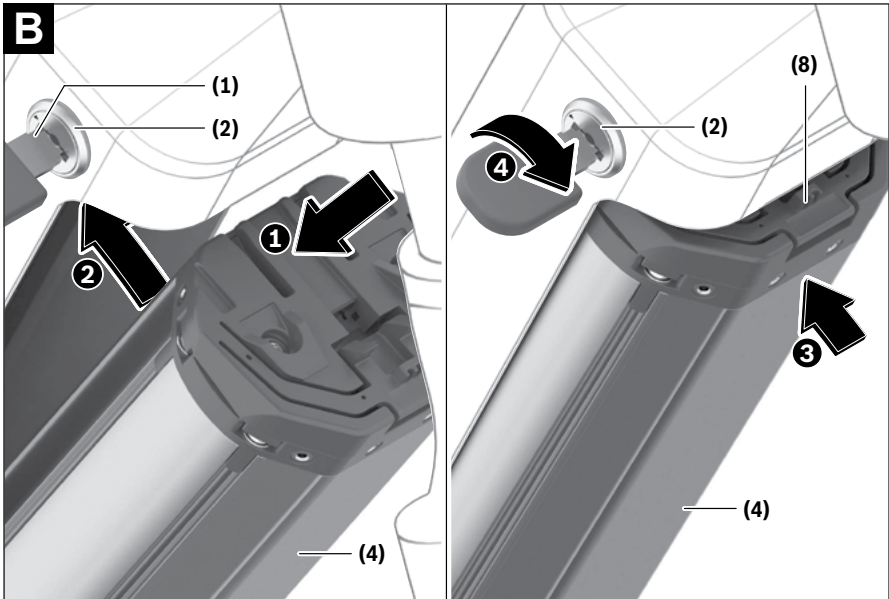
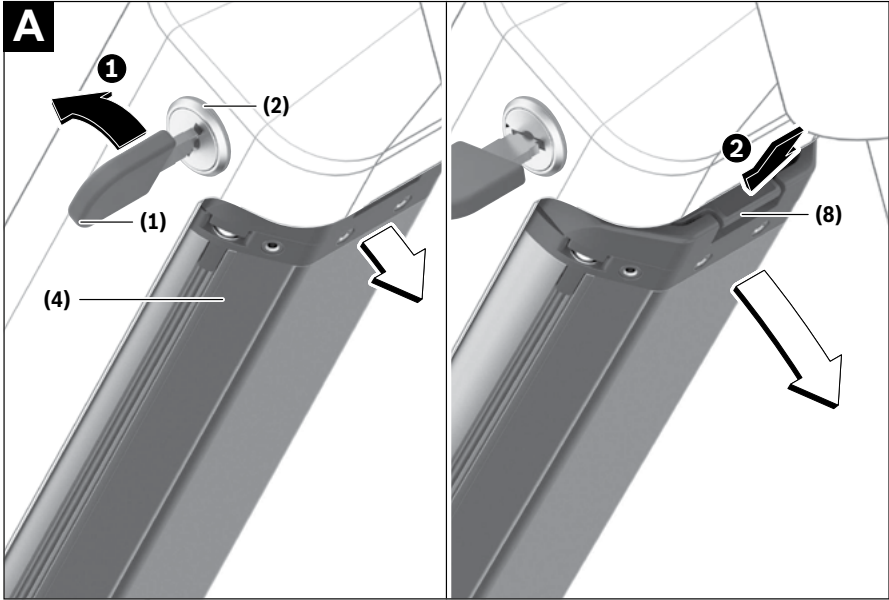

Ta bort batteriet (bild a)

Ta bort PowerTube-batteriet genom att öppna låset med nyckeln **(1)**. Batteriet är nu upplåst och kommer att falla in i monteringshållaren. Tryck på monteringshållaren **(2)** ovanifrån för att lossa batteriet helt. Låt det falla ner i handen. Dra ut batteriet ur ramen. Obs! Beroende på modell kan installation och borttagning av batteriet vara annorlunda på din e-cykel.

Sätta i batteriet (bild B)

För att säkerställa att batteriet kan sättas i måste nyckeln sitta i låset och låset måste vara i öppet läge.

1. Lyft upp batteriet **(2)** tills det sitter i monteringshållaren **(1)**.
2. Håll låset öppet med nyckeln och tryck in batteriet i ramen tills ett klick hörs **(3)**.

Kontrollera att batteriet sitter fast på alla sidor.

3. Fäst alltid batteriet med låset **(4)**, annars kan det öppnas och batteriet kan falla ut ur monteringshållaren.

Dra alltid ut nyckeln ur låset efter att du låst det. Detta förhindrar att nyckeln faller ut eller att batteriet tas ut av obehöriga personer när din e-cykel är parkerad.

3.3.2 Mittstångsbatteri (bild C)

Ta ut batteriet

Ta ut PowerPack-batteriet genom att stänga av det och öppna låset med nyckeln **(1)**. Luta ut batteriet ur den övre hållaren och dra sedan ut det ur den nedre hållaren.

Sätta i batteriet

För att sätta in batteriet **(2)** ska nyckeln tas ut

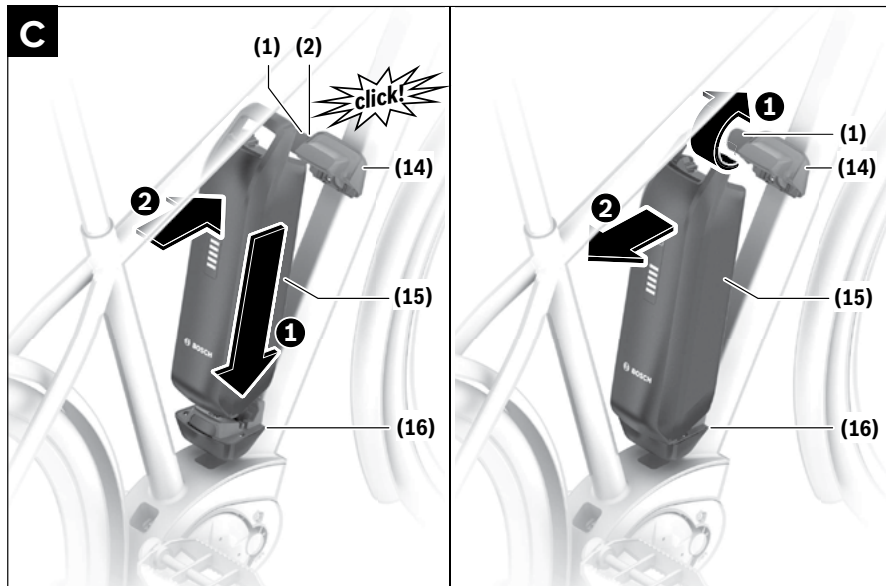

ur låset. Sätt i PowerPack-batteriet genom att föra in batterikontakterna i den nedre hållaren (3) på e-cykeln. Luta batteriet i den övre hållaren tills ett klick hörs. Kontrollera att batteriet sitter fast på alla sidor.

! Obs! Cykla inte med nyckeln kvar i låset. Se till att nyckeln inte längre sitter i låset när e-cykeln är parkerad.

3.3.3 Pakethållarbatteri (bild D)

Ta ut batteriet

För att ta ut pakethållarbatteriet måste du stänga av det och öppna låset med nyckeln. Dra ut batteriet ur hållaren tills det har lossnat helt från hållaren.

Sätta i batteriet

Ingen nyckel behövs för att sätta i batteriet. Se till att batteriet sitter fast ordentligt i

batterihållaren. Sedan kan batteriet skjutas in i dockan. Batteriet faller automatiskt ned i låset när det är korrekt isatt i dockan. Ett klickljud hörs när batteriet låses på plats. Kontrollera att batteriet sitter fast på alla sidor.

! Obs! Cykla inte med nyckeln kvar i låset. Se till att nyckeln inte längre sitter i låset när e-cykeln är parkerad.

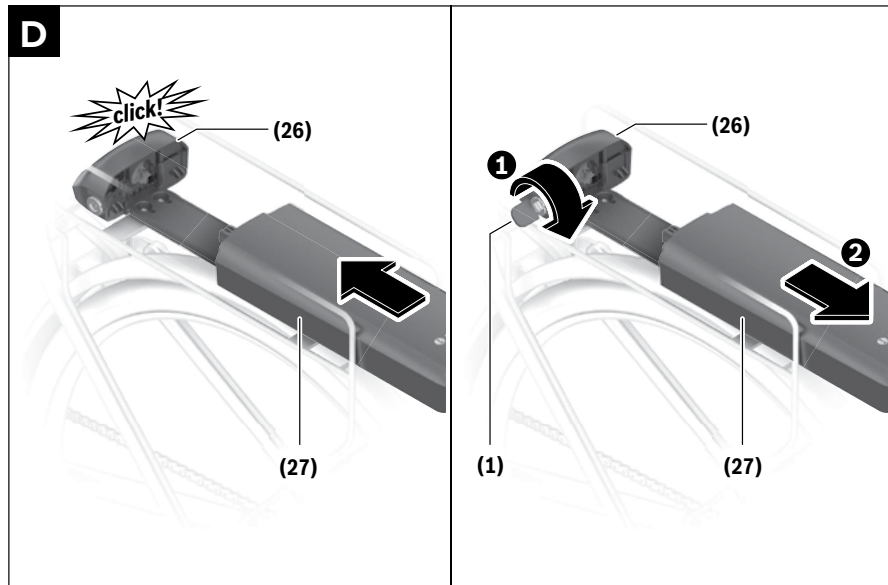

Du kan hitta mer information om batteriet, motorn, mitt- och sidodisplayen, laddaren, hastighetssensorn, räckvidd, felsökning, felkorrigerig, underhåll och tekniska specifikationer i den fullständiga handboken på www.gazellebikes.com/sv-se/service. Mycket nöje med din nya cykel med Bosch-drivsytstemet!







Koninklijke Gazelle N.V.

Wilhelminaweg 8
6951 BP Dieren

Postadres

Postbus 1
6950 AA Dieren
Nederland

www.gazellebikes.com

GAZELLE 