

# Gazelle Shimano EP6/EP5

NL Snelstart

DE Schnellstart

EN Quick start

FR Démarrage rapide

DA Hurtigvejledning

SE Snabbstartshandledning



Article number 660921800  
[www.gazellebikes.com](http://www.gazellebikes.com)

GAZELLE 



<b>NL</b>	<b>Gefeliciteerd met je nieuwe Gazelle-fiets!</b>	<b>5</b>
	<b>1. Veiligheid</b>	<b>5</b>
	1.1 Wettelijke bepalingen	5
	1.2 Veiligheid en garantie	6
	1.3 Onderhoud en reparatie	6
	<b>2. De fiets gebruiken</b>	<b>6</b>
	2.1 Laad de accu op	6
	2.2 Zet de voeding aan	7
	2.3 Display verwijderen en monteren	8
	2.4 Ondersteuningsniveau selecteren	9
<b>DE</b>	<b>Herzlichen Glückwunsch zu Ihrem Gazelle Fahrrad!</b>	<b>10</b>
	<b>1. Sicherheit</b>	<b>10</b>
	1.1 Gesetzliche Bestimmungen	10
	1.2 Sicherheit und Garantie	11
	1.3 Unterhalt und Reparatur	11
	<b>2. Nutzung des E-Bikes</b>	<b>11</b>
	2.1 Aufladen des Akkus	11
	2.2 Einschalten der Stromversorgung	12
	2.3 Entfernen und Montieren des Displays	13
	2.4 Auswahl des Unterstützungslevels	14
<b>EN</b>	<b>Congratulations on your Gazelle bike!</b>	<b>15</b>
	<b>1. Safety</b>	<b>15</b>
	1.1 Legal requirements	15
	1.2 Safety and warranty	16
	1.3 Maintenance and repair	16
	<b>2. Using the bike</b>	<b>16</b>
	2.1 Charging the battery	16
	2.2 Turning on the power supply	17
	2.3 Removing and mounting the display	18
	2.4 Selecting the support level	19

<b>FR</b>	<b>Félicitations pour votre acquisition du Gazelle!</b>	<b>20</b>
1.	<b>Sécurité</b>	<b>20</b>
1.1	Dispositions légales	20
1.2	Sécurité et garantie	21
1.3	Entretien et réparation	21
2.	<b>Utilisation du vélo</b>	<b>21</b>
2.1	Chargement de la batterie	21
2.2	Mise sous tension	22
2.3	Retrait et installation de l'écran	23
2.4	Sélection du niveau d'assistance	24
<b>DA</b>	<b>Tillykke med din nye Gazelle!</b>	<b>25</b>
1.	<b>Sikkerhed</b>	<b>25</b>
1.1	Lovkrav	25
1.2	Sikkerhed og garanti	26
1.3	Vedligeholdelse og reparation	26
2.	<b>Brug af cyklen</b>	<b>26</b>
2.1	Opladning af batteriet	26
2.2	Tænd for strømforsyningen	27
2.3	Afmontering og montering af displayet	28
2.4	Valg af hjælpeniveau	29
<b>SE</b>	<b>Grattis till din Nya Gazelle-cykel!</b>	<b>30</b>
1.	<b>Säkerhet</b>	<b>30</b>
1.1	Rättsliga krav	30
1.2	Säkerhet och garanti	31
1.3	Underhåll och reparationer	31
2.	<b>Använda cykeln</b>	<b>31</b>
2.1	Ladda batteriet	31
2.2	Slå på strömmen	32
2.3	Ta bort och montera displayen	33
2.4	Välja hjälpnivå	34

# Gefeliciteerd met je nieuwe Gazelle-fiets!

Gefeliciteerd met u Gazelle met het innovatieve Shimano E-bike systeem. Wij wensen u veel rijplezier.

Wij raden u ten zeerste aan naast deze handleiding onze online handleidingen zorgvuldig door te nemen. Deze handleidingen vormen een aanvulling op deze Snelstart.

## Handleidingen



Zie aanvullende handleidingen en EU-Conformiteitsverklaring CE op [www.gazelle.nl/service/handleidingen](http://www.gazelle.nl/service/handleidingen) of scan de QR-code.

## 1. Veiligheid

### 1.1 Wettelijke bepalingen

**i** De fiets moet, zoals alle fietsen, voldoen aan de eisen van het nationale wegenverkeersreglement. De onderstaande wettelijke bepalingen zijn van toepassing op de fiets:

- De motor mag alleen als trapondersteuning dienen, d.w.z. hij mag alleen “helpen” als de gebruiker van de fiets zelf op de pedalen trapt. Uitzondering hierop is de walk-assist functie, die helpt bij het lopen met de fiets.
- Het gemiddelde motorvermogen van een e-bike (25 km/u) mag niet hoger zijn dan 250 W. Bij toenemende snelheid moet het motorvermogen steeds verder afnemen.
- Bij een e-bike moet de motor bij (circa) 25 km/uur worden uitgeschakeld.
- Het maximale motorvermogen van een speed pedelec (45 km/h) mag niet meer zijn dan 4000 W of meer dan 4 maal het vermogen leveren van de rijder. Bij toenemende snelheid moet het motorvermogen steeds verder afnemen.
- Bij een speed pedelec moet de motor bij (circa) 45 km/uur worden uitgeschakeld.

## 1.2 Veiligheid en garantie

**i** Lees voor alle veiligheidsinstructies en garantievoorwaarden de Gazelle. Veiligheid en Garantie handleiding. Je krijgt deze handleiding standaard meegeleverd bij je fiets en je kunt deze tevens digitaal terugvinden op onze website; [www.gazelle.nl/service/handleidingen](http://www.gazelle.nl/service/handleidingen).

## 1.3 Onderhoud en reparatie

**!** Houd er bij instellings-, onderhouds- of reinigingswerkzaamheden rekening mee dat er geen kabels geklemd en/of geknikt mogen worden en dat zij niet door scherpe randen mogen worden beschadigd. Laat alle montage en instellingswerkzaamheden door je Gazelle-specialist uitvoeren.

Houd rekening met de bedrijfs- en bewaartemperaturen van de componenten van de elektrische fiets. Bescherm motor, display en accu tegen extreme temperaturen (bijv. fel zonlicht zonder voldoende ventilatie). De componenten (in het bijzonder de accu) kunnen door extreme temperaturen beschadigen.

# 2. De fiets gebruiken

## 2.1 Laad de accu op

Voorbeeld van accu van extern type:

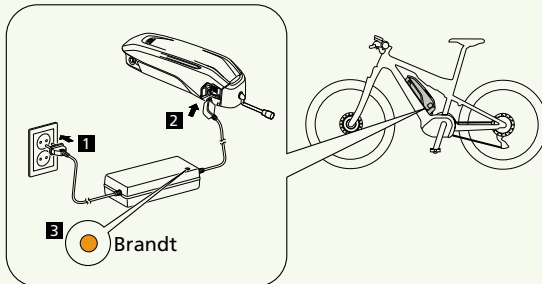

## Voorbeeld van accu van ingebouwd type:

 \*Afhankelijk van de elektrische fiets kan de locatie van de laadpoort verschillen van die in het figuur.

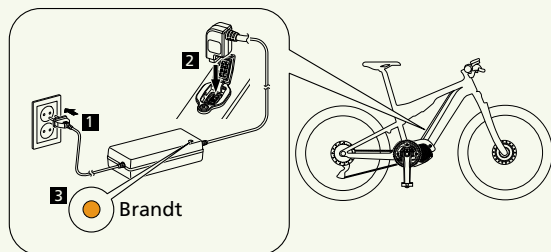

 Brandt

Opladen

 Knippert

Fout bij het opladen

## 2.2 Zet de voeding aan

### Voorbeeld van accu van extern type

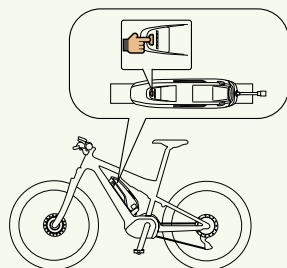

### Voorbeeld display SC-EN610

Druk op B om de voeding aan te zetten.

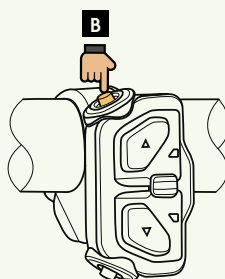

## Voorbeeld display SC-EN500

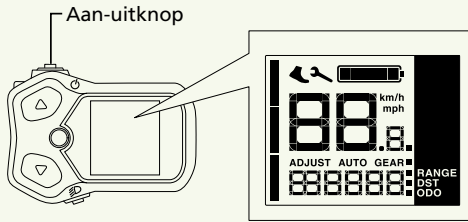

### 2.3 Display verwijderen en monteren

De fietscomputer van de steun verwijderen.

Schuif de fietscomputer naar voren terwijl u de steungreep naar beneden duwt om hem te verwijderen.

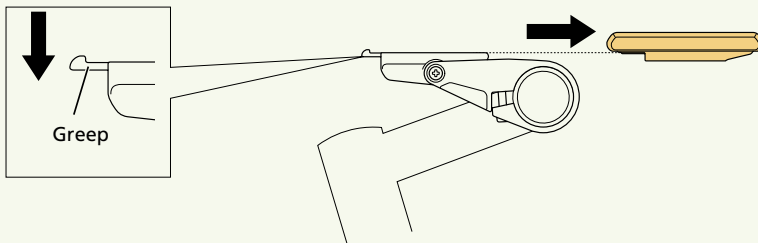

De fietscomputer schuiven en op de steun monteren.

Zorg ervoor dat u deze krachtig naar binnen duwt tot u een klik voelt.

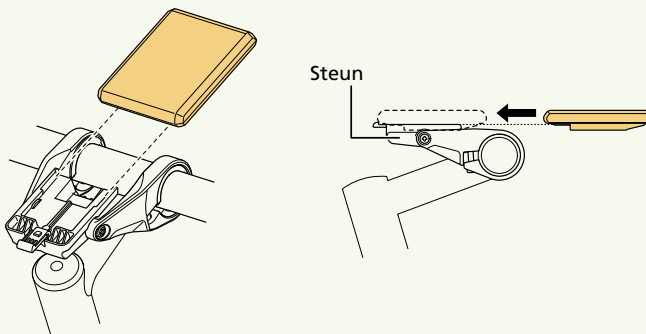

## 2.4 Ondersteuningsniveau selecteren

### Voorbeeld SC-EN610 display

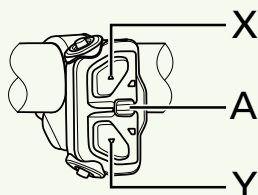

Met knop X en Y van de bekrachtigingschakelaar kan de ondersteuning worden gekozen. Druk op X voor meer ondersteuning en op Y voor minder ondersteuning.

Er zijn standaard 3 ondersteuningsniveau's beschikbaar; **ECO, STANDARD en HIGH**

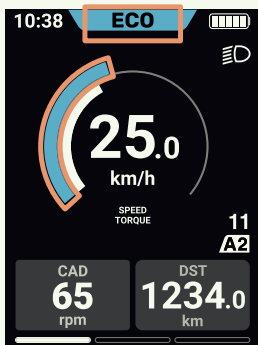

### Voorbeeld SC-EN500 display

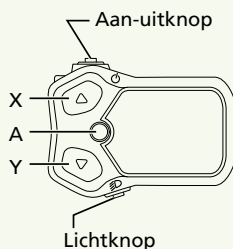

- X** Verhoog het ondersteuningsniveau  
In de loopondersteuningsmodus: loopondersteuningsmodus uitschakelen
- Y** Verlaag het ondersteuningsniveau  
Ingedrukt houden: Schakelen naar loopondersteuningsmodus  
In de loopondersteuningsmodus: loopondersteuning activeren
- A** Display van rijgegevens wisselen

Wij wensen u veel plezier bij het gebruik van uw nieuwe fiets met Shimano aandrijving!

# Herzlichen Glückwunsch zu Ihrem Gazelle Fahrrad!

Herzlichen Glückwunsch zu Ihrem Gazelle mit dem innovativen Shimano E-bike-System. Wir wünschen Ihnen viel Freude am Fahren. Wir empfehlen Ihnen unbedingt, neben dieser Anleitung auch unsere Online-Anleitungen sorgfältig durchzulesen. Diese Anleitungen sind eine Ergänzung dieser Schnellstart-Anleitung.

## Handbücher



Siehe zusätzliche Handbücher und EU-Konformitätserklärungen CE auf [www.gazelle.de/service/bedienungsanleitung](http://www.gazelle.de/service/bedienungsanleitung) oder scanne den QR-Code.

## 1. Sicherheit

### 1.1 Gesetzliche Bestimmungen

 Wie jedes Fahrrad muss auch dieses Rad die Vorschriften der Straßenverkehrsordnung erfüllen. Die folgenden gesetzlichen Bestimmungen gelten für das Fahrrad:

- Der Motor darf nur zur Tretunterstützung dienen. Das heißt: Er darf nur dann „helfen“, wenn der Fahrer des Rads auch selbst in die Pedale tritt. Davon ausgenommen ist die Schiebehilfe-Funktion, die Ihnen beim Gehen mit dem Fahrrad hilft.
- Die durchschnittliche Motorleistung eines E-Bike (25 km/h) darf nicht höher als 250 W sein. Mit steigender Geschwindigkeit muss die Motorleistung immer weiter abnehmen.
- Bei einem E-Bike muss der Motor bei (ca.) 25 km/h ausgeschaltet werden.
- Die maximale Motorleistung eines Speed Pedelecs (45 km/h) darf 4.000 W oder mehr als das Vierfache der Leistung des Fahrers nicht überschreiten. Mit steigender Geschwindigkeit muss die Motorleistung immer weiter abnehmen.
- Bei einem Speed Pedelec muss der Motor bei (ca.) 45 km/h ausgeschaltet werden.

## 1.2 Sicherheit und Garantie

**i** Lesen Sie alle Sicherheitshinweise und Garantiebedingungen in der Gazelle Sicherheits- und Garantieanleitung. Diese Anleitung bekommen Sie normalerweise mit Ihrem Fahrrad geliefert, und Sie finden die Anleitung auch in digitaler Form auf unserer Website ([www.gazelle.de/service/bedienungsanleitung](http://www.gazelle.de/service/bedienungsanleitung)).

## 1.3 Unterhalt und Reparatur

**!** Achten Sie bei Einstell-, Wartungs- oder Reinigungsarbeiten darauf, dass Kabel nicht eingeklemmt und/oder geknickt werden, und dass sie nicht durch scharfe Kanten beschädigt werden dürfen. Lassen Sie alle Montage- und Einstellarbeiten von Ihrem Gazelle-Fachhändler ausführen.

Beachten Sie die Betriebs- und Aufbewahrungstemperaturen der Komponenten des Elektrofahrrads. Schützen Sie Motor, Display und Akku vor extremen Temperaturen (z. B. grelles Sonnenlicht ohne ausreichende Belüftung). Die Komponenten (insbesondere der Akku) können durch extreme Temperaturen beschädigt werden.

# 2. Nutzung des E-Bikes

## 2.1 Aufladen des Akkus

### Beispiel für einen externen Akku

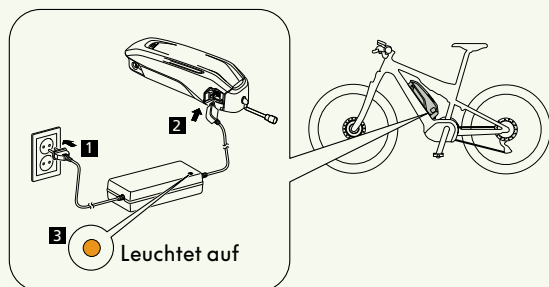

## Beispiel für einen integrierten Akku

 \*Je nach E-Bike kann der Standort des Ladeanschlusses von der Abbildung abweichen.

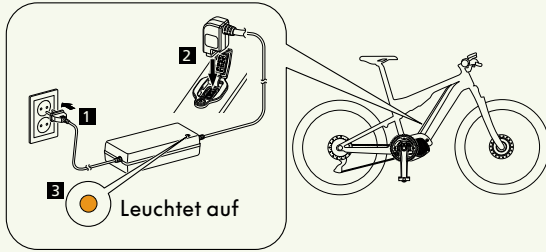

 Leuchtet auf

Wird geladen

 Blinkt

Ladefehler

## 2.2 Einschalten der Stromversorgung

### Beispiel für einen externen Akku

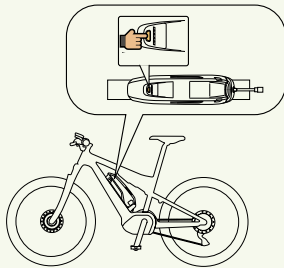

### Beispiel Display SC-EN610

Drücke **B**, um die Stromversorgung einzuschalten.

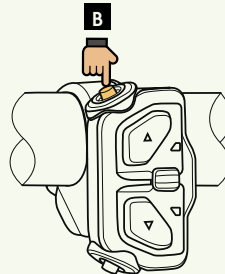

## Beispiel Display SC-EN500

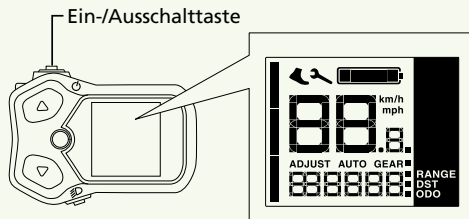

### 2.3 Entfernen und Montieren des Displays

Entferne den E-Bike-Computer aus der Halterung.

Schiebe den E-Bike-Computer nach vorn und drücke gleichzeitig den Stützgriff nach unten, um den Computer zu entfernen.

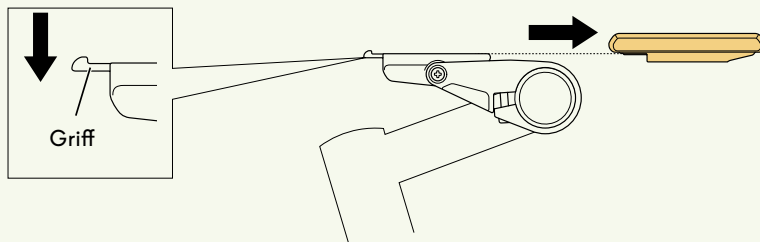

Schiebe den E-Bike-Computer auf die Halterung.

Drücke ihn fest hinein, bis ein Klicken vernehmbar ist.

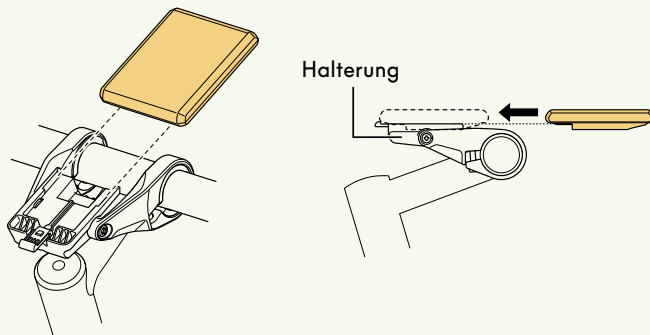

## 2.4 Auswahl des Unterstützungslevels

### Beispiel SC-EN610 Display

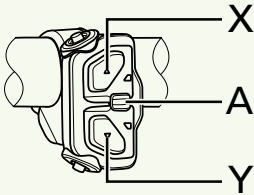

Drücke die Tasten X und Y am Schaltelement, um das Unterstützungslevel auszuwählen. Drücke X, um das Unterstützungslevel zu erhöhen, und Y, um das Unterstützungslevel zu verringern.

Standardmäßig sind drei Unterstützungslevel verfügbar:  
**ECO, STANDARD und HIGH.**



### Beispiel SC-EN500 Display

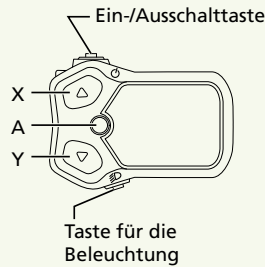

- X** Maß der Unterstützung erhöhen  
Im Schiebehilfe-Modus: Schiebehilfe-Modus deaktivieren
- Y** Maß der Unterstützung verringern  
Gedrückt halten: In den Schiebehilfe-Modus wechseln  
Im Schiebehilfe-Modus: Schiebehilfe aktivieren
- A** Wechsel der Fahrtdatenanzeige

Wir wünschen Ihnen viel Spaß mit Ihrem neuen Fahrrad mit Shimano-Antrieb!

# Congratulations on your Gazelle bike!

Congratulations on your Gazelle with the innovative Shimano E-bike system. We wish you many miles of cycling enjoyment.

We strongly advise you to read through our online manuals attentively in addition to this manual. These manuals supplement this Quick Start document.

Manuals



See additional manuals and declarations of conformity at [www.gazellebikes.com/en-gb/service/manuals](http://www.gazellebikes.com/en-gb/service/manuals) or scan the QR code.

## 1. Safety

### 1.1 Legal requirements

 Like all bicycles, the bike must comply with the requirements of the national highway code. The legal requirements set out below are applicable to the bike:

- The motor may only be used to assist pedalling, i.e. it must only “help” when the bike user applies effort to the pedals him or herself. The walk assist function is an exception to this is; it helps when wheeling the bike.
- The average motor power of an e-bike (25 km/h) must not exceed 250 W. As speed increases motor power must continue to drop progressively.
- The motor of an e-bike must stop at (approx.) 25 km/h.
- The maximum motor power of a speed pedelec (45 km/h) may not be more than 4000 W or more than 4 times the power delivered by the rider. As speed increases motor power must continue to drop progressively.
- The motor of a speed pedelec must stop at (approx.) 45 km/h.

NL

DE

EN

FR

DA

SE

## 1.2 Safety and warranty

**i** Read the Gazelle Safety and Warranty manual for all safety instructions and warranty conditions. You will be supplied with this manual included as standard with your bike and you can also access it digitally on our website [www.gazellebikes.com/en-gb/service/manuals](http://www.gazellebikes.com/en-gb/service/manuals).

## 1.3 Maintenance and repair

**!** When carrying out settings, as well as maintenance or cleaning jobs, be aware that cables must not be pinched and/or kinked nor must they be damaged by sharp edges. Have all fitting and setting jobs carried out by your Gazelle specialist.

Observe operating and storage temperatures for e-bike components. Protect the motor, display and battery against extreme temperatures (e.g. intense sunlight without adequate ventilation). These components (especially the battery) can be damaged by extreme temperatures.

# 2. Using the bike

## 2.1 Charging the battery

### Example of external battery

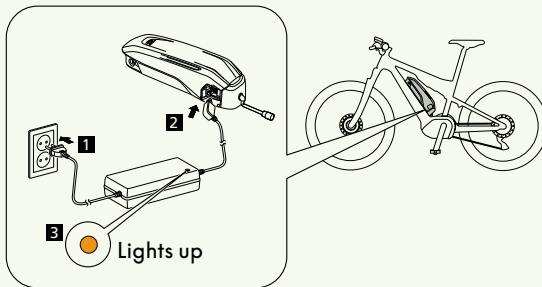

## Example of built-in battery

 \*Depending on the specific electric bicycle, the location of the charging port may differ from that shown in the diagram.

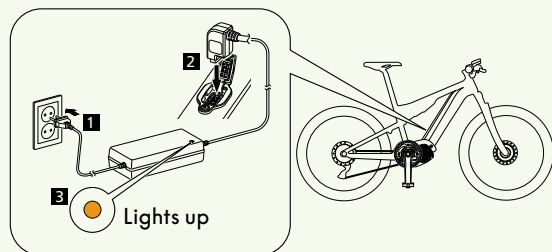

 Lights up

Charging

 Flashes

Charging fault

## 2.2 Turning on the power supply

### Example of external battery

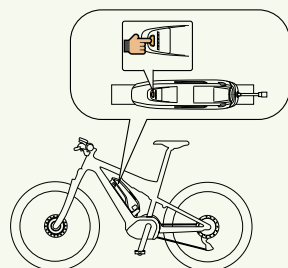

### Example display SC-EN610

Press **B** to turn on the power supply.

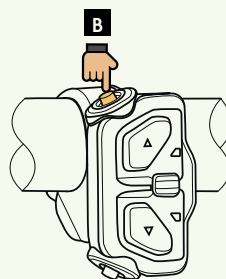

## Example display SC-EN500

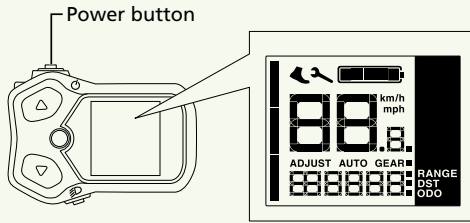

### 2.3 Removing and mounting the display

Remove the bike computer from the mount.

Slide the bike computer forward while pushing down on the support handle to remove the computer.

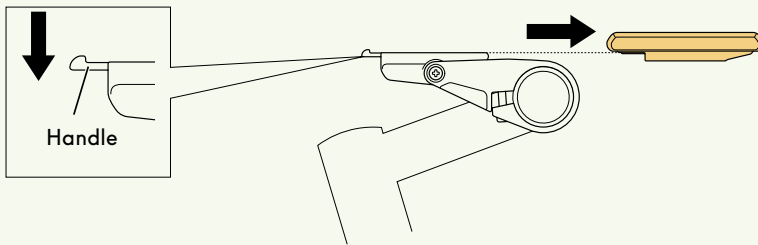

Slide the bike computer onto the mount.

Make sure you push it in firmly until you feel a click.

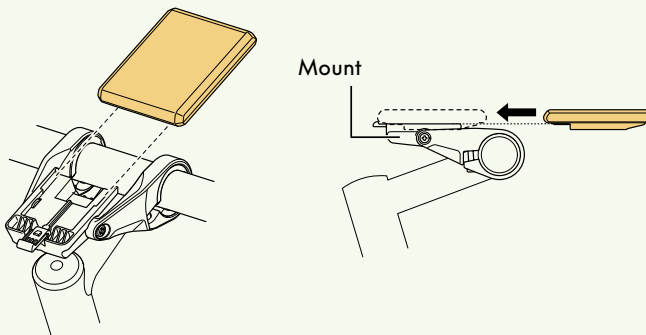

## 2.4 Selecting the support level

### Example SC-EN610 display

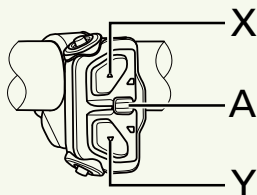

Press buttons **X** and **Y** on the switch unit to select the support level. Press **X** to increase the support level and **Y** to decrease the support level.

Three support levels are available as standard: **ECO**, **STANDARD** and **HIGH**



### Example SC-EN500 display

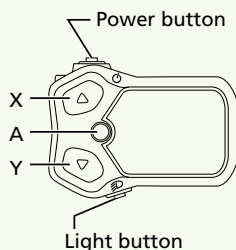

- X** Increase the level of assistance  
When in walk assist mode:  
Disengage walk assist mode
- Y** Decrease the level of assistance  
Press and hold: Switch to walk assist mode  
When in walk assist mode: Activate walk assist
- A** Switching traveling data display

We wish you a great deal of pleasure using your new bike with the Shimano drive system!

# Félicitations pour votre acquisition du Gazelle!

Félicitations pour votre acquisition du Gazelle doté du système Shimano innovant. Nous vous souhaitons beaucoup de plaisir de conduite.

Nous vous recommandons vivement, outre la consultation de ce « démarrage rapide » de parcourir attentivement nos manuels en ligne. Ces manuels constituent un complément au présent Démarrage rapide.

Manuels



Voir les manuels supplémentaires et les déclarations de conformité CE sur [www.gazellebikes.com/fr-fr/service/manuels](http://www.gazellebikes.com/fr-fr/service/manuels) ou scannez le code QR.

## 1. Sécurité

### 1.1 Dispositions légales

 Le vélo doit, comme tous les vélos, satisfaire aux exigences du code de la route en vigueur dans votre pays. Les dispositions légales suivantes s'appliquent au vélo :

- Le moteur peut servir uniquement au pédalage assisté. Autrement dit, il ne peut « apporter son aide » que si l'utilisateur du vélo pédale lui-même. La fonction Walk-assist fait exception à ce principe. Elle vous aide lorsque vous marchez à côté du vélo.
- La puissance moyenne du moteur d'un e-bike (25 km/h) ne peut pas dépasser 250W. Lorsque la vitesse augmente, la puissance du moteur doit diminuer au fur et à mesure.
- Pour un e-bike, le moteur doit être désactivé à une vitesse (d'environ) 25 km/h.
- La puissance du moteur d'un Speed Pedelec (dont la vitesse maximale est de 45 km/h) ne peut dépasser 4000 W ou fournir plus de quatre fois la puissance

du.de la cycliste. Lorsque la vitesse augmente, la puissance du moteur doit diminuer au fur et à mesure.

- Pour un Speed Pedelec, le moteur doit être désactivé à une vitesse (d'environ) 45 km/h.

## 1.2 Sécurité et garantie

**i** Pour prendre connaissance des instructions de sécurité et des conditions de garantie, lisez le manuel Sécurité et Garantie de Gazelle. Ce manuel vous est fourni d'origine avec votre vélo, mais vous pouvez aussi le retrouver au format numérique sur notre site ([www.gazellebikes.com/fr-fr/service/manuels](http://www.gazellebikes.com/fr-fr/service/manuels)).

## 1.3 Entretien et réparation

**!** Lors de travaux de réglage, d'entretien ou de nettoyage, évitez de coincer et/ou plier des câbles et de les endommager par contact avec des arêtes vives. Confiez toutes les activités de montage et de réglage à votre spécialiste Gazelle.

Tenez compte des températures d'utilisation et de conservation des composants du vélo électrique. Évitez d'exposer le moteur, l'écran et la batterie à des températures extrêmes (par ex. exposition en plein soleil sans une ventilation suffisante). Les composants (en particulier la batterie) peuvent être endommagés par des températures extrêmes.

# 2. Utilisation du vélo

## 2.1 Chargement de la batterie

Exemple de batterie externe :

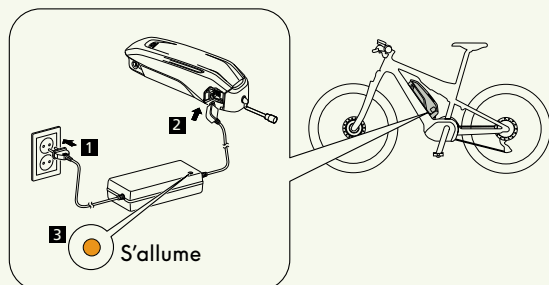

## Exemple de batterie intégrée

 \*L'emplacement du port de charge peut différer de celui indiqué sur le schéma en fonction du vélo électrique.

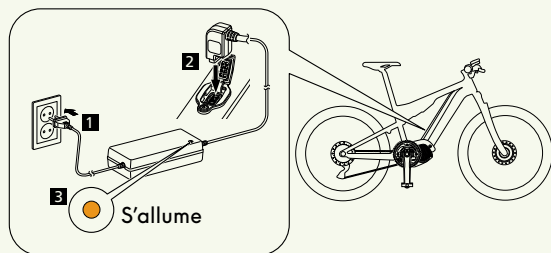

 S'allume

Charge

 Clignote

Erreur de charge

## 2.2 Mise sous tension

### Exemple de batterie externe

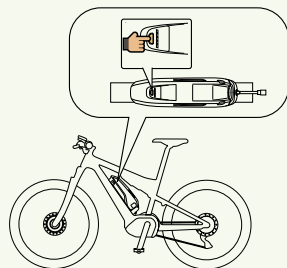

### Exemple d'écran SC-EN610

Appuyez sur **B** pour mettre sous tension.

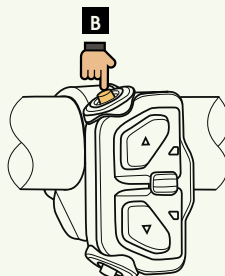

## Exemple d'écran SC-EN500

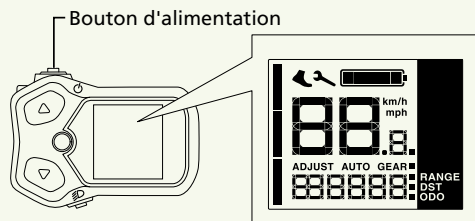

### 2.3 Retrait et installation de l'écran

Retirez l'ordinateur du vélo de son support.

Faites glisser l'ordinateur du vélo vers l'avant tout en appuyant sur la poignée de support pour retirer l'ordinateur.

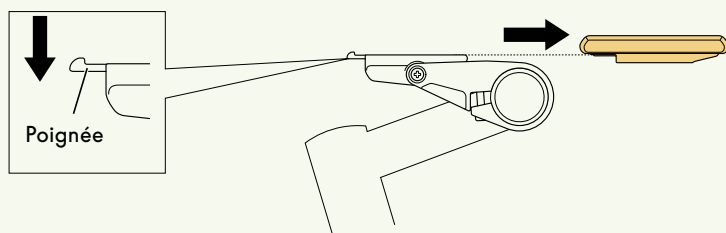

Faites glisser l'ordinateur du vélo sur le support.

Assurez-vous de l'enfoncer fermement jusqu'à ce que vous sentiez un clic.

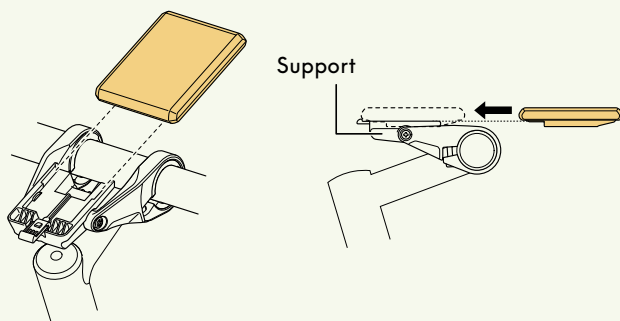

## 2.4 Sélection du niveau d'assistance

### Exemple d'écran SC-EN610

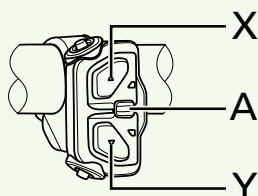

Appuyez sur les boutons X et Y de l'unité de commutation pour sélectionner le niveau d'assistance. Appuyez sur X pour augmenter le niveau d'assistance et sur Y pour le réduire.

Trois niveaux d'assistance sont disponibles de série :

**ECO, STANDARD et HIGH**

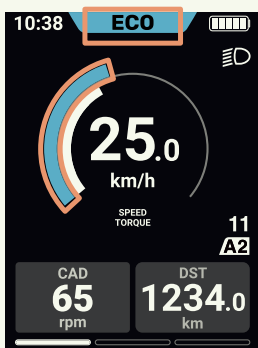

### Exemple d'écran SC-EN500

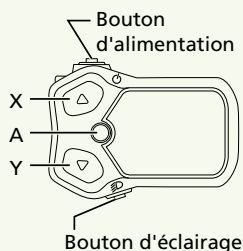

**X** Augmenter le niveau d'assistance  
En mode d'assistance à la marche :  
désengage le mode d'assistance à la marche

**Y** Diminuer le niveau d'assistance  
Maintenir enfoncé : passe au mode  
d'assistance à la marche  
En mode d'assistance à la marche :

**A** Changement de l'affichage des données relatives au parcours

Nous vous souhaitons beaucoup de plaisir avec votre nouveau vélo à propulsion Shimano.

# Tillykke med din nye Gazelle!

Tillykke med din nye Gazelle med det innovative Shimano E-bike system. Vi ønsker dig mange kilometers cykelfornøjelse!

Ud over denne vejledning tilråder vi at læse vores online vejledninger grundigt. Disse vejledninger supplerer hurtigvejledningen.

## Manualer



Se yderligere manualer og EU-Overensstemmelseserklæring CE på [www.gazellebikes.com/da-dk/service/brugsanvisning](http://www.gazellebikes.com/da-dk/service/brugsanvisning) eller scan QR-koden.

## 1. Sikkerhed

### 1.1 Lovkrav

 Denne cykel skal som alle andre cykler overholde bestemmelserne i færdselsloven. Følgende lovkrav gælder for denne cykel:

- Motoren må kun anvendes til trædeassistance, dvs. den må kun "hjælpe", når brugeren af cyklen selv træder i pedalerne, med undtagelse af walk-assistfunktionen, som hjælper, når man skubber cyklen.
- Den gennemsnitlige, nominelle motoreffekt af en elcykel (25 km/t) må ikke være over 250 W. I takt med at farten øges, skal motoreffekten falde gradvist.
- For en elcykel gælder, at motoren skal slå fra ved (ca.) 25 km/t.
- Den maksimale motoreffekt for en speed pedelec (45 km/t) må højst være 4000 W eller højst 4 gange den effekt, som cyklisten leverer. I takt med at farten øges, skal motoreffekten falde gradvist.
- For en speed pedelec gælder, at motoren skal slå fra ved (ca.) 45 km/t.

## 1.2 Sikkerhed og garanti

**i** Se Gazelles sikkerheds- og garantivejledning for alle sikkerhedsanvisninger og garantibetingelser. Denne vejledning medfølger til din cykel, og du kan også finde den på vores websted ([www.gazellebikes.com/da-dk/service/brugsanvisning](http://www.gazellebikes.com/da-dk/service/brugsanvisning)).

## 1.3 Vedligeholdelse og reparation

**!** Ved indstilling, vedligeholdelse eller rengøring af cyklen skal du passe på, at ledningerne ikke kommer i klemme og/ eller knækker eller bliver beskadiget på skarpe kanter. Få alt monteringsarbejde og alle indstillinger udført hos din Gazelle specialforhandler.

Sørg for at overholde brugs- og opbevaringstemperaturen for el-cyklens komponenter. Motoren, displayet og batteriet skal beskyttes mod høje temperaturer (f.eks. kraftigt sollys på steder med utilstrækkelig ventilation). Disse komponenter (især batteriet) kan blive beskadiget af høje temperaturer.

# 2. Brug af cyklen

## 2.1 Opladning af batteriet

### Eksempel på eksternt batteri

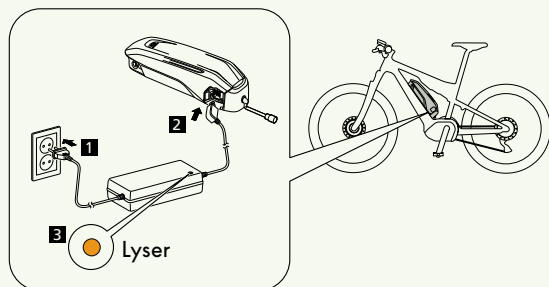

## Eksempel på indbygget batteri

 \*Afhængigt af den specifikke elcykel kan placeringen af ladestikket afvige fra det, der er vist i diagrammet.

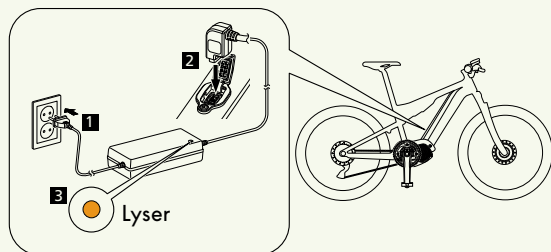

 Lyser

Oplader

 Blinker

Opladningsfejl

## 2.2 Tænd for strømforsyningen

### Eksempel på eksternt batteri

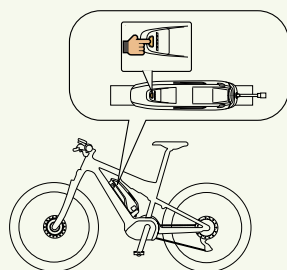

### Displayeksempel SC-EN610

Tryk på B for at tænde for strømforsyningen.

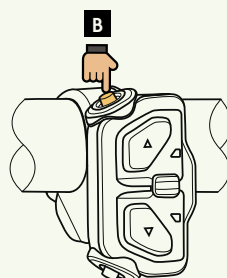

## Displayeksempel SC-EN500

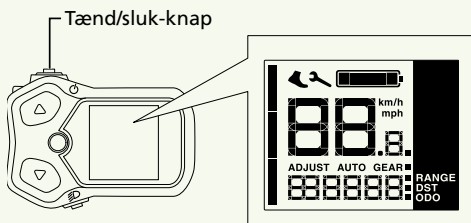

### 2.3 Afmontering og montering af displayet

Fjern cykelcomputeren fra holderen.

Skub cykelcomputeren fremad, mens du trykker ned på støttehåndtaget for at fjerne computeren.

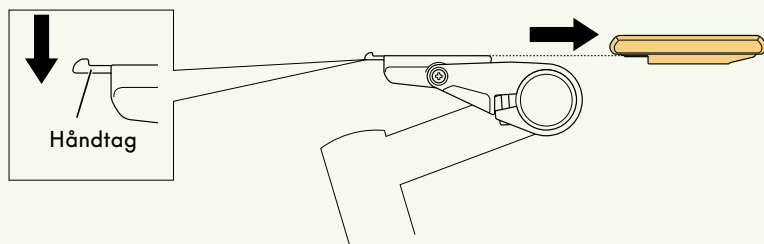

Skub cykelcomputeren på holderen.

Sørg for at trykke den fast, indtil du mærker et klik.

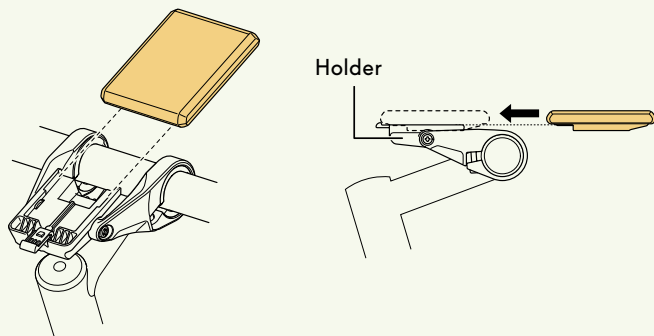

## 2.4 Valg af hjælpeniveau

### Displayeksempel SC-EN610

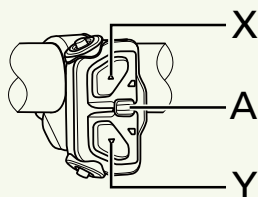

Tryk på knapperne X og Y på kontaktenheden for at vælge hjælpeniveauet. Tryk på X for at øge hjælpeniveauet, og Y for at reducere hjælpeniveauet.

Der findes tre hjælpeniveauer som standard: ECO, STANDARD og High.



### Displayeksempel SC-EN500

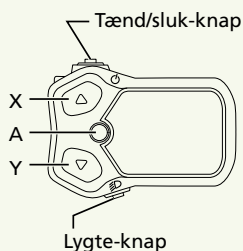

- X Skru op for niveau af assistance  
Med walk-assistancefunktion:  
Deaktiver walk-assistancefunktion
- Y Skru ned for niveau af assistance  
Tryk og hold inde: Skift til walk-assistancefunktion  
Med walk-assistancefunktion:  
Aktiver walk-assistancefunktion
- A Skift visning af data

God fornøjelse med din nye cykel med Shimano motorsystem!

# Grattis till din Nya Gazelle-cykel!

Grattis till din Gazelle med det innovativa Shimano E-bike systemet. Vi önskar dig mycket cykelnöje framöver. Vi rekommenderar att vid sidan om denna handbok även noga läsa våra onlinehandböcker på. Dessa handböcker utgör ett viktigt komplement till denna Snabbstart.

Handböcker



Se ytter manualer och EU-försäkran om överensstämmelse CE på [www.gazellebikes.com/sv-se/service](http://www.gazellebikes.com/sv-se/service) eller skanna QR-koden.

## 1. Säkerhet

### 1.1 Rättsliga krav

 Den här cykeln måste liksom alla andra cyklar, uppfylla kraven enligt gällande vägtrafikföreskrifter. Följande lagar och regler gäller för alla cyklar:

- Motorn får endast fungera som pedalhjälp, det vill säga den får bara ha en understödande funktion när användaren själv trampar på pedalerna. Undantag från denna regel gäller för walk-assist-funktionen som används som hjälp när man leder cykeln.
- Den genomsnittliga motoreffekten för en elcykel (25 km/tim) får inte överstiga 250 W. När hastigheten ökar måste motoreffekten avta.
- Vid ca 25 km/tim ska elcykelns motorfunktion kopplas bort.
- Den maximala motoreffekten för en speed pedelec (45 km/tim) får inte överstiga 4000 W eller fyra gånger cyklistens kraft. När hastigheten ökar måste motoreffekten avta.
- Vid ca 45 km/tim ska speed pedelec motorfunktion kopplas bort.

## 1.2 Säkerhet och garanti

**i** Läs Gazelles säkerhets- och garantihandbok med alla säkerhetsanvisningar och garantivillkor. Du kommer som standard att få denna handbok levererad tillsammans med din cykel, och du kan också få åtkomst till den digitalt på vår webbplats [www.gazellebikes.com/sv-se/service](http://www.gazellebikes.com/sv-se/service)

## 1.3 Underhåll och reparationer

**!** När du gör inställningar, utför underhåll eller utför rengöring, tänk på att kablar inte får klämmas, böjas eller skadas av skarpa kanter. Låt din Gazelle-specialist göra alla monteringar och inställningar.

Följ användnings- och lagringstemperaturer för elcykelkomponenter. Skydda motorn, displayen och batteriet mot extrema temperaturer (t.ex. starkt solljus utan lämplig ventilation). Dessa komponenter (särskilt batteriet) kan skadas av extrema temperaturer.

# 2. Använda cykeln

## 2.1 Ladda batteriet

### Exempel på externt batteri

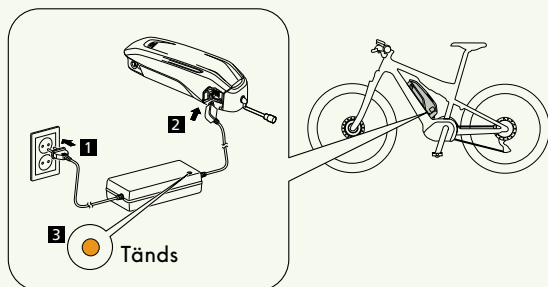

## Exempel på inbyggt batteri

 \* Beroende på modell av elcykel kan laddningsportens placering skilja sig från den som visas i diagrammet.

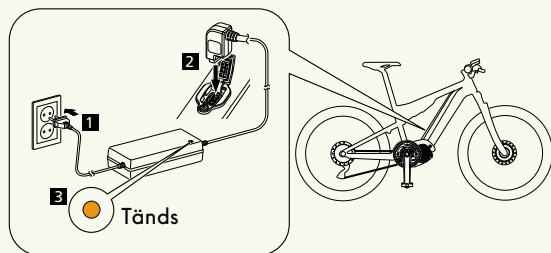

 Tänds

Laddar

 Blinkar

Laddningsfel

## 2.2 Slå på strömmen

### Exempel på externt batteri

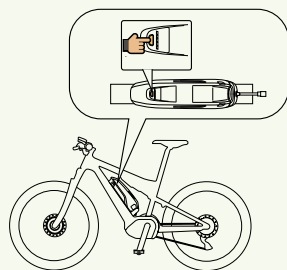

### Exempel på display SC-EN610

Tryck på B för att slå på strömmen.

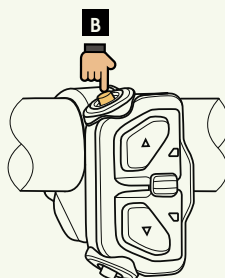

## Exempel på display SC-EN500

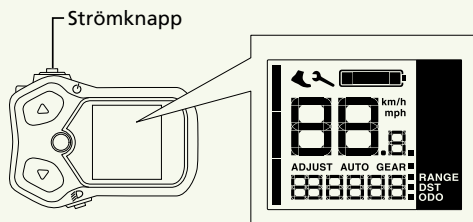

### 2.3 Ta bort och montera displayn

Ta bort cykeldatorn från fästet.

Skjut cykeldatorn framåt samtidigt som du trycker ned spärren för att ta bort datorn.

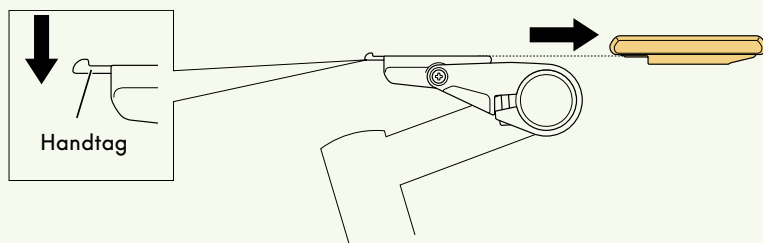

Skjut in cykeldatorn i fästet.

Se till att trycka in datorn hela vägen tills den klickar fast.

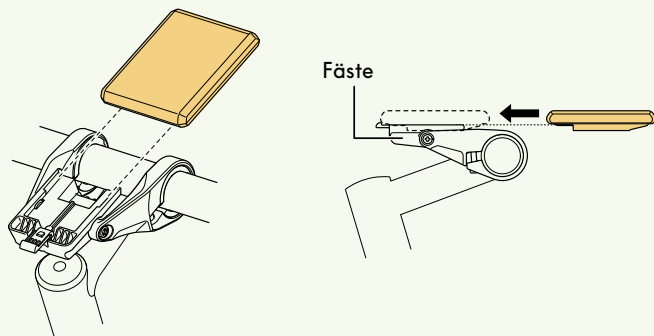

## 2.4 Välja hjälpnivå

### Exempel på display SC-EN610

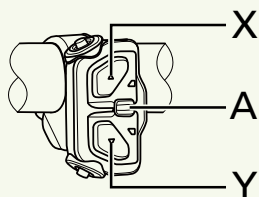

Välj motorns hjälpnivå genom att trycka på knapparna X och Y på växelreglaget. Tryck på X för att öka motorns hjälpnivå och Y för att minska den.

Motorn har tre hjälpnivåer som standard: **ECO**, **STANDARD** och **HIGH**



### Exempel på display SC-EN500

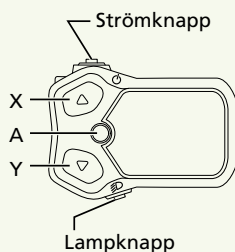

#### X Öka assistansnivån

I gångassistansläge: Inaktivera gångassistansläge

#### Y Minska assistansnivån

Tryck och håll: Växla till gångassistansläget

I gångassistansläge: Aktivera gångassistans \* 1

#### A Växling av skärm för färddata

Vi önskar dig mycket nöje med din nya cykel med en Shimano motor!



**Koninklijke Gazelle N.V.**

P.O. Box 1  
6950 AA Dieren  
The Netherlands

[www.gazellebikes.com](http://www.gazellebikes.com)

**GAZELLE** 

Version 1 | 12.2024